

Δήλωση συμμόρφωσης

CE 0168

ΜΕ ΤΗΝ ΠΑΡΟΥΣΑ Η Sharp Telecommunications of Europe Limited ΔΗΛΩΝΕΙ ΟΤΙ ΤΟ 550SH ΣΥΜΜΟΡΦΩΝΕΤΑΙ ΠΡΟΣ ΤΙΣ ΟΥΣΙΩΔΕΙΣ ΑΠΑΙΤΗΣΕΙΣ ΚΑΙ ΤΙΣ ΛΟΙΠΕΣ ΣΧΕΤΙΚΕΣ ΔΙΑΤΑΞΕΙΣ ΤΗΣ ΟΔΗΓΙΑΣ 1999/5/ΕΚ.

Στην παρακάτω διεύθυνση Internet μπορείτε να βρείτε ένα αντίγραφο της αυθεντικής δήλωσης συμμόρφωσης:

<http://www.sharp-mobile.com>

Εισαγωγή

Συγχαρητήρια για το νέο σας τηλέφωνο 3G/UMTS 550SH.

Σχετικά με Αυτό τον Οδηγό Χρήσης

Αυτός ο οδηγός χρήσης σχεδιάστηκε προσεκτικά για να σας βοηθήσει να γνωρίσετε τις δυνατότητες και τις λειτουργίες του τηλεφώνου σας, γρήγορα και αποτελεσματικά.

ΣΗΜΕΙΩΣΗ

- Σας συνιστούμε να κρατήσετε χωριστά αντίγραφα από όλα τα σημαντικά δεδομένα που περιέχονται στη συσκευή σας. Υπό ορισμένες συνθήκες, μπορεί να χαθούν ή να τροποποιηθούν δεδομένα σε οποιαδήποτε ηλεκτρονική συσκευή αποθήκευσης. Για το λόγο αυτό, δεν αναλαμβάνουμε καμία ευθύνη για απώλεια ή αχρήστευση δεδομένων, ως συνέπεια είτε μη προβλεπόμενης χρήσης, επισκευής, βλαβών, αντικατάστασης μπαταρίας, χρήσης μετά τη λήξη της καθορισμένης διάρκειας ζωής της μπαταρίας είτε οποιασδήποτε άλλης αιτίας.
- Δεν αναλαμβάνουμε καμία ευθύνη, έμμεσα ή άμεσα, για οικονομικές απώλειες ή διεκδικήσεις τρίτων από τη χρήση αυτού του προϊόντος και των λειτουργιών του, όπως κλοπή αριθμών πιστωτικών καρτών, απώλεια ή τροποποίηση αποθηκευμένων δεδομένων, κλπ.
- Όλες οι επωνυμίες εταιρειών και/ή προϊόντων αποτελούν εμπορικά σήματα και/ή κατατεθέντα σήματα των αντίστοιχων κατόχων.
- Οι απεικονίσεις της οθόνης ενδέχεται να διαφέρουν από αυτές που παρουσιάζονται στον οδηγό χρήσης. Οι πληροφορίες που περιγράφονται σε αυτό τον οδηγό χρήσης ενδέχεται να αλλάζουν χωρίς προειδοποίηση.

- Ορισμένες από τις λειτουργίες που περιγράφονται σε αυτό τον οδηγό χρήσης ενδέχεται να μην υποστηρίζονται από όλα τα δίκτυα.
- Δεν αναλαμβάνουμε καμία ευθύνη για περιεχόμενο, πληροφορίες, κλπ. που έχουν ληφθεί από το διαδίκτυο.
- Είναι πιθανό, περιστασιακά, να παρουσιαστούν στην οθόνη μερικά μαύρα ή φωτεινά pixels. Παρακαλούμε, σημειώστε ότι αυτό δεν επηρεάζει καμία από τις λειτουργίες ή την απόδοση.

Πνευματικά Δικαιώματα

Σύμφωνα με την ισχύουσα νομοθεσία περί πνευματικών δικαιωμάτων, η αναπαραγωγή, τροποποίηση και χρήση υλικού που προστατεύεται από τη νομοθεσία περί πνευματικών δικαιωμάτων (μουσική, φωτογραφίες, κλπ.) επιτρέπεται μόνον για προσωπική ή ιδιωτική χρήση. Αν ο χρήστης δεν είναι κάτοχος εκτεταμένων πνευματικών δικαιωμάτων ή δεν διαθέτει ρητή έγκριση από τον κάτοχο των πνευματικών δικαιωμάτων για αναπαραγωγή, τροποποίηση ή χρήση αντιγράφων που δημιουργήθηκαν ή τροποποιήθηκαν κατ' αυτό τον τρόπο, τότε η αναπαραγωγή, τροποποίηση και χρήση του υλικού θεωρείται ότι αντιτίθεται στη νομοθεσία περί πνευματικών δικαιωμάτων και παρέχεται στον ιδιοκτήτη πνευματικών δικαιωμάτων το δικαίωμα έγερσης απαιτήσεων αποζημίωσης. Για το λόγο αυτό, συνιστάται η αποφυγή παράνομης χρήσης του υλικού που προστατεύεται από πνευματικά δικαιώματα.

Τα Windows αποτελούν σήμα κατατεθέν της Microsoft Corporation στις ΗΠΑ και/ή σε άλλες χώρες.

Powered by JBlend™ Copyright
1997-2005 Aplix Corporation. All rights
reserved.

JBlend and all JBlend-based trademarks
and logos are trademarks or registered
trademarks of Aplix Corporation in Japan
and other countries.



Powered by Mascot Capsule®/Micro3D Edition™
Mascot Capsule® is a registered trademark of HI
Corporation
©2002-2006 HI Corporation. All Rights Reserved.

Licensed by Inter Digital Technology Corporation under one
or more of the following United States Patents and/or their
domestic or foreign counterparts and other patents
pending, including U.S. Patents: 4,675,863; 4,779,262;
4,785,450; 4,811,420; 5,228,056; 5,420,896; 5,799,010;
5,166,951; 5,179,571 & 5,345,467

T9 Text Input is licensed under one or more of the following:
U.S. Pat. Nos. 5,818,437, 5,953,541, 5,187,480,
5,945,928, and 6,011,554; Australian Pat. No. 727539;
Canadian Pat. No. 1,331,057; United Kingdom Pat. No.
2238414B; Hong Kong Standard Pat. No. HK0940329;
Republic of Singapore Pat. No. 51383; Euro. Pat. No. 0 842
463 (96927260.8) DE/DK, FI, FR, IT, NL,PT.ES,SE,GB;
Republic of Korea Pat. Nos. KR201211B1 and
KR226206B1; and additional patents are pending
worldwide.

CP8 PATENT



microSD™ is a trademark of the SD Card Association.

Bluetooth is a trademark of the Bluetooth SIG, Inc.



The Bluetooth word mark and logos are owned by the
Bluetooth SIG, Inc. and any use of such marks by Sharp is
under license. Other trademarks and trade names are
those of their respective owners.

Licensed by QUALCOMM Incorporated under one or more
of the following United States Patents and/or their
counterparts in other nations ;

4,901,307 5,490,165 5,056,109 5,504,773 5,101,501
5,506,865 5,109,390 5,511,073 5,228,054 5,535,239
5,267,261 5,544,196 5,267,262 5,568,483 5,337,338
5,600,754 5,414,796 5,657,420 5,416,797 5,659,569
5,710,784 5,778,338



BROWSER BY



OPENWAVE

Το προϊόν αυτό έχει αδειοδοτηθεί από την MPEG-4 Visual Patent Portfolio License για προσωπική και μη εμπορική χρήση από τον καταναλωτή για (α) κωδικοποίηση βίντεο σύμφωνα με το MPEG-4 Video Standard ("MPEG-4 Video") και/ή (β) αποκωδικοποίηση MPEG-4 Video το οποίο έχει κωδικοποιηθεί από τον καταναλωτή στα πλαίσια προσωπικής και μη εμπορικής δραστηριότητας και/ή αποκτήθηκε από έναν αδειοδοτημένο παροχέα βίντεο. Δεν παρέχεται ούτε υπονοείται καμία άδεια για καμία άλλη χρήση. Πρόσθετες πληροφορίες μπορούν να δοθούν από την MPEG LA. Επισκεφθείτε την ιστοσελίδα <http://www.mpegla.com>.

Το προϊόν έχει αδειοδοτηθεί από την MPEG-4 Systems Patent Portfolio License για κωδικοποίηση βίντεο σύμφωνα με το MPEG-4 Systems Standard, εκτός εάν απαιτείται πρόσθετη άδεια και καταβολή δικαιωμάτων για την κωδικοποίηση σχετικά με (α) δεδομένα αποθηκευμένα ή αντιγραμμένα σε φυσικά μέσα τα οποία είναι πληρωμένα σε μία βάση τίτλο προς τίτλο και/ή (β) δεδομένα τα οποία αποτελούν βοήθεια σε μία βάση τίτλο προς τίτλο και μεταδίδονται στον τελικό χρήστη για μόνιμη αποθήκευση και/ή χρήση. Τέτοιες πρόσθετες άδειες μπορούν να δοθούν από την MPEG LA, LLC. Επισκεφθείτε την ιστοσελίδα <http://www.mpegla.com> για πρόσθετες πληροφορίες.

MPEG Layer-3 τεχνολογία κωδικοποίησης μουσικής αδειοδοτημένη από τις Fraunhofer IIS και Thomson.

Χρήσιμες Λειτουργίες και Υπηρεσίες

Το τηλέφωνό σας προσφέρει τις παρακάτω δυνατότητες:

- Κλήσεις Video. Μπορείτε να συνομιλείτε και ταυτόχρονα να βλέπετε ο ένας τον άλλο στις οθόνες σας.
- 3D και έγχρωμα παιχνίδια Java™. Μπορείτε ακόμη να κατεβάσετε διάφορα παιχνίδια και εφαρμογές από το Vodafone live!
- Έγχρωμη οθόνη LCD από Τρανζίστορ Λεπτού Στρώματος (TFT) για καθαρότερες εικόνες και βελτιωμένη προβολή.
- Ενσωματωμένη ψηφιακή βιντεοκάμερα για τη λήψη φωτογραφιών και video clips.
- Λειτουργία για την ανάγνωση και τη δημιουργία μηνυμάτων SMS.
- Μηνύματα MMS (Multimedia Messaging Services) για την αποστολή μηνυμάτων φωτογραφίας, ήχου και video για να "φτιάξετε" την ημέρα κάποιου.
- Email για αποστολή μέχρι και 300 KB και λήψη αλληλογραφίας με επισυνάψεις.
- Έγχρωμος WAP browser για πρόσβαση στις πληροφορίες του Vodafone live!
- Τους προσωπικούς σας ήχους και video clip κουνουσίματος. Μπορείτε να χρησιμοποιήσετε τα αρχεία ήχων ή video clip ως ήχο ή video clip κουνουσίματος.
- Λειτουργία αναπαραγωγής μουσικής, η οποία μπορεί να αναπαράγει αρχεία ήχου μορφής MP3, MPEG-4 και 3GPP (οι κωδικοποιητές υποστήριξης των MPEG-4 ή 3GPP είναι AMR, AAC και AAC+).
- Αναπαραγωγή των αρχείων ήχου και video clip που έχετε κατεβάσει.
- Λειτουργία ηχογράφησης φωνής για αναπαραγωγή και ηχογράφηση φωνητικών αποσπασμάτων.
- Θύρα ασύρματης σύνδεσης Bluetooth® για την επικοινωνία και τη μεταφορά δεδομένων με ορισμένες συσκευές. Μπορείτε να μεταφέρετε φωτογραφίες, ήχους και video clips σε τηλέφωνα με χαρακτηριστικά OBEX.
- Λειτουργία συγχρονισμού δεδομένων για την ενημέρωση των καταχωρίσεων της Λίστας Επαφών με το Internet.
- Λειτουργία χρονοδιαγράμματος για τη δημιουργία και την αποστολή καταχωρίσεων χρονοδιαγράμματος με ρυθμίσεις ειδοποίησης.
- Υποδοχή κάρτας μνήμης microSD™, η οποία επεκτείνει τις δυνατότητες σύνδεσης με υπολογιστή χρησιμοποιώντας την κάρτα μνήμης.

Περιεχόμενα

Εισαγωγή	1	Στο Μενού Κλήσεων	
Το Τηλέφωνό σας	7	(Φωνητική Κλήση)	23
Προαιρετικά Αξεσουάρ	7	Πραγματοποίηση μίας Κλήσης Video	26
Ξεκινώντας	8	Απάντηση σε μία Κλήση Video	27
Τοποθέτηση της Κάρτας SIM και της		Μενού Κλήσεων (Κλήση Video)	27
Μπαταρίας	11	Εισαγωγή Χαρακτήρων	30
Αφαίρεση της Κάρτας SIM και της		Αλλαγή της Γλώσσας Εισαγωγής	31
Μπαταρίας	12	Αλλαγή της Μεθόδου Εισαγωγής	31
Φόρτιση της Μπαταρίας	13	Το Λεξικό μου	32
Τοποθέτηση/Αφαίρεση της Κάρτας		Χρήση Προτύπων	32
Μνήμης	14	Χρήση του Μενού	33
Σύνδεση των Στερεοφωνικών Φορητών		Κύριο μενού	33
Ακουστικών	16	Πλήκτρα Συντόμευσης	33
Ενεργοποίηση και Απενεργοποίηση του		Λίστα Επαφών	34
Τηλεφώνου σας	16	Αλλαγή της Σειράς Ονομάτων	34
Κλειδώμα Πληκτρολογίου	17	Αλλαγή της Εμφανιζόμενης Λίστας	34
Ενδείξεις Οθόνης	18	Επιλογή της Μνήμης Αποθήκευσης	35
Λειτουργίες Πλοήγησης	20	Ταξινόμηση των Καταχωρίσεων Λίστας	
Λειτουργίες Φωνητικής Κλήσης/Κλήσης		Επαφών	35
Video	21	Αποθήκευση ενός Μη Καταχωρισμένου	
Πραγματοποίηση μίας Φωνητικής		Αριθμού	35
Κλήσης	21	Προσθήκη Νέας Επαφής	35
Ταχεία Κλήση	22	Προβολή Λεπτομερειών στις	
Επανάκληση	22	Επαφές μου	36
Απάντηση μίας Φωνητικής Κλήσης	22		

Αντιγραφή Καταχωρίσεων Λίστας Επαφών μεταξύ Κάρτας SIM και Συσκευής	36
Εύρεση Ονόματος	36
Κλήση από τη Λίστα Επαφών	36
Επεξεργασία Καταχωρίσεων της Λίστας Επαφών	37
Αντιστοίχιση Ήχου Κουδουνίσματος ή Video Clip Κουδουνίσματος σε Κάθε Καταχώριση	37
Καταχώριση Στοιχείου Γενεθλίων στο Ημερολόγιο	38
Διαγραφή Καταχωρίσεων της Λίστας Επαφών	38
Διαχείριση Κατηγορίας	38
Ομάδες Επαφών	39
Κατάσταση Μνήμης	40
Λίστα Ταχείας Κλήσης	40
Αποστολή μίας Καταχώρισης Λίστας Επαφών	41
Λήψη μίας Καταχώρισης Λίστας Επαφών	41
Αποστολή Μηνύματος Φωνητικού Αποσπάσματος ή Μηνύματος Video Clip Χρησιμοποιώντας μία Διεύθυνση από τη Λίστα Επαφών	41
Συγχρονισμός Καταχωρήσεων Λίστας Επαφών με αυτές που υπάρχουν στο Internet	42

Κλήση Αριθμού Τηλεφώνου μίας Υπηρεσίας	43
Φωτογραφική μηχανή	44
Λήψη Φωτογραφιών	44
Εγγραφή Video Clips	45
Κοινές Λειτουργίες στις Δυνατότητες Φωτογραφικής Μηχανής και Βιντεοκάμερας	45
Λειτουργίες Φωτογραφικής Μηχανής	48
Λειτουργίες Βιντεοκάμερας	50
Μηνύματα	51
SMS	51
MMS	51
Email	51
Δημιουργία Νέου Μηνύματος	52
Vodafone Messenger	59
Ρυθμίσεις Μηνυμάτων	64
Vodafone live!	68
Περιήγηση σε μία Σελίδα WAP	69
Μουσική	72
Αναπαραγωγή Μουσικής	72
Το υλικό μου	75
Εικόνες	75
Ήχοι & Κουδουνίσματα	76
Videos	77
Θέματα	78
Άλλα αρχεία	78
Κοινά Μενού Επιλογών	79

Παιχνίδια & Εφαρμογές	83
Πρότυπα Κειμένου	83
Κατάσταση Μνήμης	83
Διασκέδαση	84
Παιχνίδια & Εφαρμογές	84
Ρυθμίσεις	87
live TV	89
Ροή Δεδομένων (Video Streaming)	89
Videos	90
Ημερολόγιο	93
Ατζέντα	98
Ξυπνητήρια	98
Αριθμομηχανή	99
Φωνητική εγγραφή	100
Χρονόμετρο	101
Εργασίες	102
Παγκόσμια Ωρα	104
Αντίστροφη Μέτρηση	104
Ηλεκτρονικό Βιβλίο	105
Σημείωση Εξόδων	106
Βοήθεια Τηλεφώνου	106
Vodafone Menu	107
Ρυθμίσεις	108
Ρυθμίσεις Τηλεφώνου	108
Συνδεσιμότητα	121
Ρυθμίσεις Κλήσεων	126
Ρυθμίσεις Δικτύου	132

Αρχείο Κλήσεων	138
Μετρητές Κλήσεων	139
Μετρητής Δεδομένων	139
Κόστος Κλήσεων	139
Σύνδεση του 550SH με τον	
Υπολογιστή Σας	141
Απαιτήσεις Συστήματος	141
Μόντεμ 3G/GSM	141
Handset Manager	142
Sync Manager	142
Εγκατάσταση Λογισμικού	143
Υποστήριξη λογισμικού	143
Αντιμετώπιση Προβλημάτων	144
Υποδείξεις Ασφαλείας και	
Όροι Χρήσης	146
ΟΡΟΙ ΧΡΗΣΗΣ	146
ΠΕΡΙΒΑΛΛΟΝ	150
ΠΡΟΦΥΛΑΞΕΙΣ ΣΧΕΤΙΚΑ ΜΕ ΤΗ	
ΧΡΗΣΗ ΣΕ ΟΧΗΜΑΤΑ	150
SAR	151
ΠΛΗΡΟΦΟΡΙΕΣ ΣΧΕΤΙΚΑ ΜΕ ΤΗΝ	
ΑΠΟΡΡΙΨΗ ΕΞΟΠΛΙΣΜΟΥ	152
ΠΡΟΦΥΛΑΞΕΙΣ ΓΙΑ ΧΡΗΣΗ ΣΤΙΣ	
ΗΠΑ	153
Ευρετήριο	155
Λίστα Λειτουργιών Μενού	158

Το Τηλέφωνό σας

Παρακαλούμε, ελέγξτε προσεκτικά τα παρακάτω. Το πλήρες πακέτο παράδοσης του τηλεφώνου σας πρέπει να περιέχει τα εξής:

- Τηλέφωνο 3G (UMTS)/GSM 900/1800/1900/GPRS
- Επαναφορτιζόμενη Μπαταρία Ιόντων Λιθίου
- Φορτιστή εναλλασσόμενου ρεύματος (AC)
- Σετ Στερεοφωνικών Φορητών Ακουστικών
- CD-ROM
- Κάρτα Μνήμης microSD™*
- Οδηγό Χρήσης
- Οδηγό Γρήγορης Έναρξης*

* Τα εξαρτήματα αυτά δεν παρέχονται σε κάποιες περιοχές.

Προαιρετικά Αξεσουάρ

- Εφεδρική Μπαταρία Ιόντων Λιθίου (XN-1BT30)
- Φορτιστής Αυτοκινήτου (XN-1CL30)
- Καλώδιο για Μεταφορά Δεδομένων USB (XN-1DC30)
- Φορτιστής εναλλασσόμενου ρεύματος (AC) (XN-1QC31)
- Φορητή Μονάδα Μικροφώνου (XN-1HU90)
- Στερεοφωνικά Ακουστικά (XN-1HS90)

Τα προαναφερόμενα αξεσουάρ ενδέχεται να μην είναι διαθέσιμα σε όλες τις χώρες.

Για περισσότερες λεπτομέρειες, επικοινωνήστε με τον εμπορικό σας αντιπρόσωπο.

ΞΕΚΙΝΩΝΤΑΣ

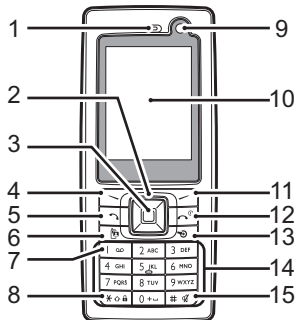

1. Ακουστικό



2. Πλήκτρα Πλοήγησης (Πλήκτρα Βέλους):

Μετακινούν το δρομέα για το μαρκάρισμα ενός στοιχείου του μενού, κλπ.*

Πλήκτρα βέλους Επάνω/Κάτω:



Εμφανίζουν τις καταχωρίσεις της Λίστας Επαφών στην κατάσταση αναμονής.

Το  και το  υποδηλώνουν σε αυτό το εγχειρίδιο αυτά τα πλήκτρα.

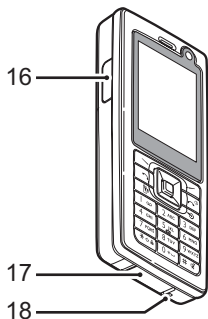

Πλήκτρο αριστερού βέλους:



Εμφανίζει την οθόνη "Δημιουργία μηνύματος" στην κατάσταση αναμονής.

Το  υποδηλώνει σε αυτό το εγχειρίδιο αυτό το πλήκτρο.

Πλήκτρο δεξιού βέλους:



Εμφανίζει το μηνιαίο ή εβδομαδιαίο ημερολόγιο στην κατάσταση αναμονής.

Το  υποδηλώνει σε αυτό το εγχειρίδιο αυτό το πλήκτρο.

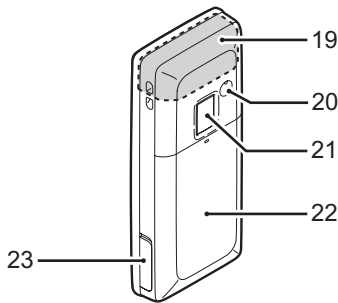

3. Κεντρικό Πλήκτρο:

-  Εμφανίζει το Κύριο μενού στην κατάσταση αναμονής και εκτελεί τις λειτουργίες.

4. Αριστερό Πλήκτρο Ελέγχου:

-  Εκτελεί τη λειτουργία που εμφανίζεται κάτω αριστερά στην οθόνη.
Εμφανίζει το Κύριο μενού στην κατάσταση αναμονής.*

5. Πλήκτρο Αποστολής/Επανάκλησης:

-  Πραγματοποιεί φωνητικές κλήσεις ή αποδέχεται κλήσεις και εμφανίζει τα αρχεία κλήσεων στην κατάσταση αναμονής.

6. Πλήκτρο Video-Τηλεφώνου:

-  Πραγματοποιεί video κλήσεις ή αποδέχεται κλήσεις και εμφανίζει τα αρχεία κλήσεων στην κατάσταση αναμονής.

7. Πλήκτρο Τηλεφωνητή:

-  Πιέστε και κρατήστε πιεσμένο για σύνδεση με το κέντρο Φωνητικού Ταχυδρομείου. (Εξαρτάται από την κάρτα SIM.)

8. * /Πλήκτρο Πολλαπλών Αλλαγών:

-  Εναλλάσσει τον τύπο των χαρακτήρων μεταξύ τεσσάρων επιλογών: Abc, ABC, 123 και abc στην οθόνη εισαγωγής κειμένου. Πιέστε στην κατάσταση αναμονής για να εισάγετε P, ?, – ή * . Πιέστε και κρατήστε πιεσμένο στην κατάσταση αναμονής για να ενεργοποιήσετε το κλειδίωμα πληκτρολογίου.

9. Βοηθητική Φωτογραφική Μηχανή (Εσωτερική Φωτογραφική Μηχανή)

10. Οθόνη

11. Δεξί Πλήκτρο Ελέγχου:

-  Εκτελεί τη λειτουργία που εμφανίζεται κάτω δεξιά στην οθόνη. Χρησιμοποιείται για πρόσβαση στο "Vodafone live!" ανοίγοντας τον browser στην κατάσταση αναμονής.*

12. Πλήκτρο Τερματισμού και Ενεργοποίησης/ Απενεργοποίησης:

-  Τερματίζει μία κλήση και ενεργοποιεί/ απενεργοποιεί το τηλέφωνο.

13. Πλήκτρο Συντόμευσης:



Ανοίγει το μενού Συντομεύσεις από την κατάσταση αναμονής.* Το μενού Συντομεύσεις (σελ. 118) σας επιτρέπει να αλλάξετε την προεπιλεγμένη αντιστοίχιση του Πλήκτρου Πλοήγησης, του Αριστερού και Δεξιού Πλήκτρου Ελέγχου και του Πλήκτρου Συντομεύσεων στην κατάσταση αναμονής (2, 4, 11 και 13).

14. Πληκτρολόγιο

15. Πλήκτρο #/Σιωπηλό:



Εμφανίζει την οθόνη συμβόλων στην οθόνη εισαγωγής κειμένου. Πιέστε και κρατήστε πιεσμένο για εναλλαγή των γλωσσών στην οθόνη εισαγωγής κειμένου. Πιέστε και κρατήστε πιεσμένο στην κατάσταση αναμονής για εναλλαγή μεταξύ των ρυθμίσεων των Προφίλ που ενεργοποιήθηκαν πιο πρόσφατα και του τρόπου λειτουργίας Σιωπηλό.

16. Πλευρικά Πλήκτρα (←/→):

Μετακινούν το μαρκαρισμένο στοιχείο επάνω ή κάτω. Πιέστε στην κατάσταση αναμονής ή κατά τη διάρκεια μίας κλήσης για να αυξήσετε ή να μειώσετε την ένταση του ακουστικού. Πιέστε κατά τη διάρκεια της εισερχόμενης κλήσης για σίγαση του κουδουνίσματος ή ακύρωση της λειτουργίας δόνησης (όταν είναι ενεργή).

17. Εξωτερική Υποδοχή:

Χρησιμοποιείται για τη σύνδεση είτε του φορτιστή είτε του καλωδίου μεταφοράς δεδομένων USB.

18. Μικρόφωνο

19. Ενσωματωμένη Κεραία:

Προειδοποίηση: Μην καλύπτετε το πάνω μέρος του τηλεφώνου με το χέρι σας όταν το χρησιμοποιείτε γιατί μπορεί να προκληθούν παρεμβολές στην απόδοση της ενσωματωμένης κεραίας.

20. Υποδοχή RF

21. Φωτογραφική Μηχανή (Εξωτερική Φωτογραφική Μηχανή)

22. Κάλυμμα Μπαταρίας

23. Υποδοχή Φορητών Ακουστικών/ Μικροφώνου

* Η προεπιλεγμένη αντιστοίχιση στην κατάσταση αναμονής μπορεί να *αλλαχθεί από το μενού Συντομεύσεις*. Δείτε "Συντομεύσεις" στη σελίδα 118.

Τοποθέτηση της Κάρτας SIM και της Μπαταρίας

1. Σύρετε και αφαιρέστε το κάλυμμα της μπαταρίας (① ②).

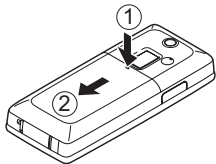

2. Σύρετε την κάρτα SIM μέσα στην υποδοχή SIM.

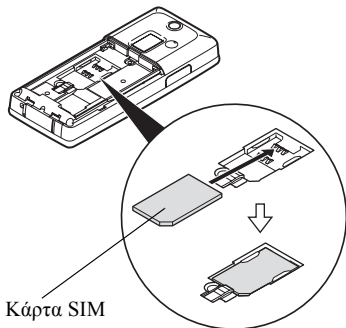

3. Κρατήστε την μπαταρία έτσι ώστε οι μεταλλικές επαφές της να κοιτούν προς τα κάτω, σύρετε τους οδηγούς στο επάνω τμήμα της μπαταρίας μέσα στην υποδοχή μπαταρίας ③ και στη συνέχεια τοποθετήστε μέσα την μπαταρία ④.

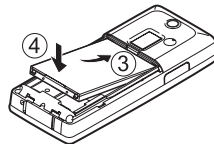

4. Τοποθετήστε πάλι το κάλυμμα της μπαταρίας.

Σημείωση

- Βεβαιωθείτε ότι χρησιμοποιείτε *μόνον* κάρτες SIM των 3V.
- Βεβαιωθείτε ότι χρησιμοποιείτε την μπαταρία που περιλαμβάνεται στο βασικό εξοπλισμό.

Αφαίρεση της Κάρτας SIM και της Μπαταρίας

1. Βεβαιωθείτε ότι το τηλέφωνο είναι απενεργοποιημένο και ότι ο φορτιστής και τα άλλα αξεσουάρ έχουν αποσυνδεθεί. Σύρετε και αφαιρέστε το κάλυμμα της μπαταρίας.
2. Ανασηκώστε την μπαταρία από την προεξοχή και αφαιρέστε την από το τηλέφωνο.
3. Κρατήστε προς τα κάτω απαλά ① ενώ σύρετε την κάρτα SIM έξω από την υποδοχή SIM ②.

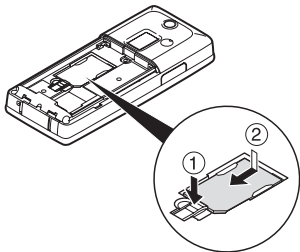

4. Κρατήστε την μπαταρία έτσι ώστε οι μεταλλικές επαφές να βλέπουν κάτω και σπρώξτε τις προς τις υποδοχές. Κλείστε το κάλυμμα.

Απόρριψη της Μπαταρίας

Η συσκευή τροφοδοτείται από την μπαταρία.

Παρακαλούμε, διαβάστε τα παρακάτω στοιχεία που αφορούν στην απόρριψη της μπαταρίας προκειμένου να προστατέψετε το περιβάλλον:

- Παραδώστε για ανακύκλωση την μεταχειρισμένη μπαταρία στο κέντρο αποκομιδής απορριμμάτων της περιοχής σας, στο κατάστημα αγοράς ή στο κέντρο εξυπηρέτησης πελατών.
- Μην εκθέτετε την μεταχειρισμένη μπαταρία σε γυμνή φλόγα, μην την πετάτε μέσα σε νερό ή μην την απορρίψετε στα κοινά οικιακά απορρίμματα.

Φόρτιση της Μπαταρίας

Θα πρέπει να φορτίσετε την μπαταρία τουλάχιστον για 160 λεπτά πριν χρησιμοποιήσετε για πρώτη φορά το τηλέφωνό σας.

Χρήση του Φορτιστή

1. Ανοίξτε το κάλυμμα της εξωτερικής υποδοχής, συνδέστε το φορτιστή στην εξωτερική επαφή που βρίσκεται στο κάτω μέρος του τηλεφώνου πιέζοντας τα δύο άκρα που επισημαίνονται με τα βέλη και συνδέστε το άλλο άκρο σε μία πρίζα εναλλασσόμενου ρεύματος AC.

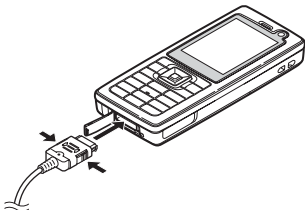

Κατά τη διάρκεια φόρτισης του τηλεφώνου, το εικονίδιο κατάστασης μπαταρίας () στην πάνω δεξιά πλευρά της οθόνης εμφανίζει την τρέχουσα κατάσταση.

Τυπικός χρόνος φόρτισης: Περίπου 160 λεπτά

Σημείωση

- Ο χρόνος φόρτισης ενδέχεται να διαφέρει, ανάλογα με την κατάσταση της μπαταρίας και διάφορες άλλες συνθήκες. (Δείτε "Μπαταρία" στη σελίδα 147.)

Αποσύνδεση του Φορτιστή

Όταν ολοκληρωθεί η φόρτιση, το εικονίδιο ένδειξης της μπαταρίας εμφανίζει την κατάσταση πλήρους φόρτισης.

1. Αποσυνδέστε το φορτιστή από την πρίζα εναλλασσόμενου ρεύματος AC και, στη συνέχεια, αποσυνδέστε τον ακροδέκτη του φορτιστή από το τηλέφωνο.
2. Κλείστε το κάλυμμα.

Σημείωση

- Μη χρησιμοποιείτε μη εγκεκριμένους φορτιστές, γιατί μπορεί να προκαλέσουν βλάβες στο τηλέφωνό σας με αποτέλεσμα να ακυρωθεί η εγγύηση, δείτε "Μπαταρία" στη σελίδα 147 για λεπτομέρειες.

Φόρτιση με Χρήση του Φορτιστή Αυτοκινήτου

Ο προαιρετικός φορτιστής αυτοκινήτου τροφοδοτεί το τηλέφωνο με ρεύμα για φόρτιση από τον αναπτήρα αυτοκινήτου.





Ένδειξη Στάθμης Φόρτισης Μπαταρίας
Η τρέχουσα στάθμη φόρτισης της μπαταρίας εμφανίζεται στην επάνω δεξιά πλευρά της οθόνης.

Χαμηλή Μπαταρία κατά τη Χρήση

Όταν η μπαταρία αρχίζει να εξαντλείται, ακούγεται ένα ηχητικό σήμα και εμφανίζεται το εικονίδιο "  " στην οθόνη.

Αν, ενώ χρησιμοποιείτε το τηλέφωνο, ακούσετε την ηχητική προειδοποίηση χαμηλής μπαταρίας, συνδέστε το φορτιστή σας το συντομότερο δυνατό.

Αν συνεχίσετε να χρησιμοποιείτε το τηλέφωνο, ενδέχεται να μην λειτουργεί σωστά.

Ενδείξεις Μπαταρίας	Στάθμη Φόρτισης
	Επαρκής φόρτιση της μπαταρίας
	Συνιστάται φόρτιση της μπαταρίας
	Απαιτείται φόρτιση της μπαταρίας
	Άδεια

Τοποθέτηση/Αφαίρεση της Κάρτας Μνήμης

Σημείωση

- Μην σπρώξετε ή τραβήξετε υπερβολικά την υποδοχή της κάρτας επειδή μπορεί να σπάσει. Η υποδοχή είναι λεπτή και ιδιαίτερα εύθραυστη.
- Μην αγγίζετε τους μεταλλικούς ακροδέκτες με τα χέρια σας ή με μεταλλικά αντικείμενα.
- Βεβαιωθείτε ότι το τηλέφωνο είναι απενεργοποιημένο πριν τοποθετήσετε/αφαιρέσετε την κάρτα μνήμης.
- Βεβαιωθείτε ότι έχετε τοποθετήσει την κάρτα στη σωστή κατεύθυνση και πλευρά.
- Φυλάξτε όλες τις κάρτες μνήμης μακριά από μικρά παιδιά.

Τοποθέτηση της Κάρτας Μνήμης

1. Απενεργοποιήστε το τηλέφωνο.
2. Σύρετε και αφαιρέστε το κάλυμμα μπαταρίας. Ανασηκώστε την μπαταρία από την προεξοχή και αφαιρέστε την από το τηλέφωνο.



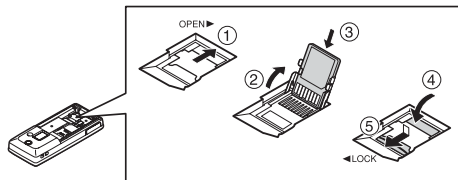

3. Σύρετε την υποδοχή της κάρτας όπως δείχνεται παρακάτω στο ① (OPEN ►) και βάλτε μέσα την κάρτα μνήμης όπως δείχνεται στο ② έως ⑤.



4. Κρατήστε τη μπαταρία με τέτοιο τρόπο ώστε οι μεταλλικές επαφές να βλέπουν προς τα κάτω και σύρετέ τις μέσα στις υποδοχές. Κλείστε το κάλυμμα.

Συμβουλή

- Θα δείτε τις παρακάτω ενδείξεις όταν χρησιμοποιείτε την κάρτα μνήμης:

- : Εμφανίζεται όταν έχει τοποθετηθεί η κάρτα.
- : Εμφανίζεται όταν η κάρτα είναι κατεστραμμένη ή δεν μπορεί να χρησιμοποιηθεί. Βεβαιωθείτε ότι η κάρτα είναι σωστά τοποθετημένη.
- : Εμφανίζεται κατά την ανάγνωση ή εγγραφή της κάρτας.
- : Εμφανίζεται όταν η κάρτα διαμορφώνεται.

Αφαίρεση της Κάρτας Μνήμης

1. Απενεργοποιήστε το τηλέφωνο.
2. Σύρετε και αφαιρέστε το κάλυμμα μπαταρίας. Ανασηκώστε την μπαταρία από την προεξοχή και αφαιρέστε την από το τηλέφωνο.
3. Ενώ πιέζετε ελαφρά προς τα κάτω το κάλυμμα, σπρώξτε την υποδοχή της κάρτας όπως φαίνεται παρακάτω στην ① (OPEN ►) και αφαιρέστε την κάρτα μνήμης όπως φαίνεται στην ② έως ⑤.

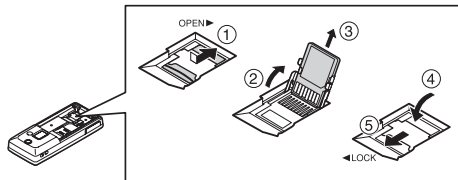

4. Κρατήστε τη μπαταρία με τέτοιο τρόπο ώστε οι μεταλλικές επαφές να "βλέπουν" προς τα κάτω και σύρετέ τις μέσα στις υποδοχές. Κλείστε το κάλυμμα.

Σύνδεση των Στερεοφωνικών Φορητών Ακουστικών

1. Ανοίξτε και περιστρέψτε το κάλυμμα υποδοχής σύνδεσης των φορητών ακουστικών κατά μισή στροφή.
2. Συνδέστε τα Στερεοφωνικά Φορητά Ακουστικά.

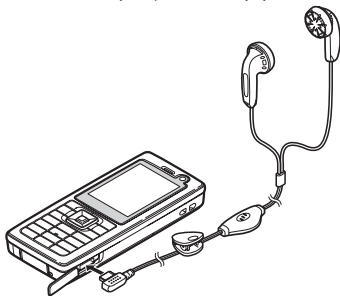

Ενεργοποίηση και Απενεργοποίηση του Τηλεφώνου σας

Για να ενεργοποιήσετε ή να απενεργοποιήσετε το τηλέφωνο, πιέστε και κρατήστε πιεσμένο το  για περίπου 2 δευτερόλεπτα.

Εισαγωγή του Κωδικού PIN

Αν ο κωδικός PIN (Personal Identification Number) είναι ενεργοποιημένος, κάθε φορά που θέτετε το τηλέφωνο σε λειτουργία θα σας ζητείται να εισάγετε τον κωδικό PIN. Για λεπτομέρειες σχετικά με τη ρύθμιση του κωδικού PIN, ανατρέξτε στην "Ενεργοποίηση/Απενεργοποίηση του Κωδικού PIN" στη σελίδα 119.

1. Πληκτρολογήστε τον κωδικό PIN.
Ο κωδικός PIN αποτελείται από 4 έως 8 ψηφία.
2. Πιέστε .

Σημείωση

- Αν πληκτρολογήσετε λανθασμένα τον κωδικό PIN τρεις φορές διαδοχικά, η κάρτα SIM κλειδώνεται. Δείτε "Ενεργοποίηση/Απενεργοποίηση του Κωδικού PIN" στη σελίδα 119.
- Αν δεν έχουν εισαχθεί οι ρυθμίσεις του ρολογιού, θα εμφανιστεί η οθόνη εισαγωγής ημερομηνίας και ώρας (σελ. 116).

Αντιγραφή Όλων των Καταχωρίσεων της Λίστας Επαφών από την Κάρτα SIM

Όταν τοποθετήσετε την κάρτα SIM στο τηλέφωνό σας για πρώτη φορά και ξεκινήσετε την εφαρμογή της Λίστας Επαφών, θα ερωτηθείτε αν θέλετε να αντιγράψετε τις καταχωρίσεις της Λίστας Επαφών που περιέχονται στην κάρτα SIM. Ακολουθήστε τις οδηγίες στην οθόνη ή πραγματοποιήστε την αντιγραφή αργότερα χρησιμοποιώντας το μενού Λίστας Επαφών ως εξής:

"Επαφές" → "Διαχείριση επαφών" → "Αντιγραφή Όλων"

1. Επιλέξτε "Από SIM σε Συσκευή".

Κλείδωμα Πληκτρολογίου

Μπορείτε να κλειδώσετε το πληκτρολόγιο για να αποτρέψετε το κατά λάθος πάτημα των πλήκτρων.

Κλείδωμα του Πληκτρολογίου

1. Στην κατάσταση αναμονής, πιέστε και κρατήστε πιεσμένο το ***0***.

Ξεκλείδωμα του Πληκτρολογίου

1. Στην κατάσταση αναμονής, πιέστε και κρατήστε πιεσμένο το ***0***.







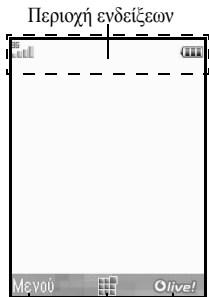













Συμβουλή





- Οι αριθμοί έκτακτης ανάγκης (112, κλπ.) μπορούν να εισαχθούν και να κληθούν ανεξάρτητα από το κλείδωμα του πληκτρολογίου.
- Για το αυτόματο κλείδωμα του πληκτρολογίου, δείτε "Αυτόματο Κλείδωμα Πληκτρολογίου" στη σελίδα 118.

Ενδείξεις Οθόνης







- : Ισχύς λαμβανόμενου σήματος/Εκτός εμβέλειας του δικτύου
 : 3G (UMTS)/GPRS
 / : Ενεργοποίηση GPRS/ Απενεργοποίηση GPRS
 : Περιαγωγή εκτός του δικτύου
- : Λειτουργία σε πτήση
- : Ανταλλαγή δεδομένων με εξωτερική συσκευή
- : Σύνδεση με το διακομιστή [πραγματοποιήθηκε/επικοινωνεί]
- : Φωνητική κλήση [εισερχόμενη/σε εξέλιξη]
- : Η λειτουργία επικοινωνίας video κλήσης είναι ενεργοποιημένη [φωνή/video/φωνή και video]
- : Ειδοποιήσεις [γραπτό μήνυμα και μήνυμα πολυμέσων/Email/Instant Messenger]
- : Η θυρίδα αλληλογραφίας είναι γεμάτη (μόνο στην κάρτα SIM/μόνο στη συσκευή και στην κάρτα SIM και στη συσκευή)
- : Σύνδεση στο Instant Messenger
- : Οι εκτροπές για "Φωνητικές κλήσεις" έχουν οριστεί σε "Πάντα"
- : Κατάσταση σύνδεσης [Καλώδιο USB/ασύρματη ρύθμιση Bluetooth [ενεργοποιημένο (στην αναμονή ή εκτός από την αναμονή)/ανταλλαγή πληροφοριών/επικοινωνία με το ακουστικό Bluetooth/Μη Ανιχνεύσιμο]]
- : Εφαρμογή Java™ [εκτελείται (έγχρωμο)/σε αναστολή (γκρι)]/Αναπαραγωγή Μουσικής



13.  : Εμφανίζεται μία ασφαλής σελίδα WAP
14.  /  /  /  :
Ρύθμιση σιωπηλού/δόνησης [Σιωπηλό/
Αυξανόμενη Ένταση/δόνηση
ενεργοποιημένη/σιωπηλό και δόνηση
ενεργοποιημένη]
15.  /  /  : Λειτουργία ηχείου [ηχείο τηλεφώνου/ηχείο
ενεργό/σίγαση μικροφώνου]
16.  : Κάρτα μνήμης τοποθετήθηκε
17.  : Επίπεδο μπαταρίας
18.  : Καθημερινό ξυπνητήρι ενεργοποιημένο
19.  /  : Καταχώριση χρονοδιαγράμματος
ενεργοποιημένη [με/χωρίς υπενθύμιση]
20.  : Τα Εξερχόμενα περιέχουν μη απεσταλμένα
μηνύματα [γραπτό μήνυμα/πολυμέσα/Email]
21.  /  /  : Αυτόματες ειδοποιήσεις WAP/OTA
[ειδοποίηση WAP/αυτόματη ειδοποίηση
OTA/αυτόματες ειδοποιήσεις WAP και OTA]
22.  : Ειδοποίηση μηνύματος τηλεφωνητή
23.  : Η μυστική λειτουργία είναι ρυθμισμένη σε
"Ενεργό"
24.  : Κλείδωμα Τηλεφώνου ενεργοποιημένο
25.  : Κλείδωμα Πληκτρολογίου ενεργοποιημένο

26. (Καμία οθόνη) /  /  /  /  /  :
Τρέχον προφίλ [Κανονικό/Συνάντηση/
Δραστηριότητα/Αυτοκίνητο/Ακουστικό/
Σιωπηλό]

Λειτουργίες Πλοήγησης

Η πρόσβαση σε όλες τις εφαρμογές πραγματοποιείται από το Κύριο μενού. Για να ανοίξετε το Κύριο μενού πιέστε το κεντρικό πλήκτρο  στην κατάσταση αναμονής.

Για να εκκινήσετε τις εφαρμογές θα πρέπει να μαρκάρετε τα στοιχεία του μενού και να επιλέξετε. Για να επιλέξετε ένα στοιχείο του μενού (εμφανίζεται σε εισαγωγικά), μετακινήστε το δρομέα χρησιμοποιώντας τα πλήκτρα ,  και  και στη συνέχεια πιέστε  για να επιλέξετε.

Σε ορισμένες διαδικασίες, θα χρειαστεί να πιέσετε ένα από τα πλήκτρα ελέγχου (εμφανίζονται μέσα σε αγκύλες), τα οποία εμφανίζονται κάτω αριστερά και δεξιά στην οθόνη. Πιέστε το αντίστοιχο πλήκτρο ελέγχου ( ή .

Για να επιστρέψετε στην προηγούμενη οθόνη, πιέστε το δεξί πλήκτρο ελέγχου αν αυτό εμφανίζει την ένδειξη *Πίσω*. Για να κλείσετε το Κύριο μενού, πιέστε το δεξί πλήκτρο ελέγχου αν αυτό εμφανίζει την ένδειξη *Έξοδος*.

Κάθε ενότητα σ' αυτό τον οδηγό χρήσης ξεκινά με μία λίστα των στοιχείων (εμφανίζονται με πλάγια γραφή) που θα χρειαστεί να επιλέξετε στη σειρά πριν εκτελέσετε τις διαδικασίες που περιγράφονται. Επιλέξτε κάθε στοιχείο για να αποκαλύψετε την επόμενη ομάδα στοιχείων από όπου πρέπει να επιλέξετε. Ανοίξτε τα στοιχεία της υποενότητας αφού ανοίξετε αυτά που παρουσιάζονται στην κύρια ενότητα.

Παράδειγμα:

"Επαφές" → "Λίστα Επαφών" → "Προσθ. Νέας Επ."

Λειτουργίες Φωνητικής Κλήσης/ Κλήσης Video

Πραγματοποίηση μίας Φωνητικής Κλήσης

1. Εισάγετε τον κωδικό περιοχής και τον αριθμό τηλεφώνου που θέλετε να καλέσετε και πιέστε  για να καλέσετε.
Αν πληκτρολογήσετε λανθασμένο αριθμό, πιέστε [Διαγρ.] για να διαγράψετε τον αριθμό αριστερά από το δρομέα.



Κλήσεις Έκτακτης Ανάγκης

1. Εισάγετε τον αριθμό 112 (διεθνής αριθμός έκτακτης ανάγκης) χρησιμοποιώντας το πληκτρολόγιο και πιέστε  για να καλέσετε.

Σημείωση

- Οι κλήσεις έκτακτης ανάγκης ενδέχεται να μην είναι δυνατόν να πραγματοποιηθούν σε όλα τα δίκτυα κινητής τηλεφωνίας όταν χρησιμοποιούνται συγκεκριμένες υπηρεσίες δικτύου και/ή λειτουργίες του τηλεφώνου. Για περισσότερες λεπτομέρειες, επικοινωνήστε με τον παροχέα υπηρεσίας.
- Μπορείτε να χρησιμοποιήσετε αυτό τον αριθμό έκτακτης ανάγκης για να πραγματοποιήσετε μία κλήση έκτακτης ανάγκης σε οποιαδήποτε χώρα, με ή χωρίς την κάρτα SIM τοποθετημένη στο τηλέφωνο, εφ' όσον βρίσκεστε εντός εμβέλειας ενός δικτύου 3G (UMTS)/GSM.

Διεθνείς Κλήσεις

1. Πιέστε και κρατήστε πιεσμένο το  μέχρι να εμφανιστεί ένα σύμβολο + (πρόθεμα διεθνών κλήσεων).
2. Εισάγετε τον κωδικό χώρας, ακολουθούμενο από τον κωδικό περιοχής (χωρίς το αρχικό μηδέν) και τον αριθμό τηλεφώνου και πιέστε  για να καλέσετε.

Προσθήκη Ενός Καταχωρισμένου Αριθμού Τηλεφώνου στη Λίστα Επαφών

1. Αφού πληκτρολογήσετε τον αριθμό τηλεφώνου, πιέστε [Επιλ.] και επιλέξτε "Αποθήκ. Αριθμού".
Για λεπτομέρειες σχετικά με τη δημιουργία μίας νέας καταχώρισης, δείτε "Προσθήκη Νέας Επαφής" στη σελίδα 35.

Εμφάνιση ή Απόκρυψη του Αριθμού Μου στην Οθόνη του Καλούμενου Συνδρομητή

1. Αφού πληκτρολογήσετε έναν αριθμό τηλεφώνου, πιέστε [Επιλ.], επιλέξτε "Εμφάνιση Αριθμού" ή "Απόκρ. Αριθμού" και πιέστε  για να πραγματοποιηθεί η κλήση.

Ταχεία Κλήση

Μπορείτε να αντιστοιχίσετε για ταχεία κλήση έως και 8 αριθμούς τηλεφώνου από την μνήμη Λίστας Επαφών (μνήμη Συσκευής και Κάρτας SIM). Μπορείτε να καλέσετε τους αριθμούς χρησιμοποιώντας τα αριθμητικά πλήκτρα (1-9) έως (9-9999). Ο αριθμός τηλεφώνου του κέντρου Φωνητικού ταχυδρομείου είναι αντιστοιχισμένος στο 1-9.



Για περισσότερες λεπτομέρειες σχετικά με τη ρύθμιση της λίστας ταχείας κλήσης, δείτε "Λίστα Ταχείας Κλήσης" στη σελίδα 40.



1. Για να καλέσετε έναν αριθμό χρησιμοποιώντας τη λειτουργία ταχείας κλήσης, πιέστε και κρατήστε πιεσμένο ένα από τα αριθμητικά πλήκτρα (1-9) έως (9-9999). Ο αριθμός τηλεφώνου που είναι αποθηκευμένος στη λίστα ταχείας κλήσης καλείται.

Επανάκληση

Μπορείτε να κάνετε επανάκληση αριθμών από το αρχείο κλήσεων. Επιλέξτε από μία συγκεκριμένη κατηγορία ή "Όλες οι κλήσεις". Κάθε μία από τις συγκεκριμένες κατηγορίες περιέχει έως και 30 αριθμούς και η λίστα "Όλες οι κλήσεις" περιέχει έως και 90 αριθμούς.

1. Πιέστε  στην κατάσταση αναμονής.
2. Επιλέξτε μία από τις κατηγορίες "Όλες οι κλήσεις", "Κληθέντες Αριθμοί", "Αναπάντ. Κλήσεις" ή "Εισερχόμενες".

Για εναλλαγή μεταξύ των αρχείων, πιέστε  ή .

3. Μαρκάρετε τον αριθμό τηλεφώνου που θέλετε να καλέσετε.
4. Πιέστε  για επανάληψη μιας φωνητικής κλήσης ή  για επανάληψη μιας video κλήσης.

Απάντηση μίας Φωνητικής Κλήσης

Το τηλέφωνο κουδουνίζει όταν ανιχνεύσει μία εισερχόμενη κλήση.

1. Πιέστε  ή πιέστε [Επιλ.] και επιλέξτε "Απάντ." για να απαντήσετε στην κλήση.

Η πίεση οποιοδήποτε πλήκτρο εκτός των , [Επιλ.] ή [Απασχ.] όταν είναι ενεργοποιημένη η λειτουργία "Απάντ. κάθε Πλήκτ.". Ενεργοποιήστε τη λειτουργία Απάντησης με Κάθε Πλήκτρο στο προφίλ κάθε τρόπου λειτουργίας (σελ. 112).

Συμβουλή

- Αν έχετε εγγραφεί στην υπηρεσία Αναγνώρισης Κλήσης (CLI) και το δίκτυο του καλούντος μεταδίδει τον αριθμό τηλεφώνου, τότε ο αριθμός του καλούντος θα εμφανιστεί στην οθόνη. Αν ο αριθμός και το όνομα του καλούντος είναι αποθηκευμένα στη Λίστα Επαφών, τότε στην οθόνη του τηλεφώνου θα εμφανιστεί το όνομα του καλούντος.
- Αν πρόκειται για απόρρητο αριθμό, στην οθόνη θα εμφανιστεί το μήνυμα "Απόκρ. αριθμού".
- Όταν δέξεστε μια κλήση από ένα άτομο του οποίου τη φωτογραφία έχετε καταχωρίσει στη Λίστα Επαφών, τότε η φωτογραφία, και το όνομα αυτού του ατόμου εμφανίζονται στην οθόνη.

Απόρριψη Εισερχόμενης Κλήσης

1. Πιέστε  ενώ το τηλέφωνο κουδουνίζει για να απορρίψετε μία κλήση στην οποία δεν θέλετε να απαντήσετε.

Ενημέρωση του Καλούντος ότι Δεν είστε Διαθέσιμος







1. Πιέστε [Απασχ.] ενώ το τηλέφωνο κουδουνίζει για να στείλετε τόνο απασχολημένου στον καλούντα.

Στο Μενού Κλήσεων (Φωνητική Κλήση)

Το τηλέφωνό σας διαθέτει πρόσθετες λειτουργίες που μπορούν να χρησιμοποιηθούν ενώ μία κλήση είναι σε εξέλιξη.

Ρύθμιση της Έντασης του Ακουστικού

Μπορείτε να ρυθμίσετε την ένταση του ακουστικού (και την ένταση των φορητών ακουστικών, αν τα έχετε συνδέσει) σε πέντε επίπεδα.

1. Πιέστε  ή  για να εμφανίσετε την οθόνη Έντασης Ακουστικού.
2. Πιέστε  (ή ) για να αυξήσετε την ένταση της κλήσης ή πιέστε  (ή ) για να μειώσετε την ένταση.
3. Πιέστε  αν η ένταση έχει ρυθμιστεί στο επίπεδο που επιθυμείτε.

Ενεργοποίηση και Απενεργοποίηση του Μεγάφωνου

Μπορείτε να μιλήσετε από το μεγάφωνο του τηλεφώνου όταν αυτό είναι ενεργοποιημένο.

1. Κατά τη διάρκεια μίας κλήσης, πιέστε [Επιλ.] και επιλέξτε "Μεγάφωνο Ενεργό".

Θέση μίας Κλήσης σε Αναμονή

Αυτή η λειτουργία σάς επιτρέπει να διαχειριστείτε ταυτόχρονα δύο κλήσεις. Αν θέλετε να πραγματοποιήσετε μία δεύτερη κλήση ενώ συνομιλείτε ήδη με κάποιον, μπορείτε να θέσετε την τρέχουσα συνομιλία σε αναμονή για να καλέσετε έναν άλλο αριθμό.

Πραγματοποίηση Δεύτερης Κλήσης κατά τη Διάρκεια μίας Κλήσης

1. Κατά τη διάρκεια μίας κλήσης, πιέστε [Επιλ.] και επιλέξτε "Αναμονή".
Η τρέχουσα κλήση τίθεται σε αναμονή.
2. Πιέστε [Επιλ.] και επιλέξτε "Κλήση Νέου Αριθ.".
3. Πληκτρολογήστε τον αριθμό τηλεφώνου που θέλετε να καλέσετε ταυτόχρονα και, στη συνέχεια, πιέστε .

Συμβουλή

- Μπορείτε επίσης, αντί να εκτελέσετε το βήμα 1, να πραγματοποιήσετε μία δεύτερη κλήση. Πληκτρολογώντας τον αριθμό τηλεφώνου κατά τη διάρκεια της τρέχουσας κλήσης.

Πρόσβαση στο Μενού SMS/MMS κατά τη διάρκεια μίας Κλήσης

1. Κατά τη διάρκεια μίας κλήσης, πιέστε [Επιλ.] και επιλέξτε "Μηνύματα".

Υπάρχουν οι παρακάτω επιλογές: "Δημιουργία μηνύματος" για να δημιουργήσετε ένα μήνυμα SMS ή MMS, ή "Εισερχόμενα", "Σταλμένα" ή "Πρόχειρα" για πρόσβαση στον αντίστοιχο φάκελο. Για περισσότερες λεπτομέρειες σχετικά με τα SMS και MMS, δείτε "SMS" και "MMS" στη σελίδα 51.

Αναμονή Κλήσεων

Αυτή η υπηρεσία σας ειδοποιεί για μία δεύτερη εισερχόμενη κλήση ενώ έχετε ήδη μία κλήση σε εξέλιξη.

1. Κατά τη διάρκεια μίας κλήσης πιέστε [Επιλ.] και επιλέξτε "Αναμ. & Απάντ." για να απαντήσετε στη δεύτερη κλήση.

Η πρώτη κλήση τίθεται σε αναμονή και μπορείτε τώρα να απαντήσετε στη δεύτερη κλήση.

Σημείωση

- Αν θέλετε να χρησιμοποιήσετε την υπηρεσία Αναμονής Κλήσης, χρειάζεται να ρυθμίσετε τη λειτουργία "Αναμονή Κλήσεων" στην επιλογή "Ένεργο" (σελ. 132).
- Η υπηρεσία Αναμονής Κλήσης ενδέχεται να μην είναι διαθέσιμη σε όλα τα δίκτυα. Για περισσότερες λεπτομέρειες, επικοινωνήστε με τον Τηλεφώνου.
- Αν δεν επιθυμείτε να απαντήσετε στη δεύτερη κλήση, πιέστε [Επιλ.] και επιλέξτε "Απασχολημένο" στο βήμα 1. Αν επιλέξετε "Απόρριψη", η δεύτερη κλήση αποθηκεύεται στο αρχείο κλήσεων ως αναπάντητη κλήση.

Κλήση Συνδιάσκεψης

Η Κλήση Συνδιάσκεψης είναι μία κλήση με περισσότερους από 2 συμμετέχοντες. Μπορείτε να συμπεριλάβετε έως και 5 συμμετέχοντες σε μία κλήση συνδιάσκεψης.

Πραγματοποίηση μίας Κλήσης Συνδιάσκεψης

Θα πρέπει να έχετε μία ενεργή κλήση και μία δεύτερη κλήση σε αναμονή.

1. Κατά τη διάρκεια μίας κλήσης, πιέστε [Επιλ.] και επιλέξτε "Συμμ σε όλες τις κλ." για να συμμετάσχετε στην κλήση συνδιάσκεψης.
2. Πιέστε  για να τερματίσετε την κλήση συνδιάσκεψης.

Σημείωση

- Η υπηρεσία κλήσης συνδιάσκεψης ενδέχεται να μην είναι διαθέσιμη σε όλα τα δίκτυα. Για περισσότερες λεπτομέρειες, επικοινωνήστε με τον Τηλεφώνου.
- Για τερματισμό της κλήσης με όλους τους συμμετέχοντες, πιέστε [Επιλ.] και επιλέξτε "Τερμ. Κλήσεων".
- Για να απορρίψετε την προσθήκη νέων συμμετεχόντων στην τρέχουσα συνδιάσκεψη, πιέστε [Επιλ.] και επιλέξτε "Απόρριψη" ή μπορείτε να στείλετε τόνο απασχολημένου επιλέγοντας "Απασχολημένο".

- Στο βήμα 1, έχετε τις παρακάτω πρόσθετες εναλλακτικές επιλογές για την κλήση Συνδιάσκεψης:
 - Για να θέσετε όλους τους συμμετέχοντες σε αναμονή, επιλέξτε "Αναμονή Όλων".
 - Για να θέσετε όλους τους συμμετέχοντες σε αναμονή εκτός αυτού της τρέχουσας κλήσης, επιλέξτε "Ιδιωτική συνομηλία".

Προσθήκη Νέων Συμμετεχόντων σε μία Κλήση Συνδιάσκεψης

1. Πιέστε [Επιλ.] και επιλέξτε "Κλήση Νέου Αριθ.".
2. Πληκτρολογήστε τον αριθμό τηλεφώνου που θέλετε να συμπεριλάβετε στην κλήση συνδιάσκεψης και πιέστε για να καλέσετε.
3. Πιέστε [Επιλ.] και επιλέξτε "Συμμ σε όλες τις κλ." για να συμμετάσχετε στην κλήση συνδιάσκεψης. Αν θέλετε να προσθέσετε κι άλλους συμμετέχοντες, επαναλάβετε τα βήματα 1 έως 3.

Τερματισμός της Κλήσης με ένα Συμμετέχοντα στην Κλήση Συνδιάσκεψης

1. Κατά τη διάρκεια μίας κλήσης συνδιάσκεψης, μαρκάρετε το άτομο που επιθυμείτε να αποσυνδέσετε από την κλήση συνδιάσκεψης.
2. Πιέστε [Επιλ.] και επιλέξτε "Τερματ. Κλήσης".

Πραγματοποίηση Ιδιωτικής Συνομιλίας με Έναν από τους Συμμετέχοντες

Αν επιθυμείτε να έχετε ιδιωτική συνομιλία με κάποιον από τους συμμετέχοντες, μπορείτε να επιλέξετε το συμμετέχοντα από τη λίστα συνδιάσκεψης και να θέσετε τους υπόλοιπους συμμετέχοντες σε αναμονή.

1. Κατά τη διάρκεια μίας κλήσης συνδιάσκεψης, επιλέξτε το άτομο με το οποίο θέλετε να συνομηλήσετε.
2. Πιέστε [Επιλ.] και επιλέξτε "Ιδιωτική συνομηλία".
3. Όταν τελειώσετε την ιδιωτική συνομιλία, πιέστε [Επιλ.] και επιλέξτε "Συμμ σε όλες τις κλ." για να επιστρέψετε στην κλήση συνδιάσκεψης.

Σίγαση του Μικροφώνου

1. Κατά τη διάρκεια μίας κλήσης, πιέστε [Σιωπηλό]. Για να χρησιμοποιήσετε πάλι το μικρόφωνο, πιέστε [Μη Σιωπ.].

Πραγματοποίηση μίας Κλήσης Video

Σημείωση

- Οι video κλήσεις μπορούν να πραγματοποιηθούν και να ληφθούν μόνον όταν και οι δύο συνομιλητές έχουν τηλέφωνα 3G και υπάρχει κάλυψη δικτύου 3G. Δείτε "Ενδείξεις Οθόνης" στη σελίδα 18.
- Πριν χρησιμοποιήσετε αυτή τη λειτουργία βεβαιωθείτε ότι η μπαταρία είναι πλήρως φορτισμένη και ότι υπάρχει δυνατό σήμα λήψης.
- Ενεργοποιήστε το μεγάφωνο ή χρησιμοποιήστε ένα σετ Στερεοφωνικά Φορητά Ακουστικά ή Kit Φορητών Ακουστικών, εξοπλισμένο με διακόπτη, έτσι ώστε να μπορείτε να συνομιλείτε κοιτάζοντας ταυτόχρονα την εικόνα video κλήσης στην οθόνη.



Ενδείξεις Κατάστασης

1. Βοηθητική οθόνη για την εικόνα σας
2. Χρόνος που έχει παρέλθει
3. Κύρια οθόνη για την οθόνη του συνομιλούντα
4. Όνομα καλούμενου ή αριθμός τηλεφώνου

Πραγματοποίηση μίας Κλήσης Video

1. Εισάγετε τον κωδικό περιοχής και τον τηλεφωνικό αριθμό που θέλετε να καλέσετε.
2. Πιέστε [Επιλ.] και επιλέξτε "Video Κλήση" ή πιέστε  για να καλέσετε.

Εάν πληκτρολογήσετε λανθασμένο αριθμό, πιέστε [Διαγρ.] για να διαγράψετε τον αριθμό αριστερά από το δρομέα.

Όταν γίνει η σύνδεση της γραμμής, η εικόνα του καλούμενου συνδρομητή εμφανίζεται στο επάνω μέρος της οθόνης και η δική σας στην κάτω αριστερή πλευρά.

Συμβουλή

- Εάν ο καλούμενος συνδρομητής δεν έχει ενεργοποιήσει στο τηλέφωνό του τη λειτουργία κλήσης video, μπορείτε να πιέσετε το  και να εισάγετε πάλι τον αριθμό τηλεφώνου για να πραγματοποιήσετε μία φωνητική κλήση.

Απάντηση σε μία Κλήση Video

Μόλις ανιχνεύσει μία εισερχόμενη κλήση, το τηλέφωνο κουδουνίζει.

1. Πιέστε  για να απαντήσετε στην κλήση με video ή πιέστε [Επιλ.] και επιλέξτε "Απόκρυψη φωτογραφίας" για να απαντήσετε μόνο με φωνή.

Συμβουλή

- Εάν έχετε εγγραφεί στην υπηρεσία Αναγνώρισης Κλήσης (CLI) και το δίκτυο του καλούντος μεταδίδει τον αριθμό τηλεφώνου, τότε ο αριθμός του καλούντος θα εμφανιστεί στην οθόνη. Εάν ο αριθμός και το όνομα του καλούντος είναι αποθηκευμένα στη Λίστα Επαφών, τότε στην οθόνη του τηλεφώνου θα εμφανιστεί το όνομα του καλούντος.

Απόρριψη Εισερχόμενης Κλήσης

1. Πιέστε  όταν το τηλέφωνο κουδουνίζει για να απορρίψετε μία κλήση την οποία δεν θέλετε να απαντήσετε.

Ενημέρωση του Καλούντος ότι Δεν είστε Διαθέσιμος

1. Πιέστε [Απασχ.] όταν το τηλέφωνο κουδουνίζει για να στείλετε έναν τόνο απασχολημένου για να ενημερώσετε τον καλούντα ότι δεν μπορείτε να απαντήσετε στην κλήση.

Μενού Κλήσεων (Κλήση Video)

Σίγαση του Μικροφώνου

1. Κατά τη διάρκεια μίας κλήσης video πιέστε [Σιωπηλό].

Για να χρησιμοποιήσετε πάλι το μικρόφωνο, πιέστε [Μη Σιωπ.].

Εναλλαγή Εικόνων

Μπορείτε να εναλλάσσετε τις εικόνες από την κύρια και τη βοηθητική οθόνη.

1. Κατά τη διάρκεια μίας κλήσης video πιέστε [Επιλ.] και επιλέξτε "Εναλλαγή εικόνων".

Αλλαγή της Εικόνας σας

1. Κατά τη διάρκεια μίας κλήσης video πιέστε [Επιλ.] και επιλέξτε "Φωτο. από Φωτο. Μηχ.".
2. Επιλέξτε "Εσωτ. Φωτ. Μηχ.", "Εξωτ. Φωτ. Μηχ." ή "Εναλλακτική Εικόνα".

"Εσωτ. Φωτ. Μηχ.": Η εικόνα από τη βοηθητική φωτογραφική μηχανή εμφανίζεται και στέλνεται στο συνομιλητή.

"Εξωτ. Φωτ. Μηχ.": Η εικόνα από την φωτογραφική μηχανή εμφανίζεται και στέλνεται στο συνομιλητή.

"Εναλλακτική Εικόνα": Η φωτογραφική μηχανή απενεργοποιείται και χρησιμοποιείται η εικόνα που επιλέξατε με την επιλογή "Εναλλακτική Εικόνα" ή "Ρυθμ. Video Κλήσης".

Ενεργοποίηση και Απενεργοποίηση του Μεγάφωνου

Μπορείτε να μιλήσετε από το μεγάφωνο του τηλεφώνου όταν αυτό είναι ενεργοποιημένο.

1. Κατά τη διάρκεια μίας κλήσης video πιέστε [Επιλ.] και επιλέξτε "Μεγάφωνο Ενεργό".

Σημείωση

- Σε θορυβώδες περιβάλλον, ίσως να μην μπορέσετε να συνεχίσετε μια κλήση ή να πραγματοποιήσετε μια κλήση με καλή ακρόαση. Συνιστούμε να χρησιμοποιείτε τα Στερεοφωνικά Φορητά Ακουστικά.
- Με αυτή την επιλογή μπορεί να υπάρξουν διακοπές εάν αυξήσετε την ένταση του ακουστικού. Συνιστούμε να μειώσετε την ένταση του ακουστικού ή να χρησιμοποιήσετε τα Στερεοφωνικά Φορητά Ακουστικά.

Ρυθμίσεις Κλήσεων Video

Ρύθμιση της Ποιότητας της Εισερχόμενης ή της Εξερχόμενης Εικόνας
Μπορείτε να ρυθμίσετε την ποιότητα της εικόνας του καλούντα ή του καλούμενου.

1. Κατά τη διάρκεια μίας κλήσης video πιέστε [Επιλ.] και επιλέξτε "Ρυθμ. Video Κλήσης".
2. Επιλέξτε "Ποιότητα εισερχ. φωτογρ." ή "Ποιότητα εξερχ. φωτογρ.".
3. Επιλέξτε "Κανονική", "Ποιότητα Εικόν." ή "Γρήγορα Καρέ".

"Κανονική":

Χρησιμοποιείται η κανονική ποιότητα.

"Ποιότητα Εικόν.":

Η ποιότητα του φακού έχει προτεραιότητα έναντι του ρυθμού ανανέωσης των καρέ.

"Γρήγορα Καρέ":

Ο ρυθμός ανανέωσης των καρέ έχει προτεραιότητα έναντι της ποιότητας.



Ενεργοποίηση ή Απενεργοποίηση Φωτισμού
Μπορείτε να ενεργοποιήσετε ή να απενεργοποιήσετε το φωτισμό της οθόνης σας.

1. Κατά τη διάρκεια μίας κλήσης video πιέστε [Επιλ.] και επιλέξτε "Ρυθμ. Video Κλήσης".
2. Επιλέξτε "Φωτισμός".
3. Επιλέξτε από "Πάντα ανοικτός", "Πάντα κλειστός" ή "Ως Κανον. Ρύθμ."

Εάν επιλέξετε "Πάντα ανοικτός", ο φωτισμός της οθόνης θα είναι πάντα ενεργός κατά τη διάρκεια μιας κλήσης video.

Εάν επιλέξετε "Ως Κανον. Ρύθμ.", τότε ο φωτισμός θα σβήσει ανάλογα με τις ρυθμίσεις που έχουν γίνει για το Φωτισμό (σελ. 115).

Ρύθμιση της Έκθεσης Video

1. Κατά τη διάρκεια μίας κλήσης video πιέστε [Επιλ.] και επιλέξτε "Ρυθμ. Video Κλήσης".
2. Επιλέξτε "Έκθεση".
3. Πιέστε  (Αύξηση) ή  (Κάτω).

Κατοπτρική Εικόνα

Κατά τη διάρκεια μιας κλήσης video, μπορείτε να αναστρέψετε την εικόνα σας στη βοηθητική οθόνη.

1. Κατά τη διάρκεια μίας κλήσης video πιέστε [Επιλ.] και επιλέξτε "Ρυθμ. Video Κλήσης".
2. Επιλέξτε "Κατοπτρική εικόνα".
3. Επιλέξτε "Ενεργό" ή "Μη ενεργό".

Αλλαγή της Εικόνας Βοηθητικής Οθόνης σε Εναλλακτική Εικόνα

Κατά τη διάρκεια μιας κλήσης video, μπορείτε να εναλλάσσετε την εικόνα που εμφανίζεται στον καλούντα μεταξύ της εικόνας της εσωτερικής φωτογραφικής μηχανής και μίας εναλλακτικής εικόνας ενώ βάζετε μια κλήση σε αναμονή, από τα αρχεία των αποθηκευμένων εικόνων.

1. Κατά τη διάρκεια μίας κλήσης video πιέστε [Επιλ.] και επιλέξτε "Ρυθμ. Video Κλήσης".
2. Επιλέξτε "Εναλλακτική Εικόνα" ή "Φωτογρ. Αναμονής".
3. Επιλέξτε "Προρυθμ. Φωτογρ." ή "Οι Φωτογρ. Μου".

Εισαγωγή Χαρακτήρων

Για να εισάγετε χαρακτήρες όταν δημιουργείτε καταχωρίσεις Λίστας Επαφών, γραπτά μηνύματα ή μηνύματα πολυμέσων, κλπ., πιάστε τα αντίστοιχα πλήκτρα.

Στη μέθοδο εισαγωγής με πολλαπλή πίεση πλήκτρων, πιάστε επανειλημμένα κάθε πλήκτρο μέχρι να εμφανιστεί ο χαρακτήρας που επιθυμείτε. Για παράδειγμα, πιάστε το **[2+ABC]** μία φορά για να εμφανιστεί το γράμμα Α ή δύο φορές για να εμφανιστεί το γράμμα Β.

Πίνακας Χαρακτήρων

Πιέζοντας κάθε πλήκτρο, οι χαρακτήρες αλλάζουν με την ακόλουθη σειρά. Η σειρά διαφέρει ανάλογα με την επιλεγμένη γλώσσα.

Ελληνικά

Πλήκτρο	Κεφαλαίοι Χαρακτήρες	Πεζοί Χαρακτήρες	Αριθμοί
[1 ABC]	. (τελεία), (κόμμα) - (παύλα) ; ! ' (απόστροφος) @ : 1		1
[2 ABC]	ΑΒΓΑABC2	αβγάabc2	2
[3 DEF]	ΔΕΖΕDEF3	δεζέdef3	3
[4 GHI]	ΗΘΗΗΪGHI4	ηθήϊϋghi4	4
[5 JKL]	ΚΛΜJKL5	κλμjkl5	5
[6 MNO]	ΝΞΟΟMNO6	νξοόmno6	6

Πλήκτρο	Κεφαλαίοι Χαρακτήρες	Πεζοί Χαρακτήρες	Αριθμοί
[7 PQRS]	ΠΡΣΡQRS7	πρςρqrs7	7
[8 TUV]	ΤΥΦΥΨTUV8	τυφύϋtuv8	8
[9 WXYZ]	ΧΨΩΩWXYZ9	χψωώwxyz9	9
[0 +~]	(κενό) += <> € £ \$ ¥ % & 0		0
[*o.ä]	Εναλλάσσει τον τύπο των χαρακτήρων μεταξύ τεσσάρων επιλογών: Abc, ABC, 123 και abc.		
[# ¢]	. , ? ! : ; - + # * @ ' " () _ & € £ \$ % / ~ < > § = \ ¥ ı i ^ [] { } □ Å Ä Æ å ä æ ã Ç È è é ì Ñ ñ Ò Ò ö ø ò ß Ü ü ù Δ Φ Γ Λ Ω Π Ψ Σ Θ Ξ (κενό) ⌵		

[1 ABC] - **[9 WXYZ]** : Πιάστε και κρατήστε πιεσμένα τα πλήκτρα για να εισάγετε τους αριθμούς 0 - 9.

[*o.ä] : Πιάστε και κρατήστε πιεσμένο το πλήκτρο για εναλλαγή μεταξύ της μεθόδου εισαγωγής κειμένου με πολλαπλή πίεση πλήκτρων και της μεθόδου εισαγωγής T9.

[# ¢] : Πιάστε και κρατήστε πιεσμένο για να εμφανιστεί η οθόνη Γλώσσας Εισαγωγής.









Αλλαγή της Γλώσσας Εισαγωγής

1. Στην οθόνη εισαγωγής κειμένου πιάστε [Επιλ.] και επιλέξτε "Γλώσσα Εισαγωγ.".
2. Επιλέξτε τη γλώσσα που επιθυμείτε.

Αλλαγή της Μεθόδου Εισαγωγής

Μέθοδος Εισαγωγής Κειμένου T9

Η μέθοδος εισαγωγής κειμένου T9 επιτρέπει τη γρήγορη και εύκολη εισαγωγή κειμένου.

1. Στην οθόνη εισαγωγής κειμένου, πιάστε και κρατήστε πιεσμένο το  για να ενεργοποιήσετε την μέθοδο εισαγωγής T9.
2. Πιάστε [Επιλ.] και επιλέξτε "Μέθ. Εισαγωγής".
3. Επιλέξτε την μέθοδο εισαγωγής (Abc, ABC, 123, abc).
4. Πιάστε κάθε πλήκτρο μία φορά για το γράμμα που θέλετε να εισάγετε και το οποίο αντιστοιχεί στο συγκεκριμένο πλήκτρο.
Για να εισάγετε τη λέξη "Πώς", πιάστε    .
5. Αν η λέξη που εμφανίζεται δεν είναι αυτή που θέλετε, πιάστε  ή  μέχρι να μαρκάρετε τη σωστή λέξη.
6. Πιάστε  για να επιλέξετε τη λέξη.

Σημείωση

- Αν η σωστή λέξη δεν εμφανίζεται στο βήμα 5, εισάγετε τη σωστή λέξη ξανά αφού προηγουμένως επιστρέψετε στην μέθοδο εισαγωγής κειμένου με πολλαπλή πίεση πλήκτρων.

Συμβουλή

- Αν πιάσετε  αντί για το βήμα 6, εισάγεται κενό διάστημα μετά την επιλεγμένη λέξη.

Σύμβολα και Σημεία Στίξης

1. Στην οθόνη εισαγωγής κειμένου πιάστε [Επιλ.] και επιλέξτε "Προσθ. Συμβόλου".
2. Επιλέξτε το σύμβολο που επιθυμείτε.

Το Λεξικό μου

Μπορείτε να δημιουργήσετε τη δική σας λίστα λέξεων για τη μέθοδο εισαγωγής κειμένου T9.

1. Στην οθόνη εισαγωγής κειμένου σε μέθοδο εισαγωγής κειμένου T9, πιάστε [Επιλ.] και επιλέξτε "Το Λεξικό μου".
2. Επιλέξτε "Προσθήκη νέας λέξης" και εισάγετε μία νέα λέξη.

Επεξεργασία μίας Λέξης στη Λίστα

1. Στην οθόνη εισαγωγής κειμένου σε μέθοδο εισαγωγής κειμένου T9, πιάστε [Επιλ.] και επιλέξτε "Το Λεξικό μου".
2. Μαρκάρετε τη λέξη που επιθυμείτε.
3. Πιάστε [Επιλ.] και επιλέξτε "Επεξεργασία".
4. Τροποποιήστε τη λέξη.

Χρήση Προτύπων

Όταν εισάγετε χαρακτήρες, μπορείτε να χρησιμοποιήσετε τις φράσεις που έχουν καταχωριστεί στα Πρότυπα Κειμένων.

Για λεπτομέρειες σχετικά με τη δημιουργία πρότυπων κειμένων, δείτε "Προσθήκη Φράσεων σε Πρότυπα Κειμένων" στη σελίδα 83.

1. Στην οθόνη εισαγωγής κειμένου, μετακινήστε το δρομέα στη θέση που θέλετε να εισάγετε το πρότυπο.
2. Πιάστε [Επιλ.] και επιλέξτε "Ειδικές Ρυθμ.".
3. Επιλέξτε "Εισαγ. Προτύπου".
4. Επιλέξτε το πρότυπο κειμένου που επιθυμείτε.







Αντιγραφή, Αποκοπή και Επικόλληση Κειμένου

1. Στην οθόνη εισαγωγής κειμένου, πιάστε [Επιλ.] και επιλέξτε "Ειδικές Ρυθμ.".
2. Επιλέξτε "Αντιγραφή" ή "Αποκοπή".
3. Μετακινήστε το δρομέα στο πρώτο γράμμα που θα αντιγραφεί ή θα αποκοπεί και, κατόπιν, πιάστε .
4. Μετακινήστε το δρομέα στο τελευταίο γράμμα για να μαρκάρετε την περιοχή και, κατόπιν, πιάστε .
5. Μετακινήστε το δρομέα στο σημείο που θέλετε να επικολλήσετε τα γράμματα.
6. Πιάστε [Επιλ.] και επιλέξτε "Ειδικές Ρυθμ.".
7. Επιλέξτε "Επικόλληση".





Χρήση του Μενού

Κύριο μενού









1. Πιέστε  στην κατάσταση αναμονής. Εμφανίζεται το Κύριο μενού.
2. Πιέστε , ,  ή  για να μαρκάρετε το μενού που επιθυμείτε και, στη συνέχεια, πιέστε  για πρόσβαση στη λειτουργία που σας ενδιαφέρει. Για λεπτομέρειες σχετικά με τις επιλογές του μενού, δείτε "Λίστα Λειτουργιών Μενού" στη σελίδα 158.

Πλήκτρα Συντόμευσης

Μπορείτε να μεταβείτε στα μενού πιέζοντας  και τα αριθμητικά πλήκτρα για τον αντίστοιχο αριθμό στο Κύριο μενού. Για αριθμούς από το 10 ως το 12, πιέστε  και  (10),  (11) ή  (12). Δείτε "Λίστα Λειτουργιών Μενού" στη σελίδα 158.

Οι συντομεύσεις παρουσιάζονται στις κεφαλίδες αυτού του οδηγού χρήσης.

Παραδείγματα: Μετάβαση στο Βοηθητικό Μενού "Φωνητικό μήνυμα" (M 5-1-2)
Χρησιμοποιώντας Πλήκτρα Συντόμευσης
Πιέστε     .

Μετάβαση στο Βοηθητικό Μενού "Βοήθεια Τηλεφώνου" (M 7-10)
Χρησιμοποιώντας Πλήκτρα Συντόμευσης
Πιέστε    .

Σημείωση

- Τα πλήκτρα συντόμευσης λειτουργούν μόνο για τα τρία πρώτα επίπεδα του μενού.

Λίστα Επαφών (M 8-1)

Στη Λίστα Επαφών μπορείτε να αποθηκεύσετε τους αριθμούς τηλεφώνου και τις διευθύνσεις Email των φίλων σας, των μελών της οικογένειας και των συνεργατών σας.

Στο τηλέφωνό σας μπορούν να αποθηκευτούν έως και 500 καταχωρίσεις. Σε μία Λίστα Επαφών, μπορείτε να αποθηκεύσετε τα ακόλουθα στοιχεία:

Στοιχεία που Αποθηκεύονται Στοιχεία που Αποθηκεύονται

Όνομα	έως και 32 χαρακτήρες
Επώνυμο	έως και 32 χαρακτήρες
Αριθμός Τηλεφώνου	έως και 3 αριθμοί τηλεφώνου (έως και 32 ψηφία ο καθένας)
Διεύθυνση Email	έως και 3 διευθύνσεις Email (έως και 128 χαρακτήρες η κάθε μία)
Κατηγορία	16 κατηγορίες
Οδός & Αριθμός	έως και 64 χαρακτήρες
Πόλη	έως και 64 χαρακτήρες
Νομός/Δήμος	έως και 64 χαρακτήρες
Ταχυδρ. Κωδικός	έως και 20 χαρακτήρες
Χώρα	έως και 32 χαρακτήρες
Σημείωση	έως και 256 χαρακτήρες
Ημερ. Γέννησης	(ημερομηνία)

Φωτογραφία	(όνομα αρχείου)
Τόνος/Video για Κλήσεις Φωνής	(όνομα αρχείου)
Τόνος/Video για Κλήσεις Video	(όνομα αρχείου)
Τόνος/Video για Νέο Μήνυμ.	(όνομα αρχείου)
Μυστικό	(Ενεργό ή Μη ενεργό)

Στοιχεία που Αποθηκεύονται στην μνήμη SIM (ανάλογα με την κάρτα SIM)

Όνομα	έως και 32 χαρακτήρες
Αριθμός Τηλεφώνου	έως και 32 ψηφία

Αλλαγή της Σειράς Ονομάτων (M 8-8-1)

"Επαφές" → "Ρυθμίσεις" → "Μορφή ονόματος"

1. Επιλέξτε "Όνομα Επώνυμο" ή "Επώνυμο Όνομα".

Αλλαγή της Εμφανιζόμενης Λίστας (M 8-8-2)

"Επαφές" → "Ρυθμίσεις" → "Θέση Επαφών"

1. Επιλέξτε "Συσκευή", "SIM" ή "Και τα δύο".

Εάν η επιλεγμένη τοποθεσία είναι διαφορετική από τη μνήμη αποθήκευσης επαφών, θα εμφανιστεί ένα μήνυμα επιβεβαίωσης.

Επιλογή της Μνήμης Αποθήκευσης (M 8-8-3)

"Επαφές" → "Ρυθμίσεις" → "Απ. Νέων Επαφ. σε"

1. Επιλέξτε "Συσκευή", "SIM" ή "Επιλ. πριν την αποθήκ.". Εάν η επιλεγμένη τοποθεσία είναι διαφορετική από την εμφανιζόμενη λίστα, θα εμφανιστεί ένα μήνυμα επιβεβαίωσης.

Συμβουλή

- Το στοιχείο "Επιλ. πριν την αποθήκ." σας προτρέπει να επιλέξετε την μνήμη κάθε φορά που αποθηκεύετε μία νέα καταχώριση.

Ταξινόμηση των Καταχωρίσεων Λίστας Επαφών (M 8-8-4)

Μπορείτε να αλλάξετε την παράθεση των καταχωρίσεων της Λίστας Επαφών σε αλφαβητική σειρά ή ανά διαφορετικές κατηγορίες.

"Επαφές" → "Ρυθμίσεις" → "Ταξινόμηση επαφών"

1. Επιλέξτε "Αλφαβητικά" ή "Με Κατηγορία".

Αποθήκευση ενός Μη Καταχωρισμένου Αριθμού (M 8-8-5)

Μετά τον τερματισμό της κλήσης, ίσως εμφανιστεί η οθόνη επιβεβαίωσης που σας ρωτά αν επιθυμείτε να καταχωρίσετε τον αριθμό στη Λίστα Επαφών.

"Επαφές" → "Ρυθμίσεις" → "Αποθ. χωρίς καταχώρ."

1. Επιλέξτε "Εισερχόμενες Κλήσεις" ή "Εξερχόμενες κλήση".
2. Επιλέξτε "Ενεργό" ή "Μη ενεργό".

Προσθήκη Νέας Επαφής

Μπορείτε να επιλέξετε είτε την μνήμη του τηλεφώνου είτε την μνήμη της κάρτας SIM για να αποθηκεύσετε τη νέα καταχώριση. Για να αλλάξετε τις θέσεις, δείτε "Επιλογή της Μνήμης Αποθήκευσης".

Το πλήθος των αριθμών τηλεφώνου που μπορείτε να αποθηκεύσετε στην κάρτα SIM εξαρτάται από τη χωρητικότητά της. Επικοινωνήστε με τον παροχέα υπηρεσιών σας για πληροφορίες.

"Επαφές" → "Λίστα Επαφών" → "Προσθ. Νέας Επ."

Αν επιλέξετε τη δυνατότητα "Επιλ. πριν την αποθήκ." για την μνήμη που θα χρησιμοποιηθεί, τότε μπορείτε να επιλέξετε μεταξύ "Στη μνήμη Συσκ." και "Στη μνήμη SIM".

1. Επιλέξτε το πεδίο που θέλετε να συμπληρώσετε και εισάγετε τις σχετικές πληροφορίες.
2. Πιέστε [Αποθήκ.] όταν τελειώσετε.

Συμβουλή

- Για να δημιουργήσετε μία καταχώριση, θα πρέπει να συμπληρώσετε τουλάχιστον ένα από τα πεδία ("Όνομα", "Επώνυμο", "Αριθμός Τηλεφώνου" ή "Διεύθυνση Email" για την μνήμη της συσκευής και "Όνομα" ή "Αριθμός Τηλεφώνου" για την μνήμη SIM).

Προβολή Λεπτομερειών στις Επαφές μου (M 8-5)

Μπορείτε να καταχωρίσετε και να επεξεργαστείτε τη δική σας επαφή όπως και τις άλλες καταχωρίσεις της Λίστας Επαφών.

"Επαφές" → "Στοιχεία επαφών"

Αντιγραφή Καταχωρίσεων Λίστας Επαφών μεταξύ Κάρτας SIM και Συσκευής (M 8-9-1)

"Επαφές" → "Διαχείριση επαφών" → "Αντιγραφή Όλων"

1. Επιλέξτε "Από SIM σε Συσκευή" ή "Από Συσκευή σε SIM".

Σημείωση

- Όταν τοποθετήσετε την κάρτα SIM στο τηλέφωνό σας για πρώτη φορά και ξεκινήσετε την εφαρμογή της Λίστας Επαφών, θα εμφανιστεί αυτόματα η οθόνη επιβεβαίωσης και θα ερωτηθείτε αν θέλετε να προχωρήσετε στην αντιγραφή ή όχι. Ο αριθμός των καταχωρίσεων Λίστας Επαφών που μπορούν να αντιγραφούν εξαρτάται από τη χωρητικότητα της κάρτας SIM.
- Αν ο διαθέσιμος χώρος μνήμης δεν επαρκεί για την αποθήκευση όλων των καταχωρίσεων, η αντιγραφή δεν μπορεί να ολοκληρωθεί.

Εύρεση Ονόματος

"Επαφές" → "Λίστα Επαφών"

1. Εισάγετε τα πρώτα γράμματα του ονόματος.



Τα αποτελέσματα της αναζήτησης εμφανίζονται σε αλφαβητική σειρά.

Συμβουλή





- Μπορείτε να επιλέξετε τη θέση των Επαφών από "Συσκευή", "SIM" ή "Και τα δύο" πριν από την αναζήτηση.

Κλήση από τη Λίστα Επαφών

"Επαφές" → "Λίστα Επαφών"

1. Μαρκάρετε την επιθυμητή καταχώρηση και πιέστε  (φωνητική κλήση) ή  (video κλήση).

Συμβουλή

- Εάν έχουν καταχωρηθεί περισσότεροι από έναν αριθμοί για τη συγκεκριμένη καταχώρηση, μαρκάρετε τον αριθμό τηλεφώνου που θέλετε μετά το βήμα 1 και πιέστε  (φωνητική κλήση) ή  (video κλήση).
- Μπορείτε ακόμη να κάνετε μία κλήση από την οθόνη λεπτομερειών της Λίστας Επαφών. Στην οθόνη λεπτομερειών, επιλέξτε τον αριθμό τηλεφώνου που θέλετε και πιέστε  (φωνητική κλήση) ή  (video κλήση).

Επεξεργασία Καταχωρίσεων της Λίστας Επαφών

"Επαφές" → "Λίστα Επαφών"

1. Μαρκάρετε την καταχώριση που θέλετε να επεξεργαστείτε.
2. Πιέστε [Επιλ.] και επιλέξτε "Επεξεργασία".
3. Τροποποιήστε τις πληροφορίες.
4. Πιέστε [Αποθήκ.] όταν τελειώσετε.

Προσθήκη Μικρογραφίας σε μία Καταχώριση

"Επαφές" → "Λίστα Επαφών"

1. Μαρκάρετε την καταχώριση που επιθυμείτε.
2. Πιέστε [Επιλ.] και επιλέξτε "Επεξεργασία".
3. Επιλέξτε "Φωτογραφία".
4. Επιλέξτε "Αντιστ. Φωτογρ.".
5. Επιλέξτε τη φωτογραφία που επιθυμείτε.
6. Πιέστε [Αποθήκ.] όταν τελειώσετε.

Σημείωση

- Αν διαγράψετε από την μνήμη της συσκευής μία φωτογραφία, θα διαγραφεί και η αντίστοιχη μικρογραφία της φωτογραφίας.
- Για αποθήκευση φωτογραφίας μετά τη λήψη της, επιλέξτε "Λήψη Φωτογραφίας" στο βήμα 4.

Αντιστοίχιση Ήχου Κουδουνίσματος ή Video Clip Κουδουνίσματος σε Κάθε Καταχώριση

"Επαφές" → "Λίστα Επαφών"

1. Μαρκάρετε την καταχώριση που επιθυμείτε.
2. Πιέστε [Επιλ.] και επιλέξτε "Επεξεργασία".
3. Επιλέξτε "Τόνος/Video για Κλήσεις Φωνής", "Τόνος/Video για Κλήσεις Video" ή "Τόνος/Video για Νέο Μήνυμ."
4. Επιλέξτε "Αντιστοίχ. Τόνου" ή "Αντιστοίχ. Video". Όταν επιλέξετε "Αντιστοίχ. Video", μεταβείτε στο βήμα 6.
5. Επιλέξτε "Προρυθμισμ. Ήχοι" ή "Οι Ήχοι Μου".
6. Επιλέξτε τον ήχο ή το video clip κουδουνίσματος που επιθυμείτε.



Για περισσότερες λεπτομέρειες σχετικά με τη επιλογή ήχου κουδουνίσματος ή video clip κουδουνίσματος, δείτε την ενότητα "Αντιστοίχιση Ήχου Κουδουνίσματος για μια Εισερχόμενη Κλήση" στη σελίδα 109 ή "Αντιστοίχιση Video Clip Κουδουνίσματος για μια Εισερχόμενη Κλήση" στη σελίδα 110.

7. Πιέστε [Αποθήκ.] όταν τελειώσετε.

Καταχώρηση Στοιχείου Γενεθλίων στο Ημερολόγιο

Μια ημερομηνία γενεθλίων που έχει εισαχθεί σε μια καταχώρηση λίστας επαφών μπορεί να καταχωρηθεί στο ημερολόγιο.

"Επαφές" → "Λίστα Επαφών"

1. Μαρκάρετε την καταχώρηση που επιθυμείτε.
2. Πιέστε [Επιλ.] και επιλέξτε "Προβολή".
3. Πιέστε  για να εμφανίσετε τη δεύτερη καρτέλα.
4. Πιέστε  για να μαρκάρετε την καταχώρηση γενεθλίων.
5. Πιέστε [Επιλ.] και επιλέξτε "Ορισμός υπενθύμισης".
6. Πιέστε "OK".

Συμβουλή

- Μετά την καταχώρηση, τα δεδομένα στο Ημερολόγιο μπορούν να διαμορφωθούν. Για περισσότερες λεπτομέρειες σχετικά με τη διαμόρφωση μιας καταχώρησης χρονοδιαγράμματος, δείτε "Αλλαγή του Τύπου του Ήχου Ειδοποιήσεων ή του Video" κ.λπ. στη σελίδα 94.
- Εάν η μνήμη Ημερολογίου είναι πλήρης, το "Ορισμός υπενθύμισης" δεν εμφανίζεται στο βήμα 5.

Διαγραφή Καταχωρίσεων της Λίστας Επαφών

Διαγραφή Όλων των Καταχωρίσεων Επαφών (M 8-9-3)

"Επαφές" → "Διαχείριση επαφών" → "Διαγρ. Καταχωρήσ."

1. Επιλέξτε "Καταχωρ. Συσκευής", "Καταχωρήσεις SIM" ή "Και οι δύο καταχωρήσεις".
2. Εισάγετε τον κωδικό της συσκευής σας.
Για λεπτομέρειες σχετικά με τον κωδικό συσκευής, δείτε την ενότητα "Αλλαγή του Κωδικού Συσκευής" στη σελίδα 120.

Διαγραφή μίας Καταχώρισης Επαφής

"Επαφές" → "Λίστα Επαφών"

1. Μαρκάρετε την καταχώριση που επιθυμείτε.
2. Πιέστε [Επιλ.] και επιλέξτε "Διαγραφή".

Διαχείριση Κατηγορίας (M 8-3)

Για κάθε κατηγορία μπορείτε να ορίσετε διαφορετικούς ήχους κουδουνίσματος. Αν δεν αλλάξετε τον ήχο κουδουνίσματος μίας κατηγορίας, θα χρησιμοποιείται ο ήχος κουδουνίσματος που έχετε αντιστοιχίσει στο μενού Προφίλ.
"Επαφές" → "Διαχείρ. Κατηγ."

1. Μαρκάρετε την κατηγορία που επιθυμείτε.

2. Πιέστε [Επιλ.] και επιλέξτε "Αντιστ. Τόνου/Video".
3. Επιλέξτε "Για Κλήση Φωνής" ή "Για Video Κλήση" ή "Για Νέο Μήνυμα".
4. Επιλέξτε "Αντιστοιχ. Τόνου" ή "Αντιστοιχ. Video". Όταν επιλέξετε "Αντιστοιχ. Video", μεταβείτε στο βήμα 6.
5. Επιλέξτε "Προρυθμισμ. Ήχοι" ή "Οι Ήχοι Μου".
6. Επιλέξτε τον ήχο ή το video clip κουδουνίσματος που θέλετε.

Για λεπτομέρειες σχετικά με την επιλογή ενός ήχου κουδουνίσματος ή ενός video clip κουδουνίσματος, δείτε "Αντιστοίχιση Ήχου Κουδουνίσματος για μια Εισερχόμενη Κλήση" στη σελίδα 109 ή "Αντιστοίχιση Video Clip Κουδουνίσματος για μια Εισερχόμενη Κλήση" στη σελίδα 110.

Επεξεργασία του Ονόματος Κατηγορίας

Μπορείτε να επεξεργαστείτε τα ονόματα των κατηγοριών που θα αντιστοιχήσετε στις καταχωρίσεις της Λίστας Επαφών.

"Επαφές" → "Διαχείρ. Κατηγ."

1. Μαρκάρετε το όνομα κατηγορίας που επιθυμείτε.
2. Πιέστε [Επιλ.] και επιλέξτε "Επεξ. Ονόματος".
3. Τροποποιήστε το όνομα.

Ομάδες Επαφών (M 8-6)

Μπορείτε να δημιουργήσετε μία λίστα για να στέλνετε το ίδιο μήνυμα σε μία ομάδα παραληπτών ταυτόχρονα. Μπορείτε να καταχωρίσετε έως και 5 ομάδες.

Δημιουργία μίας Νέας Λίστας Μηνυμάτων

"Επαφές" → "Ομάδες επαφών" → "Προσθήκη νέας ομάδας"

1. Εισάγετε το όνομα της ομάδας.

Το νέο όνομα ομάδας εμφανίζεται μετά την τελευταία ομάδα της οθόνης Λίστας Ομάδων.

Προσθήκη Παραληπτών σε μία Ομάδα

Μπορείτε να καταχωρίσετε έως και 20 παραλήπτες σε κάθε λίστα.

"Επαφές" → "Ομάδες επαφών"

1. Επιλέξτε το όνομα ομάδας που επιθυμείτε.
2. Επιλέξτε "Αντιστοιχ. νέας καταχώρ."
3. Επιλέξτε την καταχώριση που επιθυμείτε. Εμφανίζεται η οθόνη λεπτομερειών.
4. Επιλέξτε τον αριθμό τηλεφώνου ή τη διεύθυνση Email που επιθυμείτε.

Συμβουλή

- Αν τροποποιήσετε την καταχώριση που έχετε αντιστοιχήσει σε μία ομάδα, θα χρειαστεί να επαναλάβετε την αντιστοίχιση στην ομάδα, μαρκάρετε την καταχώριση, πιέστε [Επιλ.] και επιλέξτε "Επαναντιστ. καταχώρ." στο βήμα 2.
- Για να διαγράψετε μία καταχώριση από την ομάδα, μαρκάρετε την καταχώριση, πιέστε [Επιλ.], στη συνέχεια επιλέξτε "Διαγραφή καταχώρ." στο βήμα 2.
- Για να διαγράψετε μία ομάδα, μαρκάρετε το όνομα ομάδας, πιέστε [Επιλ.] και, στη συνέχεια, επιλέξτε "Διαγραφή" στο βήμα 1.

Αποστολή Μηνύματος Χρησιμοποιώντας μία Λίστα Μηνυμάτων

"Επαφές" → "Ομάδες επαφών"

1. Μαρκάρετε το όνομα ομάδας που επιθυμείτε.
2. Πιέστε [Επιλ.] και επιλέξτε "Δημ. Μηνύματος".
3. Επιλέξτε τον τύπο μηνύματος που επιθυμείτε.
Για περαιτέρω διαδικασίες, δείτε "Δημιουργία Νέου Μηνύματος" στη σελίδα 52.

Κατάσταση Μνήμης (M 8-9-2)

Αυτή η λειτουργία σας βοηθά να ελέγχετε την μνήμη που χρησιμοποιείται από τη Λίστα Επαφών.

"Επαφές" → "Διαχείριση επαφών" → "Κατάσταση Μνήμης"

Λίστα Ταχείας Κλήσης

Στη λίστα ταχείας κλήσης, μπορείτε να καταχωρίσετε έως και 8 αριθμούς τηλεφώνου (σελ. 22).

Εισαγωγή Καταχωρίσεων της Λίστας Επαφών στη Λίστα Ταχείας Κλήσης

"Επαφές" → "Λίστα Επαφών"

1. Επιλέξτε την καταχώριση που επιθυμείτε.
2. Μαρκάρετε τον αριθμό τηλεφώνου που επιθυμείτε.
3. Πιέστε [Επιλ.] και επιλέξτε "Προσθ. Ταχ. Κλήσ.".
4. Επιλέξτε τη θέση που επιθυμείτε.

Συμβουλή

- Τα εννέα αριθμητικά πλήκτρα (-) αντιστοιχούν στους αριθμούς της λίστας.

Επεξεργασία Λίστας Ταχείας Κλήσης (M 8-4)

"Επαφές" → "Ταχείες Κλήσεις"

1. Μαρκάρετε την καταχώριση που επιθυμείτε να επεξεργαστείτε.
2. Πιέστε [Επιλ.] και επιλέξτε "Επαναντιστοίχιση" (ή "Αντιστοίχιση").

Αποστολή μίας Καταχώρισης Λίστας Επαφών

"Επαφές" → "Λίστα Επαφών"

1. Μαρκάρετε την καταχώριση που επιθυμείτε.
2. Πιέστε [Επιλ.] και επιλέξτε "Αποστ. Επαφής".
3. Επιλέξτε "Ως Μήνυμα" ή "Με Bluetooth".

Σχετικά με την επιλογή "Ως Μήνυμα"

Για λεπτομέρειες, δείτε "MMS" στη σελίδα 51.

Σχετικά με την επιλογή "Με Bluetooth"

Για λεπτομέρειες, δείτε "Bluetooth" στη σελίδα 121.

Λήψη μίας Καταχώρισης Λίστας Επαφών

Όταν το τηλέφωνο λαμβάνει μία καταχώριση Λίστας Επαφών, εμφανίζεται ένα μήνυμα επιβεβαίωσης στην κατάσταση αναμονής.

1. Πιέστε [Ναι].

Η ληφθείσα καταχώριση αποθηκεύεται στη Λίστα Επαφών. Πιέστε [Όχι] για απόρριψη.

Συμβουλή

- Για λεπτομέρειες σχετικά με την εισαγωγή των ρυθμίσεων για ασύρματη λειτουργία Bluetooth, δείτε "Συνδεσιμότητα" στη σελίδα 121.

Αποστολή Μηνύματος Φωνητικού Αποσπάσματος ή Μηνύματος Video Clip Χρησιμοποιώντας μία Διεύθυνση από τη Λίστα Επαφών

"Επαφές" → "Λίστα Επαφών"

1. Επιλέξτε την καταχώριση που επιθυμείτε μαζί με τον αριθμό τηλεφώνου ή τη διεύθυνση Email που θέλετε να χρησιμοποιήσετε.
2. Μαρκάρετε τον αριθμό τηλεφώνου ή τη διεύθυνση Email που επιθυμείτε.
3. Πιέστε [Επιλ.] και επιλέξτε "Δημ. Μηνύματος".
4. Επιλέξτε "Φωνητικό μήνυμα" ή "Μήνυμα video".
Για περαιτέρω διαδικασίες, δείτε "Δημιουργία Νέου Μηνύματος" στη σελίδα 52.

Συγχρονισμός Καταχωρήσεων Λίστας Επαφών με αυτές που υπάρχουν στο Internet (M 8-7)

Οι λειτουργίες συγχρονισμού δεδομένων είναι μία υπηρεσία δικτύου που σας επιτρέπει να διαχειριστείτε τη Λίστα Επαφών από το τηλέφωνο και επίσης μέσω του Internet. Τα δεδομένα της κάρτας SIM δεν θα συγχρονιστούν. Εγγραφείτε σε μία υπηρεσία συγχρονισμού επικοινωνώντας με το κέντρο υπηρεσιών του δικτύου σας.

"Επαφές" → "Συγχρονισμός"

Υπάρχουν διαθέσιμοι τρεις τύποι συγχρονισμού.

Σημείωση

- Εάν δεν υπάρχουν ενεργές ρυθμίσεις συγχρονισμού (M 8-7-5), αυτοί οι τύποι δεν θα είναι διαθέσιμοι.

Συγχρονισμός της Λίστας Επαφών (M 8-7-1)

1. Επιλέξτε "Συγχρονισμός τώρα!" για να συγχρονίσετε τη Λίστα Επαφών του τηλεφώνου με αυτές που υπάρχουν στο διακομιστή Internet.
Πλήρεις λεπτομέρειες των κανόνων για αυτή τη μέθοδο συγχρονισμού μπορείτε να λάβετε από το κέντρο υπηρεσιών του δικτύου σας ή μέσω τις ιστοσελίδας του διακομιστή Internet.

Δημιουργία αντιγράφου ασφαλείας της Λίστας Επαφών (M 8-7-2)

1. Επιλέξτε "Αντίγραφο" για να αποθηκεύσετε τη Λίστα Επαφών σας στο διακομιστή Internet.
Αυτό θα αντικαταστήσει οποιαδήποτε δεδομένα επαφών είναι αποθηκευμένα στο διακομιστή Internet.

Επαναφορά της Λίστας Επαφών (M 8-7-3)

1. Επιλέξτε "Επαναφορά" για να ανακτήσετε τη Λίστα Επαφών σας στο διακομιστή Internet.
Αυτό θα αντικαταστήσει όλα τα δεδομένα επαφών που είναι αποθηκευμένα στο τηλέφωνο (οι επαφές SIM δεν επηρεάζονται). Θα σας ζητηθεί να επιβεβαιώσετε τον κωδικό συσκευής πριν εκτελεστεί η ενέργεια Επαναφοράς. Εάν εισαχθεί κάποιος λανθασμένος κωδικός, η Επαναφορά θα τερματιστεί.

Προβολή του Αρχείου καταγραφής (M 8-7-4)

1. Επιλέξτε "Προβολή αρχείου" για να δείτε τις λεπτομέρειες της τελευταίας σύνδεσης συγχρονισμού.

Ρυθμίσεις Συγχρονισμού (M 8-7-5)

"Επαφές" → "Συγχρονισμός" → "Ρυθμίσεις συγχρονισμού"

1. Επιλέξτε το λογαριασμό που θέλετε ή "Δημιουργία Νέου" για να εισάγετε τις ακόλουθες ρυθμίσεις.

"Όνομα Προφίλ": Όνομα προφίλ συγχρονισμού (Μοναδικό όνομα)

"Όνομα Server": Διεύθυνση διακομιστή

"Ταυτότητα Χρήστη": Η ταυτότητα χρήστη για ταυτοποίηση

"Κωδ. Πρόσβασης": Κωδικός πρόσβασης για ταυτοποίηση

"Πληρεξούσιο": Επιλέγει τις ρυθμίσεις Proxy για συγχρονισμό.

"Όνομα βάσης επαφών": Το όνομα της βάσης δεδομένων για τη Λίστα Επαφών στο διακομιστή

Σημείωση

- Οι ρυθμίσεις συγχρονισμού μπορεί να έχουν ήδη εισαχθεί στο τηλέφωνό σας, ανάλογα με τον παροχέα υπηρεσιών σας. Ίσως έχετε περιορισμούς στην προβολή, διαγραφή, αντιγραφή ή τροποποίηση των ρυθμίσεων. Επικοινωνήστε με τον παροχέα υπηρεσιών σας για πληροφορίες.

Κλήση Αριθμού Τηλεφώνου μίας Υπηρεσίας (M 8-10)

Ορισμένες κάρτες SIM περιέχουν αριθμούς τηλεφώνων υπηρεσιών που μπορείτε να καλείτε. Επικοινωνήστε με τον προμηθευτή της κάρτας SIM για περισσότερες πληροφορίες. Στην οθόνη Επαφές, εμφανίζεται η ένδειξη "Αρ. Κλήσης Υπηρ." στο κάτω μέρος της λίστας.

"Επαφές" → "Αρ. Κλήσης Υπηρ."

1. Εισάγετε τον αριθμό τηλεφώνου της υπηρεσίας που επιθυμείτε.

Συμβουλή

- Αν η κάρτα SIM περιέχει τον αριθμό μίας μόνον υπηρεσίας, μπορείτε να τον καλέσετε στο βήμα 1 πιέζοντας .
- Αν δεν υπάρχει κανένας αριθμός υπηρεσίας αποθηκευμένος στην κάρτα SIM, τότε το μενού αυτό δεν εμφανίζεται.

Φωτογραφική μηχανή (M 4)

Το τηλέφωνό σας διαθέτει μία ενσωματωμένη ψηφιακή φωτογραφική μηχανή με την οποία μπορείτε να τραβήξετε φωτογραφίες και να γράψετε video clips, όπου κι αν βρίσκεστε. Αυτό το κεφάλαιο ξεκινά με τις βασικές λειτουργίες και τις απαιτούμενες διαδικασίες για τη λήψη, αποθήκευση και αποστολή φωτογραφιών και video clips, και συνεχίζει με τις κοινές και τις αποκλειστικές λειτουργίες της φωτογραφικής μηχανής και βιντεοκάμερας.

Λήψη Φωτογραφιών

"Φωτογραφική Μηχανή"

1. Πιέστε για να τραβήξετε τη φωτογραφία.

Ακούγεται ο ήχος του κλείστρου και στην οθόνη προβάλλεται η ακίνητη εικόνα της φωτογραφίας που τραβήξατε.

2. Πιέστε [Αποθήκ.].

Η φωτογραφία που τραβήξατε αποθηκεύεται στη θέση Το υλικό μου.

Για να ακυρώσετε, πιέστε [Ακύρωση].

Για να στείλετε τη φωτογραφία που τραβήξατε, πιέστε στο βήμα 2 και επιλέξτε "Ως Μήνυμα" ή "Στο Album" από την επιλογή αποστολής. (Η υπηρεσία MMS Photo Album δεν είναι διαθέσιμη από ορισμένους παροχείς υπηρεσιών. Για περισσότερες πληροφορίες, παρακαλούμε να επικοινωνήσετε με τον παροχέα υπηρεσιών σας.)

Σημείωση



- Όταν βιντεοκάμερα είναι ενεργοποιημένη, πιέστε [Επιλ.] και επιλέξτε "Φωτογρ. Μηχανή" ή πιέστε .
- Όταν προσπαθείτε να στείλετε μία φωτογραφία με πολύ μεγάλο μέγεθος αρχείου, το μέγεθος της φωτογραφίας αναπροσαρμόζεται ώστε να είναι δυνατή η αποστολή της με μήνυμα. Η φωτογραφία με το αρχικό μέγεθος αποθηκεύεται στη θέση Το υλικό μου.

Εγγραφή Video Clips

Μπορείτε να γράψετε video clips με το τηλέφωνό σας.

"Φωτογραφική Μηχανή"

Η προεπισκόπηση εμφανίζεται στην οθόνη.

1. Πιέστε .
2. Για να διακόψετε την εγγραφή, πιέστε .
3. Επιλέξτε "Αποθήκευση".

Το video clip αποθηκεύεται στη θέση Το Υλικό Μου.

Για προβολή της προεπισκόπησης πριν από την αποθήκευση, επιλέξτε "Προεπισκόπηση".

Για αποστολή του video clip, επιλέξτε "Αποθήκ. & Αποστολή".

Στη συνέχεια επιλέξτε "Ως Μήνυμα" ή "Στο Album".

(Η υπηρεσία MMS Photo Album δεν είναι διαθέσιμη από ορισμένους παροχείς υπηρεσιών.

Για περισσότερες πληροφορίες, παρακαλούμε να επικοινωνήσετε με τον παροχέα υπηρεσιών σας.)

Για περαιτέρω διαδικασίες, δείτε "Δημιουργία Νέου Μηνύματος" στη σελίδα 52.



Σημείωση

- Μπορείτε να στείλετε video clips *μόνον αν έχετε επιλέξει "Για Αποστ. Μην"* στο χρόνο εγγραφής. Για λεπτομέρειες, δείτε "Επιλογή του Χρόνου Εγγραφής" στη σελίδα 50.

Κοινές Λειτουργίες στις Δυνατότητες Φωτογραφικής Μηχανής και Βιντεοκάμερας

Χρήση της Λειτουργίας Ψηφιακού Zoom



Ρύθμιση Αναλογίας Zoom

1. Πιέστε  ή .

Μόλις το τηλέφωνο επιστρέψει στην κατάσταση αναμονής, οι ρυθμίσεις zoom επανέρχονται στις προεπιλεγμένες.

Προσαρμογή της Έκθεσης

"Φωτογραφική Μηχανή" → [Επιλ.] → "Έκθεση"

1. Πιέστε  (Φωτεινή) ή  (Σκούρα).

 : (Φωτεινή → Κανονική → Σκούρα)

Μόλις το τηλέφωνο επιστρέψει στην κατάσταση αναμονής, οι ρυθμίσεις φωτεινότητας επανέρχονται στις προεπιλεγμένες.

Χρήση του Χρονοδιακόπτη

Επιλέξτε την κατάλληλη δυνατότητα.

"Φωτογραφική Μηχανή" → [Επιλ.] →
"Λειτουργίες" → "Χρονοδιακόπτης" (Φωτογραφική
Μηχανή)

"Φωτογραφική Μηχανή" → [Επιλ.] →
"Χρονοδιακόπτης" (Βιντεοκάμερα)

1. Επιλέξτε "Ενεργό" ή "Μη ενεργό".

Το "🕒" εμφανίζεται στην οθόνη όταν επιλέξετε
"Ενεργό".

Εναλλαγή μεταξύ των Λειτουργιών Φωτογραφικής Μηχανής και Βιντεοκάμερας

Έχετε τη δυνατότητα εναλλαγής μεταξύ των λειτουργιών
φωτογραφικής μηχανής και βιντεοκάμερας, πιέζοντας 🔄 ή 🎬.

Επιλέξτε την κατάλληλη δυνατότητα.

"Φωτογραφική Μηχανή" → [Επιλ.] →
"Βιντεοκάμερα"

"Φωτογραφική Μηχανή" → [Επιλ.] →
"Φωτογρ. Μηχανή"

Επιλογή της Ποιότητας Φωτογραφίας ή Video

Επιλέξτε την κατάλληλη δυνατότητα.

"Φωτογραφική Μηχανή" → [Επιλ.] →
"Ποιότ. Φωτογρ."

"Φωτογραφική Μηχανή" → [Επιλ.] → "Ποιότητα
Ταινίας"

1. Επιλέξτε την επιθυμητή ποιότητα φωτογραφίας ή
video.

: Πολύ Υψηλή

: Υψηλή

: Κανονική

Σημείωση

- Όσο καλύτερη ποιότητα επιλέξετε, τόσο μεγαλύτερο
μέγεθος αρχείου χρειάζεται.

Επιλογή της Μνήμης Αποθήκευσης

Επιλέξτε την κατάλληλη δυνατότητα.

"Φωτογραφική Μηχανή" → [Επιλ.] → "Ρυθμίσεις"
→ "Αποθήκ. νέων φωτογρ."

"Φωτογραφική Μηχανή" → [Επιλ.] → "Ρυθμίσεις"
→ "Αποθ. Νέων Video"

1. Επιλέξτε τη επιθυμητή θέση από "Στη μν. συσκ.", "Στην
Κάρτα Μνήμης" ή "Επιλ. προ της αποθ."

Σημείωση

- Αν επιλέξετε "Επιλ. προ της αποθ.", επιλέγετε την
επιθυμητή θέση κάθε φορά που αποθηκεύετε.

Αυτόματη Αποθήκευση

Μπορείτε να ρυθμίσετε το τηλέφωνο ώστε να αποθηκεύει αυτόματα φωτογραφίες και video clips.

"Φωτογραφική Μηχανή" → [Επιλ.] → **"Ρυθμίσεις"**
→ **"Αυτόμ. Αποθήκ."**

1. Επιλέξτε "Ενεργό" ή "Μη ενεργό".

Επιλογή της Λειτουργίας για Αποφυγή του Τρεμοπαίγματος

"Φωτογραφική Μηχανή" → [Επιλ.] → **"Ρυθμίσεις"**
→ **"Anti-flicker"**

1. Select "Λειτ. 1: 50Hz" ή "Λειτ. 2: 60Hz".

Σημείωση

- Στη φωτογραφία ενδέχεται να εμφανιστούν κάθετες γραμμές που οφείλονται στην πηγή φωτισμού. Για διόρθωση, επιλέξτε τη λειτουργία για αποφυγή του τρεμοπαίγματος.

Χρήση της Λειτουργίας Βοήθειας

"Φωτογραφική Μηχανή" → [Επιλ.] → **"Βοήθεια"**

Κοινά Πλήκτρα Συντόμευσης

Αν υπάρχουν πολλαπλές επιλογές, αλλάζουν κάθε φορά που πιέζετε ένα από τα ακόλουθα πλήκτρα.

	Φωτογραφική Μηχανή	Βιντεοκάμερα
1	Zoom Μέγιστο/Ελάχιστο.	
2	Έκθεση	
3		
4	Αποθήκευση Νέων Φωτογραφιών	Αποθήκευση Νέων Βίντεο
5	Μέγεθος Φωτογραφίας	Μέγεθος Φωτογραφίας
6		Μικρόφωνο Ενεργό/Μη ενεργό
7	Ποιότητα Φωτογραφίας	Ποιότητα Βίντεο
8	Χρονοδιακόπτης Ενεργός/Μη Ενεργός	
9		
0	Εναλλάσσει το Εικονοσκόπιο μεταξύ προβολής και μη προβολής ενδείξεων	Εναλλάσσει της λειτουργίες προβολής στην οθόνη Προεπισκόπησης
	Εναλλάσσει μεταξύ εσωτερικής και εξωτερικής φωτογραφικής μηχανής	

Λειτουργίες Φωτογραφικής Μηχανής

Επιλογή του Μεγέθους Φωτογραφίας

Μπορείτε να επιλέξετε το μέγεθος των φωτογραφιών. Όλες οι φωτογραφίες που τραβήξατε αποθηκεύονται σε μορφή JPEG.

"Φωτογραφική Μηχανή" → [Επιλ.] → **"Μέγεθος Φωτογρ."**

1. Επιλέξτε το μέγεθος που επιθυμείτε.

(Εξωτερική φωτογραφική μηχανή)

960 × 1280 κουκίδες/768 × 1024 κουκίδες/

480 × 640 κουκίδες/240 × 320 κουκίδες/

120 × 160 κουκίδες

(Εσωτερική φωτογραφική μηχανή)

120 × 160 κουκίδες

Συνεχής Λήψη



Υπάρχουν διάφορες λειτουργίες για συνεχείς λήψεις.

"Φωτογραφική Μηχανή" → [Επιλ.] → **"Λειτουργίες"** → **"Συνεχής Λήψη"**

1. Επιλέξτε τη λειτουργία που επιθυμείτε.

Διατίθενται οι παρακάτω λειτουργίες συνεχούς λήψης:

"Μη ενεργό": Οι συνεχείς λήψεις ακυρώνονται.

"4 Φωτογραφίες"/"9 Φωτογραφίες" ( / ):

Τραβά 4 ή 9 συνεχόμενες φωτογραφίες.



Μετά την επιλογή αυτής της λειτουργίας, επιλέξτε "Γρήγορη", "Κανονική" ή "Χειροκίνητη".

"Υπέρθωση" ():

Συνενώνει τις συνεχόμενες φωτογραφίες σε μία και δημιουργεί ένα μεταίσθημα ειδώλου.

Μετά την επιλογή αυτής της λειτουργίας, επιλέξτε "Γρήγορη" ή "Κανονική".

Σημείωση

- Όταν επιλέξετε "Κανονική" για τη λήψη συνεχόμενων φωτογραφιών, πιάστε  για να ρυθμίσετε την επιθυμητή ταχύτητα με το χέρι.
- Όταν οι λειτουργίες Χρονοδιακόπτης και Συνεχής Λήψη είναι ρυθμισμένες ταυτόχρονα, τότε στην οθόνη εμφανίζεται η ένδειξη "  " (π.χ. για "4 Φωτογραφίες").
- Δεν μπορείτε να χρησιμοποιήσετε τη λειτουργία Συνεχούς Λήψης για μεγέθη φωτογραφίας μεγαλύτερα από 480 × 640 κουκίδες. Οι ρυθμίσεις "9 Φωτογραφίες" και "Υπέρθωση" δεν είναι διαθέσιμες για μεγέθη φωτογραφίας μεγαλύτερα από 240 × 320 κουκίδες.

Επιλογή ενός Πλαισίου

Μπορείτε να επιλέξετε το πλαίσιο από προρυθμισμένα σχέδια ή από το φάκελο Οι Φωτογραφίες Μου.

"Φωτογραφική Μηχανή" → [Επιλ.] → **"Λειτουργίες"** → **"Προσθ. Πλαισίου"**

1. Επιλέξτε "Προρυθμ. Πλαίσια" ή "Οι Φωτογρ. Μου".
2. Επιλέξτε το πλαίσιο που επιθυμείτε.

Το επιλεγμένο πλαίσιο επιβεβαιώνεται στην οθόνη.

3. Πιέστε .

Σημείωση

- Δεν μπορείτε να χρησιμοποιήσετε εικόνες μεγαλύτερες από 240 [W] × 320 [H] κουκίδες.

Χρήση της Πλήρους Οθόνης

Μπορείτε να εμφανίσετε την προεπισκόπηση σε πλήρη οθόνη χωρίς την περιοχή των πλήκτρων ελέγχου και των ενδείξεων.

"Φωτογραφική Μηχανή" → [Επιλ.] → **"Ρυθμίσεις"**

1. Επιλέξτε "Πλήρες Εικονοσκ".

Για να επιστρέψετε στο κανονικό εικονοσκόπιο, επιλέξτε "Κανον. Εικονοσκ".

Επιλογή του Ήχου Κλείστρου

"Φωτογραφική Μηχανή" → [Επιλ.] → **"Ρυθμίσεις"** → **"Ήχος Κλείστρου"**

1. Επιλέξτε τον επιθυμητό ήχο κλείστρου από 3 προκαθορισμένα μοτίβα.

Για αναπαραγωγή του ήχου κλείστρου, πιέστε [Αναπαρ.] στο βήμα 1.

Σημείωση

- Για τη Συνεχή Λήψη χρησιμοποιείται ο ειδικός ήχος κλείστρου που δεν μπορεί να αλλαχθεί με τις προαναφερόμενες ρυθμίσεις.
- Ο ήχος κλείστρου παραμένει ενεργός ακόμη και όταν η επιλογή "Γενική ένταση φωνής" (σελ. 109) είναι ρυθμισμένη σε "Σιωπηλό" για αποτροπή μη εξουσιοδοτημένης χρήσης.

Λειτουργίες Βιντεοκάμερας

Επιλογή του Χρόνου Εγγραφής

"Φωτογραφική Μηχανή" → [Επιλ.] → **"Χρόνος Εγγραφής"**

1. Επιλέξτε "Για Αποστ. Μην" ή "Μεγάλο Video".

Για Αποστ. Μην (): Περιορίζει το μέγεθος για την αποστολή μηνύματος ανάλογα με τον παροχέα υπηρεσιών.

Μεγάλο Video (): Λιγότερο από 30 λεπτά. (εξαρτάται από την μνήμη).

Σημείωση

- Αν επιλέξετε *"Για Αποστ. Μην"* στο χρόνο εγγραφής, το μέγεθος του αρχείου περιορίζεται ανάλογα με τον παροχέα υπηρεσιών. Επομένως, και η ποιότητα περιορίζεται για τη ρύθμιση.
- Στη λειτουργία Παρατεταμένο Βίντεο, μετά την εγγραφή δεν εμφανίζεται η ένδειξη *"Αποθήκ. & Αποστολή"*.

Επιλογή του Μεγέθους Φωτογραφίας

Μπορείτε να επιλέξετε το μέγεθος των φωτογραφιών.

"Φωτογραφική Μηχανή" → [Επιλ.] → **"Μέγεθος Φωτογρ."**

1. Επιλέξτε "Μεγάλο(QCIF)" ή "Μικρό(SubQCIF)".

Εγγραφή Video Clips με Ήχο

Για να γράψετε ένα video clip με ήχο, χρειάζεται να ενεργοποιήσετε το μικρόφωνο.

"Φωτογραφική Μηχανή" → [Επιλ.] → **"Ρυθμίσεις"** → **"Μικρόφωνο"**

1. Επιλέξτε "Ενεργό" ή "Μη ενεργό".

Σημείωση

- Το μικρόφωνο είναι ήδη ενεργοποιημένο στην προεπιλεγμένη ρύθμιση. Επιλέξτε *"Μη ενεργό"* για εγγραφή ενός video clip χωρίς ήχο.
- Το μέγεθος αρχείου ενός video clip μπορεί να μειωθεί αν δεν γίνει εγγραφή του ήχου.

Κωδικοποίηση Βίντεο

"Φωτογραφική Μηχανή" → [Επιλ.] → **"Ρυθμίσεις"** → **"Κωδικοπ. Video"**

1. Επιλέξτε τον κατάλληλο μορφότυπο.

Μηνύματα (Μ 5)

Το τηλέφωνο σας επιτρέπει να στέλνετε και να λαμβάνετε γραπτά μηνύματα, μηνύματα πολυμέσων και Email. Είναι συμβατό με τους περισσότερους παροχείς Email μέσω πρωτοκόλλου POP3.

SMS

Η λειτουργία SMS σας επιτρέπει να στέλνετε γραπτά μηνύματα μήκους έως και 765 χαρακτήρων. Αν στείλετε ένα μήνυμα με περισσότερους από 160 χαρακτήρες, τότε χωρίζεται σε περισσότερα τμήματα.

MMS

Με τα μηνύματα MMS, μπορείτε να στείλετε μηνύματα φωτογραφίας, ήχου και video για να "φτιάξετε" την ημέρα κάποιου. Μπορείτε να στέλνετε και να λαμβάνετε μηνύματα χωρητικότητας έως και 300 KB με φωτογραφίες, ήχους ή video clips.

Email

Η λειτουργία Email σας επιτρέπει να στείλετε μηνύματα μεγέθους έως και 300 KB.

Σημείωση

- Ορισμένες λειτουργίες MMS ενδέχεται να μην είναι πάντοτε διαθέσιμες, ανάλογα με το δίκτυό σας. Επικοινωνήστε με τον παροχέα υπηρεσιών σας για περισσότερες πληροφορίες.
- Το μέγιστο μέγεθος του μηνύματος εξαρτάται από τους περιορισμούς που καθορίζονται από το παροχέα υπηρεσιών.

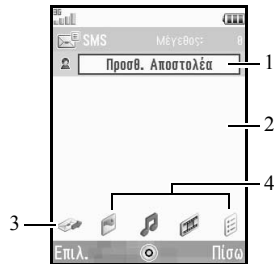

1. Πεδίο παραλήπτη
2. Πεδίο μηνύματος
3. Αποστολή
4. Εικόνα, Ήχος, Βίντεο, Άλλα

Δημιουργία Νέου Μηνύματος (M 5-1)

(SMS/MMS)

"Μηνύματα" → "Δημιουργία μηνύματος" →
"Μήνυμα"

(Email)

"Μηνύματα" → "Δημιουργία μηνύματος" →
"Email"

1. Επιλέξτε το πεδίο διεύθυνσης.
2. Επιλέξτε την επιθυμητή μέθοδο εισαγωγής της διεύθυνσης.
3. Για MMS, εισάγετε ή επιλέξτε τη διεύθυνση Email ή τον αριθμό τηλεφώνου από τη Λίστα Επαφών. Για SMS, εισάγετε ή επιλέξτε έναν αριθμό τηλεφώνου. Για Email, εισάγετε ή επιλέξτε μία διεύθυνση Email.
 - Για να προσθέσετε πολλαπλές διευθύνσεις Email ή πολλαπλούς αριθμούς τηλεφώνου, μαρκάρετε το πεδίο παραλήπτη, πιέστε [Επιλ.], επιλέξτε "Επεξεργ. Αποδεκτών" και, κατόπιν, επιλέξτε "Προσθ. Επαφής". Εισάγετε ή επιλέξτε τη διεύθυνση Email ή τον αριθμό τηλεφώνου από την υπάρχουσα Λίστα Επαφών.
 - Για να αλλάξετε τον τύπο παραλήπτη, πιέστε [Επιλ.], επιλέξτε "Επεξεργ. Αποδεκτών" και μαρκάρετε τον παραλήπτη που θέλετε. Πιέστε [Επιλ.] και επιλέξτε "Αλλαγή σε ΠΡΟΣ", "Αλλαγή σε CC" ή "Αλλαγή σε BCC".
 - Για να προσθέσετε θέμα, πιέστε [Επιλ.] και επιλέξτε "Προσθ. Θέματος".

4. Τοποθετήστε το δρομέα στο πεδίο του μηνύματος.
5. Εισάγετε το μήνυμα.
6. Μαρκάρετε την "Αποστολή" κάτω αριστερά στην οθόνη. Πιέστε και επιλέξτε "Αποστολή Μηνύματος".
Μετά την αποστολή του, το μήνυμα μεταφέρεται στο φάκελο Απεσταλμένα.

Συμβουλή

- Για να στείλετε το ίδιο μήνυμα σε μία ομάδα παραληπτών, επιλέξτε "Επιλογή ομάδας" στο βήμα 2 και, στη συνέχεια, επιλέξτε το όνομα της ομάδας που επιθυμείτε. Για λεπτομέρειες σχετικά με τη δημιουργία λίστας μηνυμάτων, δείτε "Δημιουργία μίας Νέας Λίστας Μηνυμάτων" στη σελίδα 39.

Προσθήκη μιας Σειράς Διαφανειών

1. Στο βήμα 4 σε "Δημιουργία Νέου Μηνύματος" στη σελίδα 52, πιάστε [Επιλ.] και επιλέξτε "Προσθήκη Slide".

Αν θέλετε να προσθέσετε περισσότερα slides, επιλέξτε "Προσθήκη slide μετά" ή "Προσθήκη slide πριν".

2. Εισάγετε το μήνυμα.

Αν θέλετε να ορίσετε τη διάρκεια κάθε slide, μαρκάρετε το διάστημα μεταξύ των slide. Πιέστε [Επιλ.], επιλέξτε "Διάρκεια slide" και, κατόπιν, επιλέξτε την επιθυμητή διάρκεια.

Συμβουλή

- Μπορείτε να δημιουργήσετε μηνύματα μεγέθους έως και 300 KB. Κάθε slide μπορεί να περιέχει μία φωτογραφία και/ή ένα αρχείο ήχου ή video clip.

Επισύναψη Δεδομένων από Το υλικό μου

1. Στο βήμα 6 σε "Δημιουργία Νέου Μηνύματος" στη σελίδα 52, μαρκάρετε την ένδειξη "Εικόνα", "Ήχος" ή "βίντεο" στο κάτω κεντρικό τμήμα της οθόνης και, στη συνέχεια, πιάστε .
2. Επιλέξτε "Αποθ. Φωτογρ.", "Αποθηκευμένοι ήχοι" ή "Αποθηκευμένα βίντεο".

3. Επιλέξτε το αρχείο που επιθυμείτε.

Αν θέλετε να τραβήξετε νέες φωτογραφίες και να γράψετε ήχους ή video clips, επιλέξτε "Λήψη Φωτογραφία", "Εγγραφή ήχου" ή "Εγγραφή Video".

- Όταν επισυνάψετε αρχεία JPEG, επιλέξτε την κατάλληλη δυνατότητα αλλαγής μεγέθους, επειδή το μέγιστο μέγεθος ενός μηνύματος για αποστολή εξαρτάται από τον παροχέα υπηρεσιών.

Μετακίνηση ή Αφαίρεση Συνημμένων

1. Στο βήμα 6 σε "Δημιουργία Νέου Μηνύματος" στη σελίδα 52, πιάστε [Επιλ.] και επιλέξτε την αντίστοιχη επιλογή αφαίρεσης για κάθε συνημμένο.

Επισύναψη μίας Καταχώρισης Λίστας Επαφών

1. Στο βήμα 6 σε "Δημιουργία Νέου Μηνύματος" στη σελίδα 52, μαρκάρετε την ένδειξη "Άλλα" κάτω δεξιά στην οθόνη. Πιέστε και επιλέξτε "Επισύναψη επαφής".
2. Επιλέξτε την καταχώριση που επιθυμείτε.
Αν θέλετε να επιλέξετε την καταχώριση της δικής σας Λίστας Επαφών, επιλέξτε "Στοιχεία επαφών".

Επισύναψη μίας Καταχώρισης Χρονοδιαγράμματος

1. Στο βήμα 6 σε "Δημιουργία Νέου Μηνύματος" στη σελίδα 52, μαρκάρετε την ένδειξη "Άλλα" κάτω δεξιά στην οθόνη. Πιέστε και επιλέξτε "Επισύναψη συνάντησης".
2. Επιλέξτε την επιθυμητή ημέρα περιλαμβάνοντας τις καταχωρίσεις χρονοδιαγράμματος που θέλετε να προσθέσετε.
3. Επιλέξτε την καταχώριση χρονοδιαγράμματος που επιθυμείτε.

Χρήση των Επιλογών Αποστολής

Μπορείτε να χρησιμοποιήσετε τις επιλογές αποστολής μηνυμάτων για κάθε τύπο μηνύματος.

1. Μαρκάρετε την "Αποστολή" κάτω αριστερά στην οθόνη, στη συνέχεια πιέστε και επιλέξτε "Ρυθμίσεις Μηνυμάτων".
 - "Αναφορά Ανάγνωσης" ("Ενεργό", "Μη ενεργό") (MMS): Επιβεβαιώνει αν θα αποσταλεί ή όχι μία αναφορά που θα ειδοποιεί τον αποστολέα ότι το μήνυμα έχει διαβαστεί.
 - "Αναφορά Παράδοσης" ("Ενεργό", "Μη ενεργό") (SMS/MMS): Ενεργοποιεί ή απενεργοποιεί την Αναφορά Παράδοσης όταν η αποστολή του μηνύματος στον παραλήπτη υπήρξε επιτυχής.
 - "Ωρα Λήξης" ("Μέγιστη", "30 λεπτά", "1 ώρα", "6 ώρες", "1 ημέρα", "1 εβδομάδα") (SMS/MMS): Ορίζει την Ωρα Λήξης μέχρι την οποία ένα μήνυμα θα παραμένει αποθηκευμένο στο διακομιστή.
 - "Προτεραιότητα" ("Υψηλή", "Κανονική", "Χαμηλή"): Εκχωρεί προτεραιότητες στα μηνύματα που έχετε συνθέσει.
 - "Ωρα Παράδοσης" ("Καμία καθυστέρηση", "30 λεπτά", "1 ώρα", "6 ώρες", "1 ημέρα", "1 εβδομάδα") (SMS/MMS): Ορίζει το χρόνο που θα περάσει μέχρι να παραδοθεί το μήνυμα από την ώρα που θα πιέσετε το πλήκτρο Αποστολή.

2. Μαρκάρετε την "Αποστολή" κάτω αριστερά στην οθόνη. Πιέστε και επιλέξτε "Αποστολή Μηνύματος".
Μετά την αποστολή του, το μήνυμα μεταφέρεται στο φάκελο Απεσταλμένα.

Σημείωση

- Το μέγεθος του τρέχοντος μηνύματος που εμφανίζεται κατά τη διάρκεια δημιουργίας του μηνύματος είναι κατά προσέγγιση.
- Αν ένα μήνυμα δεν μπορεί να αποσταλεί για κάποιο λόγο, τότε παραμένει στα Εξερχόμενα και στην κατάσταση αναμονής εμφανίζεται το "✉".

Συμβουλή

- Για να αποθηκεύσετε το μήνυμα χωρίς να το στείλετε, πιέστε [Επιλ.] και επιλέξτε "Αποθ. στα Πρόχ." στο βήμα 4 σε "Δημιουργία Νέου Μηνύματος" στη σελίδα 52.
- Μπορείτε να στείλετε τα ακόλουθα στοιχεία ως συνημμένα στα μηνύματα πολυμέσων. Λεπτομέρειες αναφέρονται στις παρακάτω ενότητες.
 - Δεδομένα από Το υλικό μου
 - Καταχώριση Λίστας Επαφών
 - Καταχώριση χρονοδιαγράμματος που δημιουργήθηκε στο Ημερολόγιο, κλπ.
- Μπορείτε ακόμη να χρησιμοποιήσετε την επιλογή προτύπων για να συνθέσετε μηνύματα. Για λεπτομέρειες σχετικά με τη χρήση αυτής της επιλογής, δείτε "Χρήση Προτύπων" στη σελίδα 32.

Αποστολή Μηνύματος από τη θυρίδα Πρόχειρα (M 5-3)

"Μηνύματα" → "Πρόχειρα"

1. Επιλέξτε την καρτέλα που επιθυμείτε, SMS/MMS ή Email.
2. Πιέστε [Επιλ.] και επιλέξτε "Επεξ. & Αποστ.".
3. Τροποποιήστε το μήνυμα, αν χρειάζεται.
4. Μαρκάρετε την "Αποστολή" κάτω αριστερά στην οθόνη. Πιέστε και επιλέξτε "Αποστολή Μηνύματος".

Αποστολή ενός Μηνύματος Φωνητικού Αποσπάσματος ή ενός Μηνύματος Video Clip (M 5-1-2)(M 5-1-3)

Μπορείτε να γράψετε ένα φωνητικό απόσπασμα ή ένα video clip ενώ δημιουργείτε ένα νέο μήνυμα.

Επιλέξτε την κατάλληλη δυνατότητα.

"Μηνύματα" → **"Δημιουργία μηνύματος"** → **"Φωνητικό μήνυμα"**

"Μηνύματα" → **"Δημιουργία μηνύματος"** → **"Μήνυμα video"**

1. Πιέστε για να ξεκινήσει η ηχογράφηση.
2. Πιέστε για να σταματήσει η ηχογράφηση.
3. Επιλέξτε "Αποδοχή" για να το επισυνάψετε στο νέο μήνυμα.

Το αρχείο αποθηκεύεται στον αντίστοιχο φάκελο στη θέση Το υλικό μου.

Για περαιτέρω διαδικασίες, δείτε "Δημιουργία Νέου Μηνύματος" στη σελίδα 52.

Ανάγνωση ενός Μηνύματος

Τα μηνύματα που λαμβάνετε αποθηκεύονται στα Εισερχόμενα.

"Μηνύματα" → **"Εισερχόμενα"**

1. Επιλέξτε την καρτέλα που θέλετε, SMS/MMS ή Email.
2. Επιλέξτε το μήνυμα που θέλετε να δείτε.

Αποθήκευση του Αριθμού Τηλεφώνου ενός Αποστολέα στη Λίστα Επαφών

"Μηνύματα" → **"Εισερχόμενα"**

1. Μαρκάρετε το μήνυμα από το οποίο θέλετε να αποθηκεύσετε τον αριθμό τηλεφώνου ή τη διεύθυνση Email.
2. Πιέστε [Επιλ.] και επιλέξτε "Αποθήκ. διεύθυνσης". Εμφανίζεται η οθόνη νέας καταχώρισης της Λίστας Επαφών που περιλαμβάνει τον τηλεφωνικό αριθμό. Για λεπτομέρειες σχετικά με τη δημιουργία μίας νέας καταχώρισης στη Λίστα Επαφών, δείτε "Προσθήκη Νέας Επαφής" στη σελίδα 35.

Κλήση του Αριθμού Τηλεφώνου ενός Αποστολέα που Περιέχεται στο Μήνυμα

"Μηνύματα" → "Εισερχόμενα"

1. Μαρκάρετε το μήνυμα που περιέχει τον τηλεφωνικό αριθμό που θέλετε να καλέσετε.
2. Πιέστε [Επιλ.] και επιλέξτε "Κλήση".

Λήψη ενός Μοναδικού MMS

"Μηνύματα" → "Εισερχόμενα"

1. Μαρκάρετε την ειδοποίηση μηνύματος () που θέλετε να κατεβάσετε.
2. Πιέστε [Επιλ.] και επιλέξτε "Φόρτωση".

Συμβουλή

- Μπορείτε να κάνετε λήψη πολλαπλών μηνυμάτων ταυτόχρονα. Δείτε "Λήψη Πολλαπλών MMS".

Λήψη Πολλαπλών MMS

"Μηνύματα" → "Εισερχόμενα"

1. Πιέστε [Επιλ.] και επιλέξτε "Ειδικές".
2. Επιλέξτε "Πολλαπλή επιλογή".
3. Επιλέξτε τις ειδοποιήσεις μηνύματος που επιθυμείτε, πιέστε [Επιλ.] και επιλέξτε "Επιλογή" ή "Επιλογή Όλων".
4. Πιέστε [Επιλ.] και επιλέξτε "Φόρτωση".
Γίνεται ταυτόχρονη λήψη των επιλεγμένων μηνυμάτων.

Απάντηση σε ένα Μήνυμα ή σε Όλες τις Διευθύνσεις

"Μηνύματα" → "Εισερχόμενα"

1. Μαρκάρετε το μήνυμα του αποστολέα στον οποίο θέλετε να απαντήσετε.
2. Πιέστε [Επιλ.] και επιλέξτε "Απάντηση" ή "Απάντηση όλων".
3. Επιλέξτε "Απάντηση" ή "Απάντηση με ιστορικό".
4. Εισάγετε το μήνυμα.
5. Μαρκάρετε την "Αποστολή" κάτω αριστερά στην οθόνη. Πιέστε και επιλέξτε "Αποστολή Μηνύματος".

Προώθηση ενός Μηνύματος

"Μηνύματα" → "Εισερχόμενα"

1. Μαρκάρετε το μήνυμα που θέλετε να προωθήσετε.
2. Πιέστε [Επιλ.] και επιλέξτε "Προώθηση".
3. Εκτελέστε τα βήματα 1 έως 5 σε "Δημιουργία Νέου Μηνύματος" στη σελίδα 52.

Ταξινόμηση των Μηνυμάτων στη Λίστα

"Μηνύματα" → "Εισερχόμενα"

1. Πιέστε [Επιλ.] και επιλέξτε "Ειδικές".
2. Επιλέξτε "Ταξινόμηση".
3. Επιλέξτε την ταξινόμηση που επιθυμείτε.

Κλείδωμα ή Ξεκλείδωμα των Μηνυμάτων

"Μηνύματα" → "Εισερχόμενα"

1. Μαρκάρετε το μήνυμα που θέλετε να κλειδώσετε ή να ξεκλειδώσετε.
2. Πιέστε [Επιλ.] και επιλέξτε "Ειδικές".
3. Επιλέξτε "Κλείδωμα" ή "Ξεκλείδωμα".

Vodafone Messenger (M 5-6)





Με το Vodafone Messenger μπορείτε να βρίσκεστε σε επαφή και να διασκεδάσετε με τους φίλους σας μέσω των άμεσων γραπτών μηνυμάτων. Θα ξέρετε πότε οι φίλοι σας είναι διαθέσιμοι για συνομιλία και ότι θα πάρουν αμέσως τα γραπτά σας μηνύματα. Την πρώτη φορά που θα χρησιμοποιήσετε το Vodafone Messenger, το μόνο πράγμα που χρειάζεται να ξέρετε είναι ο αριθμός του κινητού τηλεφώνου ή το αναγνωριστικό της υπηρεσίας μηνυμάτων του φίλου σας για να δημιουργήσετε τη δική σας λίστα επαφών στο Vodafone Messenger.

Σημείωση

- Το όνομα για αυτή την υπηρεσία ποικίλει ανάλογα με την περιοχή. Επίσης, η υπηρεσία έχει χωριστεί σε δύο τύπους, μια έκδοση υπηρεσίας Instant messenger και μία έκδοση Web. Η έκδοση υπηρεσίας Άμεσων μηνυμάτων περιγράφεται εδώ. Εάν το τηλέφωνό σας δεν έχει πρόσβαση στην έκδοση Instant messenger όπως περιγράφεται εδώ, θα συνδεθείτε με την έκδοση Web. Για να βρείτε ποια υπηρεσία χρησιμοποιείτε, επικοινωνήστε με τον παροχέα υπηρεσιών σας.

1η Σύνδεση

"Μηνύματα" → "Vodafone Messenger"



1. Εισαγάγετε το δικό σας όνομα οθόνης και πιάστε .
Το τηλέφωνό σας είναι συνδεδεμένο στο διακομιστή της Υπηρεσία άμεσων μηνυμάτων.
2. Επιλέξτε μία από τις μεθόδους που ακολουθούν για να προσθέσετε μέλη στη λίστα επαφών σας.
"Κατά Αριθμό Κινητού":
Εισάγει τον αριθμό τηλεφώνου της επαφής.
"Κατά Messenger ID":
Εισάγει το messenger ID που έχει η επαφή.
Εισαγωγή από τη Λίστα Επαφών σας:
Επιλέγει μέλη από τη Λίστα Επαφών σας.
3. Εισάγετε το εμφανιζόμενο όνομα και πιάστε .

Συμβουλή

- Μπορείτε να αλλάξετε το όνομα οθόνης και το εμφανιζόμενο όνομα ανά πάσα στιγμή.

Έναρξη Συνομιλίας





"Μηνύματα" → "Vodafone Messenger"

1. Προβάλλετε την καρτέλα Επαφές online ή την καρτέλα Ομάδας με τα πλήκτρα /.
2. Επιλέξτε το όνομα χρήστη ή το όνομα της ομάδας που επιθυμείτε να στείλετε το μήνυμα.
Ανοίγει το διάλογο της συνομιλίας.
3. Εισάγετε το μήνυμα στο κάτω παράθυρο και πιάστε .
Όταν έχει γίνει η αποστολή του μηνύματος, το μήνυμα μεταφέρεται στο επάνω παράθυρο.
4. Όταν έχετε λάβει ένα μήνυμα, αυτό εμφανίζεται στο επάνω παράθυρο.
5. Για να συνεχίσετε τη συνομιλία, επαναλάβετε τα βήματα 3 και 4.

Σημείωση



- Μπορείτε να εισάγετε έως και 160 χαρακτήρες σε κάθε μήνυμα που στέλνετε.
- Μπορείτε να στείλετε μηνύματα ακόμη κι αν ο παραλήπτης δεν είναι συνδεδεμένος.

Συμβουλή

- Μπορείτε να μετακινήσετε το δρομέα με τα πλήκτρα /.
Όταν ο δρομέας φτάσει στην κορυφή του κάτω παραθύρου, το  μετακινεί τον έλεγχο στο επάνω παράθυρο στη συνέχεια τα / κυλίνουν το κείμενο στο επάνω παράθυρο. Για να επιστρέψετε στο κάτω παράθυρο, πιέστε [Πίσω].
- Ο αριθμός των γραμμών στο επάνω και στο κάτω παράθυρο αλλάζει ανάλογα με τις περιστάσεις.





Προσθήκη Νέας Επαφής

"Μηνύματα" → "Vodafone Messenger"

1. Εμφάνιση της καρτέλας Καταχωρισμένες Επαφές ή της καρτέλας Συνδεδεμένες Επαφές με το /.
2. Πιέστε [Επιλ.] και επιλέξτε "Προσθ. Νέας Επ."
3. Εισάγετε το νέο μέλος Λίστας Επαφών με τα βήματα 2 και 3 στην παράγραφο "1η Σύνδεση" στη σελίδα 60.



Προσθήκη μιας Ομάδας Επαφών

"Μηνύματα" → "Vodafone Messenger"

1. Προβάλλετε την καρτέλα Ομάδες με τα πλήκτρα /.
2. Πιέστε [Επιλ.] και επιλέξτε "Προσθήκη νέας ομάδας".
3. Εισάγετε το όνομα της ομάδας και πιέστε .
Ανοίγει η λίστα με τις Συνδεδεμένες Επαφές.
4. Μαρκάρετε κάθε μέλος που θέλετε να προσθέσετε στην ομάδα και πιέστε  για να το επιλέξετε.
Για να ακυρώσετε την επιλογή, πιέστε  μία φορά.
5. Πιέστε [Αποθήκ.].



Προσθήκη Μελών σε μια Ομάδα Επαφών

"Μηνύματα" → "Vodafone Messenger"

1. Προβάλλετε την καρτέλα Ομάδες με τα πλήκτρα /.
2. Μαρκάρετε την ομάδα στην οποία επιθυμείτε να προσθέσετε τα μέλη.
3. Πιέστε [Επιλ.] και επιλέξτε "Πρόσκληση Επαφών".
Ανοίγει η λίστα με τις Συνδεδεμένες Επαφές.
4. Επιλέξτε τα μέλη όπως στα βήματα 4 έως 5 στην παράγραφο "Προσθήκη μιας Ομάδας Επαφών".

Ανάγνωση Μηνύματος



"Μηνύματα" → "Vodafone Messenger"

1. Προβάλλετε την καρτέλα Συνομιλίες με τα πλήκτρα / .
2. Επιλέξτε το μήνυμα που επιθυμείτε να διαβάσετε.

Συμβουλή

- Μπορείτε να συνεχίσετε μία συνομιλία αφού λάβετε κάποιο μήνυμα πληκτρολογώντας ένα μήνυμα στο κάτω παράθυρο.

Αποθήκευση Συνομιλίας



1. Προβάλλετε την καρτέλα Συνομιλίες με τα πλήκτρα / .
2. Μαρκάρετε τη συνομιλία που επιθυμείτε να αποθηκεύσετε.
3. Πιέστε [Επιλ.] και επιλέξτε "Αποθήκευση συνομιλίας".

Σημείωση

- Μπορείτε να αποθηκεύσετε έως και 3900 bytes (περίπου 100 γραμμές) σε κάθε μία συνομιλία. Όταν γίνεται υπέρβαση αυτού του ορίου, τα μηνύματα διαγράφονται αυτόματα ξεκινώντας από το παλαιότερο μήνυμα.
- Μπορείτε να αποθηκεύσετε μέχρι δέκα συνομιλίες. Όταν γίνεται υπέρβαση αυτού του ορίου, θα σας ζητηθεί να διαγράψετε παλαιές συνομιλίες ξεκινώντας από το παλαιότερο μήνυμα.
- Μπορείτε να προβάλλετε αποθηκευμένες συνομιλίες ως εξής:

Ανάγνωση μίας Αποθηκευμένης Συνομιλίας

"Μηνύματα" → "Vodafone Messenger"

1. Προβάλλετε την καρτέλα Συνομιλίες με τα πλήκτρα / .
2. Πιέστε [Επιλ.] και επιλέξτε "Αποθηκευμ. Συνομιλίες".
3. Επιλέξτε τη συνομιλία που επιθυμείτε να διαβάσετε.

Λίστα Παρατηρητών

Η λίστα παρατηρητών σας επιτρέπει να βλέπετε ποιους παρακολουθούν την κατάστασή σας.

Προσθήκη Επαφών από τη Λίστα Παρατηρητών

"Μηνύματα" → "Vodafone Messenger"

1. Πιέστε [Επιλ.] και επιλέξτε "Ρυθμίσεις".
2. Επιλέξτε "Λίστα Παρατηρητών".
Η Λίστα Παρατηρητών ανοίγει.
3. Πιέστε [Επιλ.] και επιλέξτε "Προσθ. σε Επαφές".

Συμβουλή

- Για να μπλοκάρετε ένα μέλος από την προβολή της κατάστασής σας, μαρκάρετε το μέλος που επιθυμείτε να μπλοκάρετε, πιέστε [Επιλ.] και επιλέξτε "Κλείδωμα χρήστη".

Ρυθμίσεις Πελάτη (Client)

"Μηνύματα" → "Vodafone Messenger"

1. Πιέστε [Επιλ.] και επιλέξτε "Ρυθμίσεις".
2. Επιλέξτε ένα από τα ακόλουθα στοιχεία.
 - "Το καθεστώς μου": Αλλάζει το καθεστώς της σύνδεσής σας σε "Online" ή "Απασχολημένο".
 - "Όνομα Οθόνης": Αλλάζει το δικό σας όνομα οθόνης.
 - "Αυτόματη Σύνδεση": Ρυθμίζει εάν θέλετε να συνδέεστε ή όχι όταν ενεργοποιείτε το τηλέφωνό σας.
 - "Λίστα Φραγής": Εμφανίζει και διαγράφει επαφές από τη Λίστα Φραγής.

Αποσύνδεση

Μπορείτε να αποσυνδεθείτε χρησιμοποιώντας οποιοδήποτε καρτέλα.

1. Πιέστε [Επιλ.] και επιλέξτε "Εξοδος".

Ρυθμίσεις Μηνυμάτων (M 5-9)

Γενικές Ρυθμίσεις (M 5-9-1)

"Μηνύματα" → "Ρυθμίσεις Μηνυμάτων" →
"Γενικές Ρυθμίσεις"

1. Επιλέξτε το στοιχείο που επιθυμείτε να ρυθμίσετε.

- "Λήψη από το σπίτι":
Ρυθμίζει το χρόνο λήψης μηνυμάτων μέσα στην περιοχή του οικείου σας δικτύου.
"Πάντα λήψη": Άμεση λήψη μηνυμάτων από το διακομιστή.
"Πάντα αναβολή": Αναβάλλει τη λήψη των μηνυμάτων.
- "Λήψη περιαγωγής":
Ρυθμίζει το χρόνο λήψης μηνυμάτων όταν βρίσκεστε σε περιαγωγή εκτός του οικείου σας δικτύου.
"Πάντα λήψη": Άμεση λήψη μηνυμάτων από το διακομιστή.
"Πάντα αναβολή": Αναβάλλει τη λήψη των μηνυμάτων.
- "Αναφορά Παράδοσης":
Ενεργοποιεί ή απενεργοποιεί την Αναφορά Παράδοσης.

- "Αναφορά Ανάγνωσης":
Ενεργοποιεί ή απενεργοποιεί την αίτηση για Αναφορά Ανάγνωσης.
- "Ωρα Λήξης":
Υποδεικνύει τον αριθμό ημερών και ωρών που μπορεί να παραμείνει ένα μήνυμα που στέλνεται στο κέντρο μηνυμάτων χωρίς να παραδοθεί στον παραλήπτη. Κατά τη διάρκεια αυτής της περιόδου, το κέντρο μηνυμάτων θα προσπαθεί συνεχώς να παραδώσει στον παραλήπτη το μήνυμα.
- "Υπογραφή":
Ανοίγει την οθόνη εισαγωγής της υπογραφής.
- "Αυτόματη διαγραφή":
Διαγράφει αυτόματα το παλαιότερο μήνυμα όταν γεμίσουν οι φάκελοι Εισερχόμενα, Σταλμένα ή και τα δύο (Εισερχόμενα και Σταλμένα).
- "Αυτόματη επαναποστολή":
Προσπαθεί να αποστείλει εκ νέου το μήνυμα SMS/MMS έως και δύο φορές (επιλογή "Ενεργό" ή "Μη ενεργό").
- "Προβολή λίστας μηνυμάτων":
Εναλλάσσει την προβολή των μηνυμάτων ανάμεσα σε "Προβολή μίας γραμμής" και "Προβολή δύο γραμμών".

Ρυθμίσεις SMS (M 5-9-2)

"Μηνύματα" → "Ρυθμίσεις Μηνυμάτων" → "Ρυθμίσεις SMS"

1. Επιλέξτε το στοιχείο που επιθυμείτε να ρυθμίσετε.

- "Κέντρο μηνυμάτων":

Εισάγετε τον αριθμό του κέντρου μηνυμάτων.

Αν θέλετε να εισάγετε τον κωδικό χώρας σε ένα διεθνή αριθμό κλήσης, πιάστε και κρατήστε πιεσμένο το  μέχρι να εμφανιστεί το σύμβολο +.

- "Μορφή":

Επιλέξτε τη μορφή μηνύματος που θέλετε να χρησιμοποιήσετε όταν δημιουργείτε ένα νέο μήνυμα.

- "Διαδρομή απάντησης":

Αποδέχεται ή απορρίπτει τη διαδρομή απάντησης αν είναι ίδια με τη διαδρομή αποστολής, όταν λαμβάνετε το μήνυμα απάντησης για το μήνυμά σας.

- "Βελτιστοποίηση":

Όταν έχει γίνει η ρύθμιση "Ενεργό" (προεπιλογή), οι χαρακτήρες διπλού byte, όπως οι ευρωπαϊκοί χαρακτήρες με τόνο, μετατρέπονται σε χαρακτήρες μονού byte και αποστέλλονται.

Όταν έχει γίνει η ρύθμιση "Μη ενεργό", οι χαρακτήρες διπλού byte αποστέλλονται όπως εμφανίζονται.

Παρακαλούμε, σημειώστε ότι ενδέχεται να χρεωθείτε διπλά για τους χαρακτήρες διπλού byte σε ένα SMS όταν έχετε ρυθμίσει τη Βελτιστοποίηση σε "Μη ενεργό".

Ρυθμίσεις MMS (M 5-9-3)

"Μηνύματα" → "Ρυθμίσεις Μηνυμάτων" →
"Ρυθμίσεις MMS"

1. Επιλέξτε το στοιχείο που επιθυμείτε να ρυθμίσετε.

- "Λογαριασμοί MMS":
Επιλέξτε το λογαριασμό που θέλετε ή επιλέξτε "Δημιουργία Νέου" για να εισάγετε τις ακόλουθες ρυθμίσεις.
"Όνομα Προφίλ": Όνομα προφίλ MMS (Μοναδικό όνομα)
"Πληρεξούσιο": Ρύθμιση Proxy για MMS
"URL Εφεδρ. Server": Εφεδρικός server MMS
- "Αποστ. Αναφ. Παράδ.":
Επιβεβαιώνει αν θα αποσταλεί ή όχι μία αναφορά που θα ειδοποιεί τον αποστολέα όταν λαμβάνετε ένα μήνυμα.
- "Αποδεικτ. ανάγνωσης":
Ενεργοποιεί ή απενεργοποιεί την Αποστολή Αναφοράς Ανάγνωσης όταν ο παραλήπτης απαιτείται να ενημερώσει τον αποστολέα για την ανάγνωση του μηνύματος.

- "Διάρκεια slide":
Ορίζει τη διάρκεια του slide.
- "Μέγιστο μέγεθος μηνύμ.":
Ρυθμίζει το μέγιστο μέγεθος μηνύματος για αποστολή και απενεργοποιεί την αποστολή μηνυμάτων MMS που ξεπερνούν αυτό το μέγεθος.
- "Λειτουργία δημιουργίας":
Όταν έχει γίνει η ρύθμιση "Ελεύθερο", μπορείτε να επισυνάψετε στο μήνυμα αρχεία οποιασδήποτε μορφής. Όταν υπάρχει ρύθμιση σε "Περιορισμένο", μπορείτε να επισυνάψετε μόνο συγκεκριμένες μορφές αρχείων και συγκεκριμένα μεγέθη μηνυμάτων. Η ρύθμιση "Περιορισμένο" έχει προτεραιότητα έναντι της ρύθμισης "Μέγιστο μέγεθος μηνύμ."

Ρυθμίσεις Email (M 5-9-4)

"Μηνύματα" → "Ρυθμίσεις Μηνυμάτων" → "Ρυθμίσεις Email"

1. Επιλέξτε το στοιχείο που επιθυμείτε να ρυθμίσετε.
 - "Λογαριασμοί Email":
Επιλέξτε το λογαριασμό που θέλετε ή επιλέξτε "Δημιουργία Νέου" για να εισάγετε τις ακόλουθες ρυθμίσεις.
"Όνομα Λογαριασμού": Όνομα λογαριασμού Email (Μοναδικό όνομα)
"Διακομιστής POP3": Όνομα διακομιστή, ταυτότητα χρήστη, κωδικός πρόσβασης και αριθμός θύρας για διακομιστή POP3
"Διακομιστής SMTP": Όνομα διακομιστή, ταυτότητα χρήστη, κωδικός πρόσβασης, αριθμός θύρας για διακομιστή SMTP και λειτουργία Ελέγχου ταυτότητας SMTP
"Σημείο Πρόσβασης": Σημείο πρόσβασης για Email
"Διεύθυνση Email": Διεύθυνση Email
 - "Διάστημα λήψης":
Ρυθμίζει το διάστημα μεταξύ των λήψεων.
 - "Μέγιστο μέγεθος μηνύμ."
Ρυθμίζει το μέγιστο μέγεθος μηνύματος για αποστολή και απενεργοποιεί την αποστολή μηνυμάτων Email που ξεπερνούν αυτό το μέγεθος.

Vodafone live! (M 2)

Το τηλέφωνό σας έχει ήδη διαμορφωμένες παραμέτρους για πρόσβαση στην υπηρεσία Vodafone live! και το mobile internet*.

Το Vodafone live! είναι ένας ολόκληρος κόσμος πληροφοριών και διασκέδασης στο τηλέφωνό σας. Προσφέρει επίσης νέους συναρπαστικούς τρόπους για να επικοινωνείτε με τους φίλους σας και την οικογένειά σας.

Το Vodafone live! με 3G πηγαίνει το κινητά μέσα επικοινωνίας σε εντελώς νέο επίπεδο. Δίνει ζωή στο κινητό σας - μπορείτε να λαμβάνετε και να ακούτε ολόκληρα μουσικά κομμάτια, να παίζετε 3D παιχνίδια και να λαμβάνετε ακόμη περισσότερα, έτσι ώστε να είστε πάντα ενημερωμένοι με ότι σας ενδιαφέρει ή να έχετε τους πιο πρόσφατους τρόπους διασκέδασης όταν βρίσκεστε έξω! Και όλα αυτά με μεγαλύτερη ταχύτητα και καθαρή-κρυστάλλινη ψηφιακή ποιότητα. Μπορείτε ακόμα να συνομιλείτε πρόσωπο με πρόσωπο όταν είστε χιλιόμετρα μακριά με την Video κλήση. Αυτή η προηγμένη υπηρεσία προϋποθέτει ότι έχετε ένα τηλέφωνο 3G και ότι βρίσκεστε σε περιοχή όπου η υπηρεσία 3G είναι διαθέσιμη.

* Αν αντιμετωπίζετε προβλήματα κατά τη σύνδεση, σας παρακαλούμε να επικοινωνήσετε με την Υποστήριξη Πελατών της Vodafone.

Κύριο Μενού

"Vodafone live!" → "Vodafone live!"

Εμφανίζεται η σελίδα υπηρεσιών Vodafone live!.

"Vodafone live!" → "Εισάγετε URL"

Εμφανίζεται η οθόνη εισαγωγής URL, που σας επιτρέπει να μεταβείτε σε μία σελίδα.

"Vodafone live!" → "Σελιδοδείκτες"

Δείτε σελίδα 69.

"Vodafone live!" → "Εισερχόμ.Ειδοποιήσ."

Εμφανίζονται οι ειδοποιήσεις WAP Push.

"Vodafone live!" → "Αποθήκευση Σελίδων"

Εμφανίζονται τα αποθηκευμένα στιγμιότυπα οθόνης.





"Vodafone live!" → "Ιστορικό"

Εμφανίζεται το ιστορικό σελίδων που επισκεφθήκατε πρόσφατα.

"Vodafone live!" → "Ρυθμίσεις Browser"

Δείτε τη σελίδα 70.

Περιήγηση σε μία Σελίδα WAP

- : Μετακίνηση των μαρκαρισμένων στοιχείων στην οθόνη.
- : Εκτελεί την επιλογή που εμφανίζεται στη μέση της κάτω πλευράς της οθόνης.
- : Ξεκινά το μενού επιλογών του browser.
- : Επιλέγει μία ενέργεια που εμφανίζεται στην κάτω δεξιά πλευρά της οθόνης. Χρησιμοποιείται για τη σύνδεση με το "Vodafone live!" ανοίγοντας τον browser.
-  (στιγμιαίο πάτημα): Έξοδος από τον browser.
(πιέστε και κρατήστε πιεσμένο): Απενεργοποιεί το τηλέφωνο.

Επεξεργασία Σελιδοδεικτών (M 2-3)

"Vodafone live!" → "Σελιδοδείκτες"

1. Επιλέξτε τη διεύθυνση URL που επιθυμείτε και πιέστε [Επιλ.].
Μπορείτε να επεξεργαστείτε τη λίστα με τους Σελιδοδείκτες χρησιμοποιώντας τις εξής επιλογές:
"Άνοιγμα": Επιλέγει σελιδοδείκτη.
"Λεπτομ.": Εμφανίζει αναλυτικές πληροφορίες για τη σελίδα WAP.
"Αποστ. σελίδας": Στέλνει τη διεύθυνση URL στους παραλήπτες.
"Νέο": Δημιουργεί νέους φακέλους ή σελιδοδείκτες.
"Μετονομασία": Μετονομάζει σελιδοδείκτες.
"Επεξεργασία URL": Επεξεργάζεται τη διεύθυνση URL του σελιδοδείκτη.
"Μετακίνηση": Μετακινεί τους σελιδοδείκτες σε μία άλλη θέση.
"Διαγραφή": Διαγράφει σελιδοδείκτες.
"Διαγραφή όλων": Διαγράφει όλους τους σελιδοδείκτες.

Ρυθμίσεις Browser (M 2-7)

"Vodafone live!" → "Ρυθμίσεις Browser"

- "Μέγεθος γραμμάτων.": Ορίζει το μέγεθος γραμματοσειράς του browser.
- "Βήμα κύλισης": Ρυθμίζει την ταχύτητα κύλισης.
- "Παραπομπή σύνδεσης": Ενεργοποιεί ή απενεργοποιεί την ειδοποίηση του αποστολέα.
- "Cookies": Ρυθμίζει τις επιλογές των cookies.
- "Λήψεις": Κατηγοριοποιεί τη λήψη δεδομένων από φωτογραφίες/ ήχους/αντικείμενα.
- "Ασφάλεια": Ρυθμίζει το επίπεδο προτροπής ασφάλειας.
- "WAP Push": Ρυθμίζει αν χρειάζεστε επιβεβαίωση για μηνύματα push.
- "Λήψη σε": Ρυθμίζει τη θέση λήψης.

Οι Επιλογές του Browser

Μπορείτε να χρησιμοποιήσετε διάφορες επιλογές του WAP browser.

 → [Επιλ.]

- "Επιλογή": Επιλέγει μία σελίδα WAP.
- "Αρχική Σελίδα": Μετάβαση στην αρχική σελίδα.
- "Σελιδοδείκτες": Δείτε σελίδα 69.
- "Σήμανση σελίδας": Μαρκάρι την επιλεγμένη σελίδα WAP.
- "Αποθήκ. του συνδέσμου": Κάνει λήψη των δεδομένων της συνδεδεμένης σελίδας WAP.
- "Αποθήκ. αντικειμένων": Αποθηκεύει στοιχεία από τις σελίδες WAP.
- "Εισάγετε URL": Μεταβαίνει στη σελίδα WAP για την οποία είχατε εισαγάγει τη διεύθυνση URL.
- "Πρόσβαση στο ιστορικό": Εμφανίζει το ιστορικό των περιηγήσεων σας.
- "Προώθηση": Μετάβαση στην επόμενη σελίδα από τις σελίδες που εμφανίστηκαν ήδη.
- "Νέα φόρτωση σελίδας": Ανανεώνει τη σελίδα WAP για τη λήψη νέων πληροφοριών.
- "Ειδικές": Εμφανίζει τα προηγμένα μενού.
- "Εξοδος": Εξοδος από τον browser.

Οι Προηγμένες Επιλογές

☐ → [Επιλ.] → "Ειδικές"

- "Αποθήκευση Σελίδων": Εμφανίζονται τα αποθηκευμένα στιγμιότυπα οθόνης.
- "Αποθήκ. σελίδας": Αποθηκεύει τη σελίδα WAP ως τοπικό αρχείο.
- "Αποστ. σελίδας": Στέλνει τα δεδομένα της σελίδας WAP.
- "Λεπτομέρειες": Εμφανίζει αναλυτικές πληροφορίες για τη σελίδα WAP.
- "Δεδομένα Περιηγητή": Επεξεργασία των δεδομένων του browser. Μπορείτε να διαγράψετε την μνήμη cache/cookies/ιστορικού.
- "Αναζήτ. της Σελίδας": Αναζητά για συγκεκριμένες λέξεις στη σελίδα WAP.
- "Αντιγραφή Κειμένου": Αντιγράφει το κείμενο της σελίδας WAP.
- "Ρυθμίσεις Browser": Εμφανίζει τα μενού για Ρυθμίσεις.
- "Επανεκίν. Browser": Εκτελεί επανεκκίνηση του browser.
- "Περί": Εμφανίζει πληροφορίες σχετικά με τον browser.

Μουσική (Μ 3)

Αναπαραγωγή Μουσικής (Μ 3-2)

Η λειτουργία Αναπαραγωγής Μουσικής υποστηρίζει αρχεία ήχου μορφής MP3, MPEG-4 και 3GPP. Κατά την αναπαραγωγή αρχείων ήχου στο παρασκήνιο, μπορείτε να χρησιμοποιήσετε και άλλα μενού.

Προσθήκη μίας Νέας Λίστας Αναπαραγωγής

Μπορείτε να δημιουργήσετε τη δική σας λίστα αναπαραγωγής, με αποθήκευση και διαχείριση των αγαπημένων σας κομματιών και της σειράς των κομματιών.

"Μουσική" → "Η μουσική μου" → "Λίστα Αναπαρ."

1. Πιέστε [Επιλ.] και επιλέξτε "Προσθ. Νέας Λίστ."
2. Εισάγετε το όνομα που επιθυμείτε για τη λίστα αναπαραγωγής.

Σημείωση

- Για να διαγράψετε τη λίστα αναπαραγωγής, μαρκάρετε τη λίστα αναπαραγωγής και πιέστε [Επιλ.]. Στη συνέχεια, επιλέξτε "Διαγραφή Λίστας".
- Μπορείτε να δημιουργήσετε έως και 99 λίστες αναπαραγωγής.

Αναπαραγωγή Αρχείων Ήχου

"Μουσική" → "Η μουσική μου"

1. Επιλέξτε το στοιχείο που θέλετε να αναπαράγετε.
 - "Όλη η Μουσική":
Εμφανίζονται όλα τα αρχεία ήχου.

- "Καλλιτέχνες":
Εμφανίζονται όλοι οι καλλιτέχνες με τα ονόματά τους. Όταν επιλεγθεί ένας καλλιτέχνης, εμφανίζονται όλα τα άλμπουμ του. Όταν επιλεγθεί κάποιο άλμπουμ, εμφανίζονται όλα τα αρχεία ήχου που υπάρχουν στο επιλεγμένο άλμπουμ.
- "Άλμπουμς":
Εμφανίζονται τα ονόματα όλων των άλμπουμ. Όταν επιλεγθεί κάποιο άλμπουμ, εμφανίζονται όλα τα αρχεία ήχου που υπάρχουν στο επιλεγμένο άλμπουμ.
- "Λίστα Αναπαρ.":
Εμφανίζονται όλες οι λίστες αναπαραγωγής. Όταν επιλεγθεί κάποια λίστα αναπαραγωγής, εμφανίζονται όλα τα αρχεία ήχου που υπάρχουν στην επιλεγμένη λίστα αναπαραγωγής.

2. Επιλέξτε το αρχείο ήχου που επιθυμείτε.
Για παύση της αναπαραγωγής, πιέστε .

Σημείωση

- Επιλέξτε "Η μουσική μου" για να ενημερώσετε τη λίστα των διαθέσιμων μουσικών κομματιών.

- Θα ερωτηθείτε αν θέλετε αναπαραγωγή ήχων ή όχι, όταν ενεργοποιήσετε τη λειτουργία Σιωπηλό.
- Για αναπαραγωγή του τελευταίου αρχείου, επιλέξτε "Τελευταίο μουσικό κομμάτι". Η ένδειξη "Τρέχουσα αναπαραγωγή" εμφανίζεται όταν ένα αρχείο αναπαράγεται.
- Όταν υπάρχει εισερχόμενη κλήση, γίνεται παύση της αναπαραγωγής του τρέχοντος αρχείου ώστε να μπορέσετε να απαντήσετε στην κλήση. Μετά το τέλος της κλήσης, η παύση αναιρείται και η αναπαραγωγή επανέρχεται αυτόματα στο παρασκήνιο.

Συμβουλή

- Μπορείτε να επιστρέψετε στην οθόνη Κύριο μενού κατά τη διάρκεια της αναπαραγωγής του αρχείου στο παρασκήνιο.
- Μπορείτε να δημιουργήσετε την δική σας λίστα αναπαραγωγής παραθέτοντας μόνον τα αρχεία που επιθυμείτε (σελ. 72).
- Τα αρχεία ήχου που υπάρχουν στη συσκευή καθώς και στην κάρτα μνήμης εμφανίζονται στην ίδια προβολή.

- Μπορείτε να επιλέξετε το μοτίβο αναπαραγωγής στο βήμα 2. Πιέστε [Επιλ.] και επιλέξτε "Μοτίβο Αναπαρ.". "Κανονικό":

Αναπαράγονται όλα τα αρχεία ενός επιλεγμένου φακέλου μία φορά και στη συνέχεια η αναπαραγωγή σταματά.

"Επανάληψη":

Συνεχίζει την αναπαραγωγή του επιλεγμένου αρχείου στον επιλεγμένο φάκελο.

"Επανάληψη Όλων":

Αναπαράγονται όλα τα αρχεία ενός επιλεγμένου φακέλου.

"Τυχαίο":

Αναπαράγονται τα αρχεία ενός επιλεγμένου φακέλου με τυχαία σειρά.

- Μπορείτε να ελέγχετε την Αναπαραγωγή Μουσικής χρησιμοποιώντας τα παρακάτω πλήκτρα:

⏮/⏭: Αυξάνει ή μειώνει την ένταση του ήχου.

⏸ (πιέστε και κρατήστε πιεσμένο): Εκτελεί σίγαση.

⏪: Μεταπηδά στο επόμενο αρχείο.

⏩: Επιστρέφει στην αρχή του τρέχοντος αρχείου.

⏴ (πιέστε και κρατήστε πιεσμένο): Εκτελεί γρήγορη προώθηση προς τα εμπρός.

⏵ (πιέστε και κρατήστε πιεσμένο): Εκτελεί επιστροφή στην αρχή.

⏏: Αναπαράγει το αρχείο στο παρασκήνιο.

Ταξινόμηση Αρχείων

"Μουσική" → "Η μουσική μου" → "Όλη η Μουσική"

1. Πιέστε [Επιλ.] και επιλέξτε "Κατάταξη".
2. Επιλέξτε "Με τίτλο", "Καλλιτέχνης", "Άλμπουμ" ή "Υφος".
Εμφανίζονται τα αποτελέσματα της ταξινόμησης.

Προσθήκη Αρχείου στη Λίστα Αναπαραγωγής

Μπορείτε να προσθέσετε αρχεία σε μια λίστα αναπαραγωγής κάνοντας τα ακόλουθα.

"Μουσική" → "Η μουσική μου" → "Όλη η Μουσική"

1. Μαρκάρετε το αρχείο που θέλετε να προσθέσετε στη λίστα αναπαραγωγής.
2. Πιέστε [Επιλ.] και επιλέξτε "Προσθ. Λίστ. Αναπ".
Εμφανίζονται οι λίστες αναπαραγωγής. Για λεπτομέρειες σχετικά με την προσθήκη μίας λίστας αναπαραγωγής, δείτε "Προσθήκη μίας Νέας Λίστας Αναπαραγωγής" στη σελίδα 72.
3. Επιλέξτε το φάκελο που επιθυμείτε.
Το αρχείο που έχετε μαρκάρει στο βήμα 1 αποθηκεύεται. Για να διαγράψετε αρχεία από τη λίστα αναπαραγωγής, μαρκάρετε τα αρχεία και πιέστε [Επιλ.]. Στη συνέχεια, επιλέξτε "Διαγρ. από Λίστα".

Σημείωση

- Μπορείτε να δημιουργήσετε έως και 99 αρχεία σε μία λίστα αναπαραγωγής. Ωστόσο, ο συνολικός αριθμός των αποθηκευμένων αρχείων στο τηλέφωνό σας δεν μπορεί να υπερβαίνει τα 350.

Λήψη μουσικών αρχείων (M 3-3)

"Μουσική" → "Περίγρ. σε μουσ. κατάστ."

Εμφανίζεται η σελίδα φόρτωσης αρχείων μουσικής.

Σημείωση

- Αυτή η υπηρεσία δεν είναι διαθέσιμη από ορισμένους παροχείς δικτύων. Για περισσότερες λεπτομέρειες, παρακαλούμε επικοινωνήστε με τον παροχέα δικτύου.

Το υλικό μου (M 6)



Η θέση Το υλικό μου περιέχει διάφορους τύπους δεδομένων φωτογραφιών, ήχου και video clip. Ακόμη, η θέση Το υλικό μου περιλαμβάνει και φράσεις κειμένου που χρησιμοποιούνται συχνά σε μηνύματα καθώς και σελίδες (διευθύνσεις) WAP που μπορείτε να χρησιμοποιήσετε για λήψη αρχείων. Μπορείτε ακόμη να μεταδώσετε δεδομένα φωτογραφιών, ήχου και video clip μέσω της ασύρματης τεχνολογίας Bluetooth σε τηλέφωνα με χαρακτηριστικά OBEX.

Εικόνες (M 6-1)

Μπορείτε να διαχειριστείτε φωτογραφίες που τραβάτε με ψηφιακή φωτογραφική μηχανή ή εικόνες που κατεβάζετε από ιστοσελίδες του mobile Internet. Μπορείτε να αποθηκεύσετε φωτογραφίες που είναι στις μορφές: JPEG, PNG, WBMP και GIF.

Προβολή Φωτογραφιών

"Το υλικό μου" → "Εικόνες"

1. Πιέστε  για εμφάνιση της λίστας από την κάρτα μνήμης και  για επιστροφή στην μνήμη της συσκευής.
2. Επιλέξτε το αρχείο που θέλετε να δείτε.
Η επιλεγμένη φωτογραφία εμφανίζεται στην οθόνη.

Χρήση φωτογραφιών ως Φόντο

"Το υλικό μου" → "Εικόνες"

1. Μαρκάρετε το αρχείο που θέλετε να χρησιμοποιήσετε ως φόντο.
2. Πιέστε [Επιλ.] και επιλέξτε "Ρύθμ. ως Φόντο".

Αποθήκευση Μίας Φωτογραφίας στις Καταχωρίσεις της Λίστας Επαφών

Μπορείτε να χρησιμοποιήσετε αυτή την επιλογή μόνον για τις φωτογραφίες που έχετε αποθηκεύσει στην μνήμη της συσκευής.

"Το υλικό μου" → "Εικόνες"

1. Μαρκάρετε το αρχείο που θέλετε να προσθέσετε στη Λίστα Επαφών.
2. Πιέστε [Επιλ.] και επιλέξτε "Προσθ. σε Επαφές".
Για να αντικαταστήσετε, επιλέξτε τα δεδομένα που θέλετε να αποθηκεύσετε.
Για αποθήκευση ως νέα καταχώριση, επιλέξτε "Ως Νέα Επαφή".
Για λεπτομέρειες σχετικά με την καταχώριση ενός ονόματος, δείτε "Προσθήκη Νέας Επαφής" στη σελίδα 35.

Επεξεργασία Φωτογραφιών

"Το υλικό μου" → "Εικόνες"

1. Μαρκάρετε το αρχείο που θέλετε να επεξεργαστείτε.
2. Πιέστε [Επιλ.] και επιλέξτε "Επεξεργ. Φωτογρ."
3. Επιλέξτε τη δυνατότητα που επιθυμείτε.

Σημείωση

- Η επιλογή "Επεξεργ. Φωτογρ." μπορεί να μην είναι διαθέσιμη ανάλογα με την πρωτότυπη φωτογραφία και την προστασία πνευματικών δικαιωμάτων που ενδεχομένως διαθέτει.

Προσαρμογή του Μεγέθους

Μπορείτε να προσαρμόσετε τη φωτογραφία σε κατάλληλο μέγεθος, ανάλογα με τη σκηνή.

"Το υλικό μου" → "Εικόνες"

1. Μαρκάρετε το αρχείο του οποίου το μέγεθος θέλετε να προσαρμόσετε.
2. Πιέστε [Επιλ.] και επιλέξτε "Αλλαγή Μεγέθους".
3. Επιλέξτε τη δυνατότητα που επιθυμείτε.

Σημείωση

- Η επιλογή "Αλλαγή Μεγέθους" μπορεί να μην είναι διαθέσιμη ανάλογα με την πρωτότυπη φωτογραφία και την προστασία πνευματικών δικαιωμάτων που ενδεχομένως διαθέτει.

Συμβουλή

- Για άλλα μενού επιλογών, δείτε "Κοινά Μενού Επιλογών" στη σελίδα 79.

Λήψη Αρχείων Φωτογραφιών

"Το υλικό μου" → "Εικόνες" → "Λήψη άλλων"



Εμφανίζεται η ιστοσελίδα για λήψη αρχείων φωτογραφιών.

Ήχοι & Κουδουνίσματα (M 6-2)

Η διαχείριση των αρχείων ήχου που έχετε κατεβάσει και των δεδομένων AMR που έχετε ηχογραφήσει με τη λειτουργία Ηχογράφησης Φωνής γίνεται στο μενού Ήχοι & Κουδουνίσματα. Οι προεπιλεγμένοι ήχοι κουδουνίσματος δεν περιέχονται στο μενού Ήχοι & Κουδουνίσματα. Μόνο τα αρχεία ήχου που μπορούν να αναπαραχθούν στο τηλέφωνο αποθηκεύονται στο μενού Ήχοι & Κουδουνίσματα.

Αναπαραγωγή Αρχείων Ήχου

"Το υλικό μου" → "Ήχοι & Κουδουνίσμ."

1. Πιέστε  για εμφάνιση της λίστας από την κάρτα μνήμης και  για επιστροφή στην μνήμη της συσκευής.
2. Επιλέξτε το αρχείο που θέλετε να αναπαραχθεί. Για διακοπή της αναπαραγωγής, πιέστε [Πίσω].

Σημείωση

- Η αναπαραγωγή μπορεί να μην είναι διαθέσιμη για ορισμένα αρχεία ήχου.

Χρήση των Αρχείων Ήχου ως Ήχων Κουδουνίσματος

"Το υλικό μου" → *"Ήχοι & Κουδουνίσμ."*

1. Μαρκάρετε το αρχείο που θέλετε να χρησιμοποιήσετε ως ήχο κουδουνίσματος.
2. Πιέστε [Επιλ.] και επιλέξτε "Ρύθμ. ως Κουδ.".

Συμβουλή

- Για άλλα μενού επιλογών, δείτε *"Κοινά Μενού Επιλογών"* στη σελίδα 79.

Λήψη Αρχείων Ήχου

"Το υλικό μου" → *"Ήχοι & Κουδουνίσμ."* → *"Λήψη άλλων"*



Εμφανίζεται η ιστοσελίδα για λήψη αρχείων ήχου.

Videos (M 6-4)

Μπορείτε να διαχειριστείτε τα video clips που τραβάτε με βιντεοκάμερα ή κατεβάζετε από ιστοσελίδες του mobile Internet.

Αναπαραγωγή Αρχείων Video Clip

"Το υλικό μου" → *"Videos"*

1. Πιέστε  για εμφάνιση της λίστας από την κάρτα μνήμης και  για επιστροφή στην μνήμη της συσκευής.

2. Επιλέξτε το αρχείο που θέλετε να αναπαραχθεί.

Για παύση της αναπαραγωγής, πιέστε .

Για συνέχιση από το σημείο παύσης, πιέστε πάλι .

Για διακοπή της αναπαραγωγής, πιέστε [Πίσω].

Χρήση ενός Video Clip ως Video Clip Κουδουνίσματος

Μπορείτε να ρυθμίσετε το video clip σας ώστε να αναπαράγεται όταν χτυπά το τηλέφωνο.

"Το υλικό μου" → *"Videos"*

1. Μαρκάρετε το video clip που επιθυμείτε.
2. Πιέστε [Επιλ.] και επιλέξτε "Ρύθμ. Κουδ. Video".

Συμβουλή

- Για άλλα μενού επιλογών, δείτε *"Κοινά Μενού Επιλογών"* στη σελίδα 79.

Λήψη Αρχείων Video Clip

"Το υλικό μου" → *"Videos"* → *"Λήψη άλλων"*

Εμφανίζεται η ιστοσελίδα για λήψη αρχείων video clip.



Θέματα (M 6-6)

Μπορείτε εύκολα να προσαρμόσετε την οθόνη του 550SH, χρησιμοποιώντας τα θεματικά αρχεία.

Μπορείτε να διαχειριστείτε τα θεματικά αρχεία που κατεβάζετε από ιστοσελίδες του mobile Internet.

Προβολή Προεπισκοπήσεων

"Το υλικό μου" → "Θέματα"

1. Πιέστε  για εμφάνιση της λίστας από την κάρτα μνήμης και  για επιστροφή στην μνήμη της συσκευής.
2. Μαρκάρετε το θεματικό αρχείο για το οποίο θέλετε να κάνετε προεπισκόπηση.
3. Πιέστε [Επιλ.] και επιλέξτε "Προεπισκόπηση".
Το επιλεγμένο θεματικό αρχείο εμφανίζεται στην οθόνη.

Καθορισμός Θέματος

"Το υλικό μου" → "Θέματα"

1. Επιλέξτε το θεματικό αρχείο που επιθυμείτε.
Το επιλεγμένο θεματικό αρχείο καθορίζεται ως το προεπιλεγμένο θέμα.

Συμβουλή

- *Ακόμη κι αφού καθοριστεί κάποιο θέμα, μπορείτε να ορίσετε κάποιο φόντο ανεξάρτητα από το καθορισμένο θέμα. Στην περίπτωση αυτή, τα υπόλοιπα στοιχεία ακολουθούν το καθορισμένο θέμα.*
- *Για άλλα μενού επιλογών, δείτε "Κοινά Μενού Επιλογών" στη σελίδα 79.*

Σημείωση

- *Αν ορίσετε την αρχική σας φωτογραφία ως φόντο, μετά το βήμα 1 θα εμφανιστεί η οθόνη που σας ζητά να διαλέξετε "Χρήση Τρέχοντος Φόντου" ή "Χρήση Θέματος Φόντου".*

Λήψη Θεματικών Αρχείων

"Το υλικό μου" → "Θέματα" → "Περισσότερα Θέματα"



Εμφανίζεται η ιστοσελίδα λήψης για θεματικά αρχεία.

Άλλα αρχεία (M 6-8)

Ορισμένοι τύποι αρχείων αποθηκεύονται στο φάκελο Άλλα Έγγραφα του τηλεφώνου. Μπορείτε να επεξεργαστείτε και να χρησιμοποιήσετε αυτά τα αρχεία ως δεδομένα στη θέση Το υλικό μου.

Άνοιγμα του Αρχείου Εγγράφων

"Το υλικό μου" → "Άλλα αρχεία"

1. Πιέστε  για εμφάνιση της λίστας από την κάρτα μνήμης και  για επιστροφή στην μνήμη της συσκευής.
2. Επιλέξτε το αρχείο που επιθυμείτε.

Συμβουλή

- *Για άλλα μενού επιλογών, δείτε "Κοινά Μενού Επιλογών" στη σελίδα 79.*

Κοινά Μενού Επιλογών

Ενεργοποίηση Αρχείων με Προστασία Πνευματικών Δικαιωμάτων (DRM)

Ορισμένα αρχεία φωτογραφιών, ήχου, video clip και θεμάτων διαθέτουν ένα πρόγραμμα ψηφιακής προστασίας πνευματικών δικαιωμάτων, που ονομάζεται DRM (Ψηφιακή Διαχείριση Δικαιωμάτων). Για να ανοίξετε τα αρχεία αυτά, χρειάζεται να ενεργοποιήσετε την ψηφιακή άδεια. Τα αρχεία που προστατεύονται με DRM εμφανίζονται με .

Επιλέξτε την κατάλληλη δυνατότητα.

"Το υλικό μου" → "Εικόνες"

"Το υλικό μου" → "Ήχοι & Κουδουνίσμ."

"Το υλικό μου" → "Videos"

"Το υλικό μου" → "Θέματα"

"Το υλικό μου" → "Άλλα αρχεία"

1. Μαρκάρετε το αρχείο που θέλετε να ενεργοποιήσετε.
2. Πιέστε [Επιλ.] και επιλέξτε "Ενεργοποίηση".

Σημείωση

- Ορισμένες φωτογραφίες με προστασία DRM ενδέχεται να μην ανοίγουν ακόμη και στην περίπτωση που έχετε επιχειρήσει να τις ενεργοποιήσετε.

Αποστολή Δεδομένων από Το υλικό μου
Επιλέξτε την κατάλληλη δυνατότητα.

Για Αρχεία εκτός από τα Θεματικά Αρχεία

"Το υλικό μου" → "Εικόνες"

"Το υλικό μου" → "Ήχοι & Κουδουνίσμ."

"Το υλικό μου" → "Videos"

"Το υλικό μου" → "Άλλα αρχεία"

1. Μαρκάρετε το αρχείο που επιθυμείτε.
2. Πιέστε [Επιλ.] και επιλέξτε "Αποστολή".
3. Επιλέξτε "Ως Μήνυμα" ή "Με Bluetooth".

Για θεματικά αρχεία

Μπορείτε να στείλετε θεματικά αρχεία μόνον μέσω Bluetooth.

"Το υλικό μου" → "Θέματα"

1. Μαρκάρετε το αρχείο που επιθυμείτε.
2. Πιέστε [Επιλ.] και επιλέξτε "Μέσω Bluetooth".

Συμβουλή

- Για λεπτομέρειες σχετικά με τη δημιουργία ενός μηνύματος, δείτε "Δημιουργία Νέου Μηνύματος" στη σελίδα 52.
- Για λεπτομέρειες σχετικά με τις ρυθμίσεις Bluetooth, δείτε "Bluetooth" στη σελίδα 121.

Σημείωση

- Φωτογραφίες/Ηχοι/Video clips που διαθέτουν προστασία πνευματικών δικαιωμάτων δεν μπορούν να αποσταλούν ως επισυνάψεις σε μήνυμα, με εξαίρεση τα αρχεία για Χωριστή Παράδοση.
- Κατά τη σύζευξη, θα χρειαστεί να εισάγετε τον κωδικό πρόσβασής σας όταν συνδέσετε για πρώτη φορά με μία συσκευή που διαθέτει ασύρματη τεχνολογία Bluetooth.

Λήψη Δεδομένων στη θέση Το υλικό μου

Όταν το τηλέφωνο λαμβάνει δεδομένα στη θέση Το υλικό μου, ένα μήνυμα επιβεβαίωσης εμφανίζεται στην κατάσταση αναμονής.

1. Πιέστε [Ναι].

Τα ληφθέντα δεδομένα αποθηκεύονται στον αντίστοιχο φάκελο της θέσης Το υλικό μου.

Συμβουλή

- Για λεπτομέρειες σχετικά με τις ρυθμίσεις ασύρματου Bluetooth, δείτε "Συνδεσιμότητα" στη σελίδα 121.

Χρήση Δεδομένων από Το υλικό μου

Μπορείτε να αντιγράψετε, να μετακινήσετε, να ταξινομήσετε, να μετονομάσετε και να διαγράψετε τα δεδομένα στη θέση Το υλικό μου.

Επιλέξτε την κατάλληλη δυνατότητα.

"Το υλικό μου" → "Εικόνες"

"Το υλικό μου" → "Ηχοι & Κουδονίσμ."

"Το υλικό μου" → "Videos"

"Το υλικό μου" → "Θέματα"

"Το υλικό μου" → "Άλλα αρχεία"

1. Μαρκάρετε το αρχείο που επιθυμείτε.
2. Πιέστε [Επιλ.] και επιλέξτε "Ειδικές".

3. Επιλέξτε τη δυνατότητα που επιθυμείτε.
- "Μετακίνηση": Μετακινεί αρχεία σε κάποιον άλλο φάκελο. Επιλέξτε το φάκελο προς τον οποίο θέλετε να μετακινήσετε αρχεία.
- "Αντιγραφή": Αντιγράφει αρχεία. Επιλέξτε το φάκελο στον οποίο θέλετε να αντιγράψετε.
- "Δημ. Φακέλου": Δημιουργεί ένα νέο φάκελο.
- "Πολλαπλή επιλογή": Επιλέγει πολλαπλά αρχεία.
- "Κατάταξη": Ταξινομεί το αρχείο. Επιλέξτε τα αρχεία που θέλετε να ταξινομήσετε.

Σημείωση

- Όταν επιλέγετε "Θέματα", μπορείτε να επιλέξετε "Μετακίνηση", "Αντιγραφή" και "Κατάταξη" μόνο στο βήμα 3.

Μετονομασία του Αρχείου

Επιλέξτε την κατάλληλη δυνατότητα.

- "Το υλικό μου" → "Εικόνες"
- "Το υλικό μου" → "Ήχοι & Κουδουνίσμ."
- "Το υλικό μου" → "Videos"
- "Το υλικό μου" → "Θέματα"
- "Το υλικό μου" → "Άλλα αρχεία"

1. Μαρκάρετε το αρχείο που επιθυμείτε.
2. Πιέστε [Επιλ.] και επιλέξτε "Μετονομασία".

Διαγραφή του Αρχείου

- "Το υλικό μου" → "Εικόνες"
- "Το υλικό μου" → "Ήχοι & Κουδουνίσμ."
- "Το υλικό μου" → "Videos"
- "Το υλικό μου" → "Θέματα"
- "Το υλικό μου" → "Άλλα αρχεία"

1. Μαρκάρετε το αρχείο που επιθυμείτε.
2. Πιέστε [Επιλ.] και επιλέξτε "Διαγραφή".

Προβολή Λεπτομερειών από Το υλικό μου
Επιλέξτε την κατάλληλη δυνατότητα.

- "Το υλικό μου" → "Εικόνες"
- "Το υλικό μου" → "Ήχοι & Κουδουνίσμ."
- "Το υλικό μου" → "Videos"
- "Το υλικό μου" → "Θέματα"
- "Το υλικό μου" → "Άλλα αρχεία"

1. Μαρκάρετε το αρχείο του οποίου θέλετε να δείτε τις λεπτομέρειες.
2. Πιέστε [Επιλ.] και επιλέξτε "Λεπτομ.".

Φόρτωση Δεδομένων στη θέση Το υλικό μου

Μπορείτε να φορτώσετε τα αρχεία εικόνας, ήχου ή τα αρχεία video clip στο MMS Photo Album.

"Το υλικό μου" → "Εικόνες"

"Το υλικό μου" → "Ήχοι & Κουδουνίσμ."

"Το υλικό μου" → "Videos"

1. Μαρκάρετε το αρχείο που θέλετε να φορτώσετε.
2. Πιέστε [Επιλ.] και επιλέξτε "Αποστολή".
3. Επιλέξτε "Στο Album".

Σημείωση

- Η υπηρεσία αυτή δεν είναι διαθέσιμη από ορισμένους παροχείς υπηρεσιών. Για περισσότερες πληροφορίες, παρακαλούμε να επικοινωνήσετε με τον παροχέα υπηρεσιών σας.
- Δεν μπορεί να γίνει λήψη αρχείων φωτογραφίας, ήχου και video clip που διαθέτουν προστασία πνευματικών δικαιωμάτων.

Επιλογή Πολλαπλών Αρχείων

Μπορείτε να επιλέξετε περισσότερα από ένα στοιχεία από τη θέση Το υλικό μου για μετακίνηση, αντιγραφή ή διαγραφή.

Σημείωση

- Όταν έχουν μαρκαριστεί καταχωρίσεις που δεν ανήκουν σε κάποιο θεματικό αρχείο ή στην επιλογή "Λήψη άλλων", εφαρμόζεται η ακόλουθη διαδικασία.

Επιλέξτε την κατάλληλη δυνατότητα.

"Το υλικό μου" → "Εικόνες" → [Επιλ.]

"Το υλικό μου" → "Ήχοι & Κουδουνίσμ." → [Επιλ.]

"Το υλικό μου" → "Videos" → [Επιλ.]

"Το υλικό μου" → "Άλλα αρχεία" → [Επιλ.]

1. Επιλέξτε "Ειδικές".
2. Επιλέξτε "Πολλαπλή επιλογή".
3. Πιέστε για να ελέγξετε τα επιθυμητά ονόματα αρχείων.
4. Πιέστε [Επιλ.] και επιλέξτε τη δυνατότητα που επιθυμείτε.

Συμβουλή

- Για να ακυρώσετε την επιλογή, επιλέξτε ξανά το αρχείο ή επιλέξτε "Αποεπιλογή" στο βήμα 4.
- Αν θέλετε να επιλέξετε όλα τα αρχεία, επιλέξτε "Επιλογή Όλων" στο βήμα 4. Για να ακυρώσετε την επιλογή όλων των αρχείων, επιλέξτε "Εξαίρεση όλων".

Παιχνίδια (M 6-3) & Εφαρμογές (M 6-5)

Για λεπτομέρειες σχετικά με συγκεκριμένες εφαρμογές της Vodafone, δείτε "Παιχνίδια & Εφαρμογές" στη σελίδα 84.

Πρότυπα Κειμένου (M 6-7)

Μπορείτε να καταχωρίσετε έως και 50 πρότυπα κειμένου για χρήση σε γραπτά μηνύματα και μηνύματα πολυμέσων. Το ανώτερο όριο που μπορείτε να χρησιμοποιήσετε για ένα πρότυπο κειμένου είναι έως και 256 χαρακτήρες.

Προσθήκη Φράσεων σε Πρότυπα Κειμένου

"Το υλικό μου" → *"Πρότυπα Κείμενα"* → *"Προσθ. Νέου Προτύπ."*

1. Εισάγετε το κείμενο και πιάστε .

Επεξεργασία Προτύπων Κειμένου

"Το υλικό μου" → *"Πρότυπα Κείμενα"*

1. Μαρκάρετε το πρότυπο κειμένου που θέλετε να επεξεργαστείτε.
2. Πιάστε [Επιλ.] και επιλέξτε "Επεξεργασία".
Για να δείτε το πρότυπο κειμένου, πιάστε [Επιλ.] και επιλέξτε "Προβολή".
Για να διαγράψετε το πρότυπο κειμένου, πιάστε [Επιλ.] και επιλέξτε "Διαγραφή".
3. Τροποποιήστε το κείμενο και πιάστε .

Αποστολή Πρότυπων Κειμένου

"Το υλικό μου" → *"Πρότυπα Κείμενα"*

1. Μαρκάρετε το πρότυπο κειμένου που επιθυμείτε να στείλετε.
2. Πιάστε [Επιλ.] και επιλέξτε "Αποστολή Προτύπου".

Κατάσταση Μνήμης (M 6-9)

Αυτή η λειτουργία σας βοηθά να ελέγχετε την κατάσταση μνήμης της συσκευής ή της κάρτας μνήμης. Η κατάσταση μνήμης καλύπτει τα ακόλουθα.

Μνήμη Συσκευής: Εφαρμογές, Εικόνες, Videos, Ήχοι, Θέματα, Άλλες, Σύνολο και Ελεύθερα

Κάρτα Μνήμης: Εικόνες, Videos, Ήχοι, Θέματα, Άλλες, Σύνολο και Ελεύθερα

"Το υλικό μου" → *"Κατάστ. Μνήμης"*

1. Επιλέξτε "Μνήμη Συσκευής" ή "Κάρτα Μνήμης".

Διασκέδαση (Μ 1)

Παιχνίδια & Εφαρμογές (Μ 1-1)

Χρήση Εφαρμογών

Σ' αυτό το τηλέφωνο, μπορούν να χρησιμοποιηθούν διάφορες εφαρμογές της Vodafone. Για να χρησιμοποιήσετε τις εφαρμογές, θα χρειαστεί να γίνει λήψη τους από το mobile Internet. Ορισμένες εφαρμογές προσφέρουν τη δυνατότητα σύνδεσης σε κάποιο δίκτυο κατά τη διάρκεια ενός παιχνιδιού ή μίας εφαρμογής που υποστηρίζει λειτουργίες δικτύου.

Σημείωση

- Οι εφαρμογές ενδέχεται να είναι και τοπικές (χωρίς δυνατότητες σύνδεσης) και να υποστηρίζουν λειτουργίες δικτύου (κάνοντας χρήση του mobile Internet για ενημέρωση πληροφοριών/παιχνίδια). Υπάρχει περίπτωση το δίκτυο να σας χρεώνει πρόσθετα για τη χρήση εφαρμογών που υποστηρίζουν λειτουργίες δικτύου. Για περισσότερες λεπτομέρειες, παρακαλούμε να επικοινωνήσετε με τον παροχέα υπηρεσιών σας.

Λήψη Εφαρμογών

"Διασκέδαση" → "Παιχνίδια & Εφαρμογές" → "Παιχνίδια" → "Φόρτωση άλλων"

"Διασκέδαση" → "Παιχνίδια & Εφαρμογές" → "Εφαρμογές" → "Περισσότ. Εφαρμογές"

1. Επιλέξτε την εφαρμογή που επιθυμείτε.

Πριν τη λήψη μίας εφαρμογής, θα σας ζητηθεί να επιβεβαιώσετε την εφαρμογή που πρόκειται να λάβετε. Αφού ελέγξετε τις πληροφορίες στην οθόνη επιβεβαίωσης, μπορεί να γίνει η λήψη της εφαρμογής.

2. Πιέστε για να ξεκινήσει η λήψη.
3. Πιέστε όταν τελειώσετε.

Σημείωση

- Σε ορισμένες οθόνες πληροφοριών, είναι πιθανό να απαιτείται πιστοποίηση χρήστη πριν τη λήψη της εφαρμογής.

Εκτέλεση Εφαρμογών

"Διασκέδαση" → "Παιχνίδια & Εφαρμογές" → "Παιχνίδια" ή "Εφαρμογές"

1. Επιλέξτε τον τίτλο της εφαρμογής που θέλετε να εκτελέσετε.
Η επιλεγμένη εφαρμογή εκτελείται. Όταν χρησιμοποιείτε εφαρμογές που υποστηρίζουν σύνδεση σε δίκτυο, μπορείτε να επιλέξετε τη σύνδεση στο δίκτυο.
2. Για να τερματίσετε την εφαρμογή, πιέστε  και επιλέξτε "Τέλος".

Ρύθμιση ως Προφύλαξη Οθόνης

"Διασκέδαση" → "Παιχνίδια & Εφαρμογές" → "Παιχνίδια" ή "Εφαρμογές"

1. Μαρκάρετε το αρχείο που θέλετε να χρησιμοποιήσετε ως προφύλαξη οθόνης.
2. Πιέστε [Επιλ.] και επιλέξτε "Ρυθμ. ως Screensaver".

Επίπεδο ασφάλειας

Μπορείτε να ορίσετε το επίπεδο ασφάλειας για επιλεγμένες εφαρμογές Java™.

"Διασκέδαση" → "Παιχνίδια & Εφαρμογές" → "Παιχνίδια" ή "Εφαρμογές"

1. Μαρκάρετε την εφαρμογή Java™ που επιθυμείτε.
2. Πιέστε [Επιλ.] και επιλέξτε "Επίπεδο Ασφάλ.".

3. Επιλέξτε μία από τις ακόλουθες δυνατότητες:

"Κλήση Τηλεφώνου": Ρυθμίζει το επίπεδο ασφάλειας για την πραγματοποίηση φωνητικών κλήσεων.

"Πρόσβ. στο Δίκτυο": Ορίζει το επίπεδο ασφάλειας για την πρόσβαση στο δίκτυο.

"Μηνύματα": Ορίζει το επίπεδο ασφάλειας για τις λειτουργίες μηνυμάτων MMS και SMS.

"Auto Run": Ορίζει το επίπεδο ασφάλειας για τη λειτουργία Αυτόματης Εκτέλεσης.

"Τοπική Σύνδεση": Ορίζει το επίπεδο ασφάλειας για τη σύνδεση σε τοπικές συσκευές.

"Ανάγνωση Δεδομ.": Ορίζει το επίπεδο ασφάλειας ανάγνωσης των δεδομένων χρήστη, όπως των καταχωρίσεων στη Λίστα Επαφών, της θυρίδας αλληλογραφίας (Εισερχόμενα) και των δεδομένων στη θέση Το υλικό μου.

"Εγγρ. Δεδ. Χρήστ.": Ορίζει το επίπεδο ασφάλειας για την εγγραφή καταχωρίσεων στο τηλέφωνό σας, όπως καταχωρίσεις στη Λίστα Επαφών, στη θυρίδα αλληλογραφίας (Εισερχόμενα) και στοιχεία στη θέση Το υλικό μου.

"Χρήση Πολυμέσων": Ορίζει το επίπεδο ασφάλειας χρήσης της εγγραφής πολυμέσων.

4. Επιλέξτε μία από τις ακόλουθες δυνατότητες:
- "Σύνοδος": Το μήνυμα επιβεβαίωσης δεν εμφανίζεται μέχρι να τερματίσετε την εφαρμογή, όταν η εκτέλεση του API της συγκεκριμένης ομάδας λειτουργιών έχει εγκριθεί.
- "Μια φορά": Το μήνυμα επιβεβαίωσης εμφανίζεται κάθε φορά που εκτελείται το API της συγκεκριμένης ομάδας λειτουργιών.
- "Πρώτη φορά": Το μήνυμα επιβεβαίωσης δεν εμφανίζεται μέχρι να διαγραφεί η εφαρμογή ή να αλλάξετε τις ρυθμίσεις, όταν η εκτέλεση του API της συγκεκριμένης ομάδας λειτουργιών έχει εγκριθεί.
- "Όχι": Δεν έχει εγκριθεί η εκτέλεση του API της συγκεκριμένης ομάδας λειτουργιών.

Σημείωση

- Για να διαγράψετε όλες τις ρυθμίσεις επιπέδου ασφάλειας, επιλέξτε "Επαναφορά" στο βήμα 3.
- Δεν είναι διαθέσιμα όλα τα επίπεδα ασφάλειας για όλες τις εφαρμογές Java™.

Προβολή Πληροφοριών Εφαρμογής

Μπορείτε να ελέγξετε τις πληροφορίες των εφαρμογών Java™.

"Διασκέδαση" → *"Παιχνίδια & Εφαρμογές"* → *"Παιχνίδια"* ή *"Εφαρμογές"*

1. Μαρκάρετε την εφαρμογή Java™ που επιθυμείτε.
2. Πιέστε [Επιλ.] και επιλέξτε "Πληροφορίες".

Μετακίνηση ή Διαγραφή μίας Εφαρμογής

Μπορείτε να μετακινήσετε μια εφαρμογή ανάμεσα στους φακέλους Παιχνιδιών και στους φακέλους Εφαρμογών, καθώς επίσης και να διαγράψετε εφαρμογές από τους φακέλους.

"Διασκέδαση" → *"Παιχνίδια & Εφαρμογές"* → *"Παιχνίδια"* ή *"Εφαρμογές"*





1. Μαρκάρετε την εφαρμογή Java™ που επιθυμείτε.
2. Πιέστε [Επιλ.] και επιλέξτε "Μετακίνηση" ή "Διαγραφή".

Ρυθμίσεις (Μ 1-1-3)

Ένταση Ήχου Εφαρμογής

Μπορείτε να ρυθμίσετε την ένταση του ήχου της εφαρμογής, όπως το ηχητικό εφέ σε ένα από τα πέντε επίπεδα ή στο σιωπηλό. Όταν το προφίλ είναι ρυθμισμένο σε "Σιωπηλό", τότε η ρύθμιση "Ένταση του ήχου" (σελ. 109) έχει προτεραιότητα.

"Διασκέδαση" → **"Παιχνίδια & Εφαρμογές"** → **"Ρυθμίσεις"** → **"Ένταση Εφαρμογής"**

1. Πιέστε  (ή ) για να αυξήσετε την ένταση ή πιέστε  (ή ) για να μειώσετε την ένταση και, στη συνέχεια, πιέστε .

Φωτισμός

"Διασκέδαση" → **"Παιχνίδια & Εφαρμογές"** → **"Ρυθμίσεις"** → **"Φωτισμός"** → **"Ενεργ./Απενεργ."**

1. Επιλέξτε "Πάντα ανοικτός", "Πάντα κλειστός" ή "Κανον. Ρυθμ."
 - "Πάντα ανοικτός": Με φωτισμό κατά την εκτέλεση της εφαρμογής.
 - "Πάντα κλειστός": Χωρίς φωτισμό κατά την εκτέλεση της εφαρμογής ακόμη και αν πιέσετε κάποιο πλήκτρο.
 - "Κανον. Ρυθμ.": Λειτουργεί με την κύρια ρύθμιση φωτισμού (σελ. 115).

Καθορισμός της Λειτουργίας Διακεκομμένου Φωτισμού

Αυτή η ρύθμιση επιτρέπει τον έλεγχο του φωτισμού από την εφαρμογή. Αν οριστεί σε "Μη ενεργό", τότε ο φωτισμός δεν μπορεί να ενεργοποιηθεί από την εφαρμογή.

"Διασκέδαση" → **"Παιχνίδια & Εφαρμογές"** → **"Ρυθμίσεις"** → **"Φωτισμός"** → **"Τρεμόπαιγμα"**

1. Επιλέξτε "Ενεργό" ή "Μη ενεργό".

Δόνηση

Όταν η εφαρμογή έχει καθορισμένη λειτουργία δόνησης, μπορείτε να επιλέξετε αν αυτή η λειτουργία θα είναι ενεργοποιημένη ή απενεργοποιημένη.



"Διασκέδαση" → **"Παιχνίδια & Εφαρμογές"** → **"Ρυθμίσεις"** → **"Δόνηση"**

1. Επιλέξτε "Ενεργό" ή "Μη ενεργό".

Κλήσεις & Ξυπνητήρια

Μπορείτε να ορίσετε την προτεραιότητα για τις εισερχόμενες κλήσεις και τα ξυπνητήρια κατά τη διάρκεια εκτέλεσης μίας εφαρμογής.

"Διασκέδαση" → **"Παιχνίδια & Εφαρμογές"** → **"Ρυθμίσεις"** → **"Κλήσεις & Ξυπνητ."**

1. Επιλέξτε "Κλήση Φωνής", "Video Κλήση", "Εισερχόμενο Μήνυμα" ή "Ξυπνητήρι".
2. Επιλέξτε την μέθοδο που επιθυμείτε.
 - "Προτερ. Κλήσης", "Προτερ. Μηνύματος" ή "Προτερ. Ξυπνητ.":
Η εφαρμογή αναστέλλεται αυτόματα και μπορείτε να απαντήσετε σε μία κλήση ή ένα μήνυμα, ή θα ακουστεί το ξυπνητήρι, αντίστοιχα. Αφού τερματιστεί η κλήση ή η αποστολή μηνύματος ή όταν σταματήσει το ξυπνητήρι, εμφανίζεται το εικονίδιο αναστολής () για να γνωρίζετε ότι υπάρχει αναστολή κάποιας εφαρμογής.
 - "Ειδοπ. Κλήσης", "Ειδοπ. Μηνύματος" ή "Ειδοπ. Ξυπνητ.":
Στην πρώτη γραμμή της οθόνης εμφανίζεται το κυλιόμενο μήνυμα (κυλιόμενοι χαρακτήρες) ενώ συνεχίζεται η εκτέλεση της εφαρμογής. Εάν πιέσετε , η εφαρμογή τίθεται σε αναμονή και μπορείτε να δεχτείτε μια εισερχόμενη κλήση. Αφού τερματιστεί η κλήση ή η αποστολή του μηνύματος, εμφανίζεται το εικονίδιο αναστολής () που σας πληροφορεί ότι υπάρχει μια εφαρμογή σε αναστολή.

Προφυλάξεις Οθόνης

Μπορείτε να εκτελέσετε λήψη εφαρμογές προφύλαξης οθόνης για την οθόνη αναμονής και να ορίσετε τη χρονική περίοδο ενεργοποίησης της προφύλαξης οθόνης.

"Διασκέδαση" → **"Παιχνίδια & Εφαρμογές"** → **"Ρυθμίσεις"** → **"Screensavers"** → **"Ενεργ./Απενεργ."**

1. Επιλέξτε "Ενεργό" ή "Μη ενεργό".

Ρύθμιση του Χρόνου Ενεργοποίησης

"Διασκέδαση" → **"Παιχνίδια & Εφαρμογές"** → **"Ρυθμίσεις"** → **"Screensavers"** → **"Χρόνος Ενεργοπ."**

1. Εισάγετε το χρόνο ενεργοποίησης με δύο ψηφία χρησιμοποιώντας το πληκτρολόγιο.

Ρύθμιση του Χρόνου Διακοπής

"Διασκέδαση" → **"Παιχνίδια & Εφαρμογές"** → **"Ρυθμίσεις"** → **"Screensavers"** → **"Χρόνος Διακοπής"**

1. Ορίστε τη χρονική περίοδο που επιθυμείτε από "σε 15 λεπ." έως "σε 6 ώρες".

Προεπιλεγμένες Ρυθμίσεις

"Διασκέδαση" → *"Παιχνίδια & Εφαρμογές"* → *"Ρυθμίσεις"* → *"Ρυθμ. ως Προεπ."*

1. Εισάγετε τον κωδικό της συσκευής σας.
Για λεπτομέρειες σχετικά με τον κωδικό συσκευής, δείτε την ενότητα "Αλλαγή του Κωδικού Συσκευής" στη σελίδα 120.

Διαγραφή Όλης της Μνήμης

"Διασκέδαση" → *"Παιχνίδια & Εφαρμογές"* → *"Ρυθμίσεις"* → *"Διαгр. της Μνήμης"*

1. Εισάγετε τον κωδικό της συσκευής σας.
Για λεπτομέρειες σχετικά με τον κωδικό συσκευής, δείτε την ενότητα "Αλλαγή του Κωδικού Συσκευής" στη σελίδα 120.

Πληροφορίες Java™ (M 1-1-4)

"Διασκέδαση" → *"Παιχνίδια & Εφαρμογές"* → *"Πληροφ. Java™"*

Προβάλλονται οι πληροφορίες σχετικά με τις άδειες χρήσης που ανήκουν στο Java™.

live TV (M 1-2)

Μπορείτε να συνδεθείτε στην υπηρεσία live TV.

Σημείωση

- Η υπηρεσία αυτή δεν είναι διαθέσιμη από ορισμένους παροχείς υπηρεσιών. Για περισσότερες πληροφορίες, παρακαλούμε επικοινωνήστε με τον παροχέα υπηρεσιών σας.

Ροή Δεδομένων (Video Streaming) (M 1-3)

Μπορείτε να αναπαράγετε αρχεία video clip ενώ τα κατεβάζετε από το δίκτυο.

Μπορείτε επίσης να αποθηκεύσετε τη διεύθυνση της ιστοσελίδας ως σελιδοδείκτη.

"Διασκέδαση" → *"Video Streaming"*

1. Επιλέξτε μία από τις επιλογές "Τελευταία Ροή Δεδομ.", "Εισάγετε URL", "Αγαπημένο" ή "Αρχείο Πρόσβασης".

"Τελευταία Ροή Δεδομ.":

Εμφανίζει το τελευταίο αρχείο streaming.

"Εισάγετε URL":

Εισάγετε τη διεύθυνση της ιστοσελίδας που επιθυμείτε. Ο browser ανοίγει και ξεκινά ταυτόχρονα τη λήψη και την αναπαραγωγή.

"Αγαπημένο": Καταχωρείται η διεύθυνση της ιστοσελίδας.

"Αρχείο Πρόσβασης":

Εμφανίζει τα αρχεία των ιστοσελίδων που έχετε επισκεφτεί.

"Ρυθμίσεις": Οι ρυθμίσεις φωτισμού και μεγέθους οθόνης.

Videos (M 1-4)

Αναπαραγωγή Αρχείων Video Clip (M 1-4-3)

"Διασκέδαση" → "Videos" → "Τα Video μου"



1. Επιλέξτε "Μνήμη Συσκευής" ή "Κάρτα Μνήμης".
2. Επιλέξτε "Όλα τα Video" ή τη λίστα αναπαραγωγής που επιθυμείτε.
3. Επιλέξτε το αρχείο που επιθυμείτε.

Για παύση της αναπαραγωγής, πιέστε .

Για να διακόψετε την αναπαραγωγή, πιέστε [Πίσω].

Συμβουλή

- Μπορείτε να ελέγχετε την Αναπαραγωγή Video χρησιμοποιώντας τα ακόλουθα πλήκτρα:

 : Αυξάνει ή μειώνει την ένταση του ήχου.

 (πιέστε και κρατήστε πιεσμένο): Εκτελεί σίγαση.

: Μεταπηδά στο επόμενο αρχείο.

: Επιστρέφει στην αρχή του τρέχοντος αρχείου.

 (πιέστε και κρατήστε πιεσμένο): Εκτελεί γρήγορη προώθηση προς τα εμπρός.

 (πιέστε και κρατήστε πιεσμένο): Εκτελεί επιστροφή στην αρχή.

Αναζήτηση ενός Αρχείου Για Αναπαραγωγή "Διασκέδαση" → "Videos" → "Τα Video μου"

1. Επιλέξτε "Μνήμη Συσκευής" ή "Κάρτα Μνήμης".
2. Επιλέξτε "Όλα τα Video" ή τη λίστα αναπαραγωγής που επιθυμείτε.
3. Πιέστε [Επιλ.] και επιλέξτε "Αναζήτηση".
4. Εισάγετε τα πρώτα γράμματα του τίτλου.
Τα αποτελέσματα της αναζήτησης εμφανίζονται με αλφαβητική σειρά και μαρκάρεται το αρχείο που ταιριάζει.

Προσθήκη Αρχείου στη Λίστα Αναπαραγωγής

Μπορείτε να προσθέσετε αρχεία σε μια λίστα αναπαραγωγής κάνοντας τα ακόλουθα.

"Διασκέδαση" → "Videos" → "Τα Video μου"

1. Επιλέξτε "Μνήμη Συσκευής" ή "Κάρτα Μνήμης".
2. Επιλέξτε "Όλα τα Video" ή τη λίστα αναπαραγωγής που επιθυμείτε.
3. Μαρκάρετε το αρχείο που θέλετε να προσθέσετε στη λίστα αναπαραγωγής.
4. Πιέστε [Επιλ.] και επιλέξτε "Προσθ. Λίστ. Αναπ".
Εμφανίζονται οι λίστες αναπαραγωγής. Για λεπτομέρειες σχετικά με τη δημιουργία μίας λίστας αναπαραγωγής δείτε "Προσθήκη μίας Νέας Λίστας Αναπαραγωγής" στη σελίδα 91.
5. Επιλέξτε τη λίστα αναπαραγωγής που επιθυμείτε.
Το αρχείο που έχετε μαρκάρει στο βήμα 3 αποθηκεύεται. Για να διαγράψετε αρχεία από τη λίστα αναπαραγωγής, μαρκάρετε τα αρχεία και πιέστε [Επιλ.]. Στη συνέχεια, επιλέξτε "Διαγρ. από Λίστα".

Προσθήκη μίας Νέας Λίστας Αναπαραγωγής

Μπορείτε να δημιουργήσετε μία λίστα αναπαραγωγής και να καταχωρήσετε σε αυτή τα αρχεία που επιθυμείτε.

"Διασκέδαση" → "Videos" → "Τα Video μου"

1. Επιλέξτε "Μνήμη Συσκευής" ή "Κάρτα Μνήμης".
2. Πιέστε [Επιλ.] και επιλέξτε "Προσθ. Νέας Λίστ.".
3. Εισάγετε το όνομα που επιθυμείτε για τη λίστα αναπαραγωγής.
4. Πιέστε .

Σημείωση

- Για να διαγράψετε τη λίστα αναπαραγωγής, μαρκάρετέ την και πιέστε [Επιλ.]. Στη συνέχεια, επιλέξτε "Διαγραφή Λίστας".

Ρυθμίσεις

Μπορείτε να επιλέξετε μία λειτουργία αναπαραγωγής για "Μοτίβο Αναπαρ.", "Φωτισμός" και "Μέγεθος Οθόνης" όταν αναπαράγετε αρχεία video clip.

"Διασκέδαση" → "Videos" → "Τα Video μου"

1. Επιλέξτε "Μνήμη Συσκευής" ή "Κάρτα Μνήμης".
2. Επιλέξτε "Όλα τα Video" ή τη λίστα αναπαραγωγής που επιθυμείτε.
3. Επιλέξτε το αρχείο για το οποίο θέλετε να ρυθμίσετε τη λειτουργία αναπαραγωγής.
4. Πιέστε [Επιλ.] και επιλέξτε "Ρυθμίσεις".
5. Επιλέξτε "Μοτίβο Αναπαρ.", "Φωτισμός" ή "Μέγεθος Οθόνης".

6. Επιλέξτε ένα από τα εξής:

- "Μοτίβο Αναπαρ."
"Κανονικό": Αναπαράγει όλα τα αρχεία στον επιλεγμένο φάκελο μία φορά και διακόπτει την αναπαραγωγή.
"Επανάληψη": Συνεχίζει την αναπαραγωγή στο επιλεγμένο φάκελο.
"Επανάληψη Όλων": Αναπαράγει όλα τα αρχεία στον επιλεγμένο φάκελο.
"Τυχαίο": Αναπαράγει αρχεία στον επιλεγμένο φάκελο με τυχαία σειρά.
- "Φωτισμός"
"Πάντα ανοικτός": Με φωτισμό κατά τη διάρκεια αναπαραγωγής του αρχείου.
"Πάντα κλειστός": Χωρίς φωτισμό κατά τη διάρκεια αναπαραγωγής του αρχείου, ακόμη και αν πιέσετε κάποιο πλήκτρο.
"Κανον. Ρυθμ.": Λειτουργεί με την κύρια ρύθμιση φωτισμού (σελ. 115).
- "Μέγεθος Οθόνης"
"Αρχικό Μέγεθος": Εμφανίζει το αρχείο στο αρχικό του μέγεθος.
"Μεγέθυνση": Εμφανίζει το αρχείο σε μεγέθυνση.
"Πλήρης οθόνη": Εμφανίζει το αρχείο σε ολόκληρη την οθόνη.

Λήψη Αρχείων Video Clip (M 1-4-2)

"Διασκέδαση" → "Videos" → "Λάβετε Νέα Videos"

Εμφανίζεται η σελίδα φόρτωσης αρχείων video clip.

Αναπαραγωγή των Αρχείων Video Clip

Αναπαραγωγή του Τελευταίου Αρχείου (M 1-4-1)

"Διασκέδαση" → "Videos" → "Τελευταίο Video"

Ημερολόγιο (M 11)

Το Ημερολόγιο σάς επιτρέπει να προγραμματίσετε συναντήσεις ή συμβάντα για οποιαδήποτε ημερομηνία ή ώρα.

Μπορείτε επίσης να στείλετε αυτές τις καταχωρίσεις μέσω της ασύρματης τεχνολογίας *Bluetooth* σε έναν υπολογιστή για κοινή χρήση των ίδιων χρονοδιαγραμμάτων. Όταν ανταλλάσσετε καταχωρίσεις με άλλες συσκευές, η ημερομηνία και η ώρα που εμφανίζονται ενδέχεται να διαφέρουν από τις πραγματικές ανάλογα με τον τύπο δεδομένων της συσκευής λήψης.

Δημιουργία μίας Νέας Καταχώρισης "Ημερολόγιο"

1. Επιλέξτε την ημέρα στην οποία θέλετε να προσθέσετε ένα συμβάν.
2. Επιλέξτε "Προσθ. Καταχώρ."
3. Εισάγετε το θέμα.
4. Επιλέξτε την κατηγορία που επιθυμείτε.
5. Πληκτρολογήστε την ημερομηνία και την ώρα έναρξης.
6. Επιλέξτε τη διάρκεια.
Όταν επιλέγετε "Άλλες", εισάγετε την επιθυμητή ημερομηνία και ώρα τερματισμού.
7. Επιλέξτε την ώρα υπενθύμισης.
Όταν επιλέγετε "Άλλες", εισάγετε την ημερομηνία και την ώρα υπενθύμισης που θέλετε.
8. Πιέστε [Αποθήκ.].

Σημείωση

- Αν οι ρυθμίσεις ημερομηνίας και ώρας δεν έχουν εισαχθεί, εμφανίζεται η οθόνη εισαγωγής ημερομηνίας και ώρας (σελ. 116).
- Η υπενθύμιση δεν θα ηχήσει όταν το στοιχείο "Γενική ένταση φωνής" (σελ. 109) είναι ρυθμισμένο σε "Σιωπηλό".

Αλλαγή του Τύπου του Ήχου Ειδοποιήσεων ή του Video

1. Στην οθόνη Νέας Καταχώρισης, επιλέξτε "Υπενθύμιση".
2. Επιλέξτε "Αντιστ. Τόνου/Video".
3. Επιλέξτε "Αντιστοίχ. Τόνου" και μετά "Προρυθμισμ. Ήχοι" ή "Οι Ήχοι Μου" ή επιλέξτε "Αντιστοίχ. Video".
4. Επιλέξτε το αρχείο ήχου ή video clip που επιθυμείτε.
Για λεπτομέρειες σχετικά με την επιλογή ενός ήχου, δείτε "Αντιστοίχιση Ήχου Κουδουνίσματος για μια Εισερχόμενη Κλήση" στη σελίδα 109.

Αλλαγή της διάρκειας του Ήχου Ειδοποιήσεων ή του Video

1. Στην οθόνη Νέας Καταχώρισης, επιλέξτε "Υπενθύμιση".
2. Επιλέξτε "Διάρκεια".
3. Επιλέξτε τη χρονική περίοδο.
Όταν επιλέγετε "Άλλες", μπορείτε να εισάγετε τον επιθυμητό χρόνο με δύο ψηφία χρησιμοποιώντας το πληκτρολόγιο.

Αλλαγή της Επιλογής Επανάληψης της Υπενθύμισης

1. Στην οθόνη Νέας Καταχώρισης, επιλέξτε "Επανάληψη".
2. Επιλέξτε τη δυνατότητα επανάληψης που θέλετε.

Για Εισαγωγή της Τοποθεσίας

1. Στην οθόνη Νέας Καταχώρισης, επιλέξτε "Τοποθεσία".
2. Εισάγετε τη θέση για την καταχώριση χρονοδιαγράμματος.

Εισαγωγή της Περιγραφής

1. Στην οθόνη Νέας Καταχώρισης, επιλέξτε "Περιγραφή".
2. Εισάγετε μία σημείωση για την καταχώριση χρονοδιαγράμματος.

Μετατροπή της Καταχώρισης σε Απόρρητη

1. Στην οθόνη Νέας Καταχώρισης, επιλέξτε "Μυστικό".
2. Επιλέξτε "Ενεργό" για να μετατρέψετε τα δεδομένα σε απόρρητα ή επιλέξτε "Μη ενεργό" για να τα αφήσετε ως έχουν.

Προβολή μίας Καταχώρισης Χρονοδιαγράμματος

"Ημερολόγιο"

1. Επιλέξτε την ημέρα που θέλετε να προβάλετε.
2. Επιλέξτε την καταχώριση που επιθυμείτε.







Αναζήτηση Κατά Ημερομηνία

1. Σε οποιαδήποτε προβολή, πιέστε [Επιλ.] και επιλέξτε "Μετάβαση".
2. Επιλέξτε "Σήμερα" για να εμφανίσετε τη σημερινή ημέρα ή "Εισαγ. ημερομ." για να εισάγετε την ημερομηνία που επιθυμείτε.







Συμβουλή

- Στην μηνιαία ή εβδομαδιαία προβολή, μπορείτε να ελέγχετε την προβολή χρησιμοποιώντας τα εξής:

Μηνιαία προβολή

- : Εμφανίζει τον προηγούμενο μήνα.
- : Εμφανίζει τον επόμενο μήνα.
- : Εμφανίζει την εβδομαδιαία προβολή.
- : Μετακινεί το δρομέα στη σημερινή ημέρα.
- : Μετακινεί το δρομέα προς τα αριστερά (στην προηγούμενη ημέρα) ή προς τα δεξιά (στην επόμενη ημέρα).
- : Μετακινεί το δρομέα προς τα επάνω (στην προηγούμενη εβδομάδα) ή προς τα κάτω (στην επόμενη εβδομάδα).

Εβδομαδιαία προβολή

- : Εμφανίζει την προηγούμενη εβδομάδα.
- : Εμφανίζει την επόμενη εβδομάδα.
- : Εμφανίζει την μηνιαία προβολή.
- : Μετακινεί το δρομέα στη σημερινή ημέρα.
- : Μετακινεί το δρομέα προς τα αριστερά (στην προηγούμενη ημέρα) ή προς τα δεξιά (στην επόμενη ημέρα).
- : Μετακινεί την εβδομαδιαία προβολή προς τα επάνω ή προς τα κάτω (στην προηγούμενη ή την επόμενη ώρα).

Ορισμός Διακοπών

Στην εβδομαδιαία ή μηνιαία προβολή, μπορείτε να επισημαίνετε μια ημέρα ή ημέρες της εβδομάδας με επτά διαφορετικές επιλογές χρωμάτων.

"Ημερολόγιο"

Για χρώμα της ημερομηνίας

1. Επισημαίνετε την ημέρα που θέλετε να καθορίσετε.
2. Πιέστε [Επιλ.] και επιλέξτε "Ορισμός Διακοπών".
3. Επιλέξτε "Κατά ημερομηνία" και, στη συνέχεια, το χρώμα που επιθυμείτε.

Για χρώμα των ημερών της εβδομάδας

1. Πιέστε [Επιλ.] και επιλέξτε "Ορισμός Διακοπών".
2. Επιλέξτε "Κατά εβδομάδα" και στη συνέχεια επιλέξτε μια ημέρα της εβδομάδας που θέλετε να επισημάνετε με κάποιο χρώμα.
3. Επιλέξτε το χρώμα που επιθυμείτε.

Συμβουλή

- Η επιλεγμένη ημερομηνία/ημέρες μαρκάρονται επίσης στο ημερολόγιο στην οθόνη αναμονής.

Σημείωση

- Αν καθορίσετε την ίδια ημερομηνία τόσο με χρώμα ημερομηνίας όσο και με χρώμα ημέρας της εβδομάδας, η ημερομηνία επισημαίνεται με το χρώμα της ημερομηνίας.
- Μπορείτε να καθορίσετε έως και 100 ημέρες για τις επισημάνσεις.

Αναζήτηση μίας Καταχώρισης Χρονοδιαγράμματος "Ημερολόγιο"

1. Σε οποιαδήποτε προβολή, πιέστε [Επιλ.] και επιλέξτε "Αναζήτηση".
2. Εισαγάγετε κάποια γράμματα του θέματος.
Τα αποτελέσματα της αναζήτησης εμφανίζονται με χρονική σειρά.

Επεξεργασία μίας Καταχώρισης Χρονοδιαγράμματος "Ημερολόγιο"

1. Επιλέξτε την ημέρα που θέλετε να επεξεργαστείτε.
2. Μαρκάρετε την καταχώριση που θέλετε να επεξεργαστείτε, πιέστε [Επιλ.], στη συνέχεια επιλέξτε "Επεξεργασία".
3. Επιλέξτε το στοιχείο που θέλετε και τροποποιήστε την καταχώριση.
4. Πιέστε [Αποθήκ.].

Διαγραφή Καταχωρίσεων Χρονοδιαγράμματος

1. Σε οποιαδήποτε προβολή, πιέστε [Επιλ.] και επιλέξτε "Διαγραφή".
2. Επιλέξτε τη δυνατότητα που επιθυμείτε.
"Αυτό το Χρονοδ." (προβολή ημέρας):
Διαγράφει την επιλεγμένη καταχώριση.
"Ολόκλ. Ημέρας":
Διαγράφει όλες τις καταχωρίσεις της επιλεγμένης ημέρας.
"Όλα της εβδομάδας" (εβδομαδιαία προβολή):
Διαγράφει όλες τις καταχωρίσεις της επιλεγμένης εβδομάδας.
"Εως τελευτ. εβδομάδα" (εβδομαδιαία προβολή):
Διαγράφει όλες τις καταχωρήσεις πριν την επιλεγμένη εβδομάδα.

"Όλα του Μήνα" (μηνιαία προβολή):

Διαγράφει όλες τις καταχωρίσεις του επιλεγμένου μήνα.

"Έως Τελευτ Μήνα" (μηνιαία προβολή):

Διαγράφει όλες τις καταχωρήσεις πριν τον επιλεγμένο μήνα.

"Όλες οι Συναντ." (εβδομαδιαία και μηνιαία προβολή):

Διαγράφει όλες τις καταχωρίσεις αυτής της εφαρμογής.

Αποστολή μίας Καταχώρισης Χρονοδιαγράμματος "Ημερολόγιο"

1. Επιλέξτε την ημέρα που περιλαμβάνει τις καταχωρίσεις χρονοδιαγράμματος που θέλετε να στείλετε.
2. Μαρκάρετε την καταχώρηση που θέλετε να στείλετε, πιέστε [Επιλ.], στη συνέχεια επιλέξτε "Αποστολή".
3. Επιλέξτε "Ως Μήνυμα" ή "Με Bluetooth".

Σχετικά με την επιλογή "Με Bluetooth"

Για λεπτομέρειες, δείτε "Bluetooth" στη σελίδα 121.

Σημείωση

- Κατά τη σύζευξη, θα χρειαστεί να εισάγετε τον κωδικό πρόσβασης σας όταν συνδέεστε για πρώτη φορά με μία συσκευή που διαθέτει ασύρματη τεχνολογία Bluetooth.

Λήψη μίας Καταχώρισης Χρονοδιαγράμματος

Όταν το τηλέφωνο λαμβάνει μία καταχώριση χρονοδιαγράμματος, εμφανίζεται μήνυμα επιβεβαίωσης στην κατάσταση αναμονής.

1. Πιέστε [Ναι].

Η ληφθείσα καταχώριση αποθηκεύεται στο Ημερολόγιο.

Πιέστε [Όχι] για απόρριψη.

Συμβουλή

- Για λεπτομέρειες σχετικά με την εισαγωγή των ρυθμίσεων για ασύρματη λειτουργία Bluetooth, δείτε "Συνδεσιμότητα" στη σελίδα 121.

Προβολή της Κατάστασης Μνήμης

1. Σε οποιαδήποτε προβολή, πιέστε [Επιλ.] και επιλέξτε "Κατάσταση Μνήμης".

Ατζέντα (M 7)

Ξυπνητήρια (M 7-1)

Ρύθμιση των Ξυπνητηριών

Η λειτουργία των ξυπνητηριών σας ειδοποιεί σε κάποια προσδιορισμένη ώρα.

Σημειώστε ότι πρέπει να ρυθμίσετε την τρέχουσα ημερομηνία και ώρα, αν δεν το έχετε ήδη κάνει, πριν ρυθμίσετε το ξυπνητήρι.

"Ατζέντα" → "Ξυπνητήρια"

1. Επιλέξτε την κενή γραμμή (--:--) στην οποία θέλετε να ορίσετε ένα ξυπνητήρι.
2. Εισάγετε την ώρα που επιθυμείτε.
3. Πιέστε [Αποθήκ.].

Αλλαγή του Τύπου της Επιλογής Επανάληψης

1. Στην οθόνη Ρύθμιση Ξυπνητηριού, επιλέξτε "Επανάληψη".
2. Επιλέξτε "Μία Φορά Μόνο", "Κάθε Μέρα" ή "Επιλεγμ. Μέρες".
"Μία Φορά Μόνο": Το ξυπνητήρι χτυπά μόνον μία φορά.
"Κάθε Μέρα": Το ξυπνητήρι χτυπά κάθε μέρα στην προσδιορισμένη ώρα.

"Επιλεγμ. Μέρες": Το ξυπνητήρι χτυπά την επιλεγμένη ημέρα/ημέρες της εβδομάδας στη συγκεκριμένη ώρα.

Αλλαγή του Τύπου του Ήχου Ξυπνητηριού ή του αρχείου Video Clip





1. Στην οθόνη Ρύθμιση Ξυπνητηριού, επιλέξτε "Αντιστ. Τόνου/Video".
2. Επιλέξτε "Αντιστ. Τόνου Ξυπν." και μετά "Προρυθμισμ. Ήχοι" ή "Οι Ήχοι Μου" ή επιλέξετε "Αντιστ. Video Ξυπν.".
3. Επιλέξτε τον ήχο ή το αρχείο video clip που επιθυμείτε.

Για λεπτομέρειες σχετικά με την επιλογή ενός ήχου, δείτε "Αντιστοίχιση Ήχου Κουδουνίσματος για μια Εισερχόμενη Κλήση" στη σελίδα 109.

Αλλαγή της Επανάληψης του Ήχου Ξυπνητηριού

1. Στην οθόνη Ρύθμιση Ξυπνητηριού, επιλέξτε "Αναβολή".
2. Επιλέξτε τη δυνατότητα επανάληψης που επιθυμείτε.

Αλλαγή της Έντασης του Ξυπνητηριού

1. Στην οθόνη Ρύθμιση Ξυπνητηριού, επιλέξτε "Ένταση Ξυπνητηρ.".
2. Πιέστε  (ή ) για να αυξήσετε την ένταση ή πιέστε  (ή ) για να μειώσετε την ένταση.

Σημείωση

- Το ζυπνητήρι δεν θα ηχήσει όταν το στοιχείο "Ένταση Ξυπνητηρ." είναι ρυθμισμένο στο "Σιωπηλό". Όταν το προφίλ είναι ρυθμισμένο στο "Σιωπηλό", Η ρύθμιση "Γενική ένταση φωνής" (σελ. 109) έχει προτεραιότητα.

Αλλαγή της Δόνησης για τον Ήχο Ξυπνητηριού

1. Στην οθόνη Ρύθμιση Ξυπνητηριού, επιλέξτε "Δόνηση".
2. Επιλέξτε "Ενεργό", "Συνδεδ. με Ήχο" ή "Μη ενεργό".
Για λεπτομέρειες σχετικά με την επιλογή δόνησης, δείτε "Δόνηση" στη σελίδα 112.

Αλλαγή της Διάρκειας του Ήχου Ξυπνητηριού

1. Στην οθόνη Ρύθμιση Ξυπνητηριού, επιλέξτε "Διάρκεια".
2. Επιλέξτε την επιθυμητή διάρκεια.

Επαναφορά ενός Ξυπνητηριού

"Ατζέντα" → "Ξυπνητήρια"

1. Μαρκάρετε το ζυπνητήρι που θέλετε να επαναφέρετε.
2. Πιέστε [Επιλ.] και επιλέξτε "Επαναφ. Ξυπνητ.".

Επαναφορά Όλων των Ξυπνητηριών

"Ατζέντα" → "Ξυπνητήρια"

1. Επιλέξτε "Διαγραφή Όλων".

Αριθμομηχανή (M 7-2)

Η λειτουργία της αριθμομηχανής εκτελεί τις 4 αριθμητικές πράξεις με χρήση έως και 12 ψηφίων.

"Ατζέντα" → "Αριθμομηχανή"



Οι λειτουργίες των πλήκτρων για τις αριθμητικές πράξεις έχουν ως εξής:

Για να εισάγετε υποδιαστολή, πιέστε $\frac{\square}{0.0}$.

Για να διαγράψετε τον αριθμό ή την αριθμητική πράξη που έχετε εισάγει, πιέστε [Διαγρ.].

Για να πραγματοποιήσετε τους υπολογισμούς, πιέστε \square .

Για να ξεκινήσετε έναν νέο υπολογισμό, πιέστε [Διαγρ.].

Μετατροπή Νομισμάτων

Μπορείτε επίσης να χρησιμοποιήσετε την αριθμομηχανή ως μετατροπέα νομισμάτων χρησιμοποιώντας μία ισοτιμία που εισάγετε.

Ορισμός μίας Ισοτιμίας Νομίσματος

"Ατζέντα" → "Αριθμομηχανή" → [Επιλ.] → "Μετατρ. Νομίσματ." → "Ισοτιμία"

1. Επιλέξτε "Τοπικό" ή "Ξένο".
2. Εισάγετε την ισοτιμία νομίσματος.

Μετατροπή μίας Τιμής

"Ατζέντα" → "Αριθμομηχανή"

1. Εισάγετε την τιμή που θέλετε να μετατρέψετε.
2. Πιέστε [Επιλ.] και επιλέξτε "Μετατρ. Νομίσματ.".
3. Επιλέξτε "Μετατρ. σε τοπικό" ή "Μετατρ. σε ξένο".

Φωνητική εγγραφή (M 7-3)





Η λειτουργία αυτή σας επιτρέπει να ηχογραφήσετε ένα φωνητικό απόσπασμα που μπορεί να χρησιμοποιηθεί ως υπενθύμιση για καταχωρίσεις του χρονοδιαγράμματος ή να αποσταλεί στα πλαίσια ενός μηνύματος πολυμέσων. Το ηχογραφημένο φωνητικό απόσπασμα αποθηκεύεται στη θέση Το Υλικό Μου (Ηχοι & Κουδούνισμ.). Τα φωνητικά αποσπάσματα αποθηκεύονται σε μορφή .amr.

Εγγραφή ενός Φωνητικού Αποσπάσματος

"Ατζέντα" → "Φωνητική εγγραφή"

1. Πιέστε για να ξεκινήσει η ηχογράφηση. Για να σταματήσετε την ηχογράφηση πριν τελειώσει ο χρόνος εγγραφής, πιέστε .
2. Επιλέξτε "Αποθήκευση" για να αποθηκεύσετε το φωνητικό απόσπασμα.

Σημείωση

- Πιέστε  (ή ) ή  (ή ) για να ρυθμίσετε την ένταση του ήχου κατά την αναπαραγωγή του ηχογραφημένου αρχείου.

Αποστολή Φωνητικών Αποσπασμάτων

"Ατζέντα" → "Φωνητική εγγραφή"

1. Πιέστε για να ξεκινήσει η ηχογράφηση. Για να σταματήσετε την εγγραφή πριν τελειώσει ο χρόνος εγγραφής, πιέστε .

2. Επιλέξτε "Αποθήκ. & Αποστολή".
3. Επιλέξτε "Ως Μήνυμα" ή "Στο Album".
Για λεπτομέρειες σχετικά με τη δημιουργία ενός μηνύματος, δείτε "Δημιουργία Νέου Μηνύματος" στη σελίδα 52.
(Η υπηρεσία MMS Photo Album δεν είναι διαθέσιμη από ορισμένους παροχείς υπηρεσιών.
Για περισσότερες πληροφορίες, παρακαλούμε να επικοινωνήσετε με τον παροχέα υπηρεσιών σας.)

Επιλογή του Χρόνου Εγγραφής

"Ατζέντα" → *"Φωνητική εγγραφή"* → [Επιλ.] → *"Χρόνος Εγγραφής"*

1. Επιλέξτε "Για Αποστ. Μην" ή "Μεγ. διάρκειας".
Όταν επιλέγετε "Μεγ. διάρκειας", τα φωνητικά αποσπάσματα αποθηκεύονται αυτόματα στην κάρτα μνήμης.

Επιλογή Μνήμης Αποθήκευσης

"Ατζέντα" → *"Φωνητική εγγραφή"* → [Επιλ.] → *"Απ. νέων ήχ. σε"*

1. Επιλέξτε τη θέση που επιθυμείτε.
Όταν επιλέγετε "Επιλ. προ της αποθ.", μπορείτε να επιλέξετε τη θέση κατά την αποθήκευση ενός φωνητικού αποσπάσματος.

Χρονόμετρο (Μ 7-4)

Μπορείτε να αποθηκεύσετε έως και 4 χρόνους γύρου κατά τη χρήση της λειτουργίας χρονομέτρου.

"Ατζέντα" → *"Χρονόμετρο"*

1. Πιέστε για έναρξη.
Πιέστε [LAP] για να δείτε το χρόνο του γύρου πριν σταματήσει το χρονόμετρο. Αποθηκεύονται οι χρόνοι των 4 τελευταίων γύρων.
2. Πιέστε για διακοπή.

Συμβουλή

- Μπορείτε να αποθηκεύσετε το ρεκόρ των χρόνων γύρου πιέζοντας [Επιλ.] και επιλέγοντας "Αποθ. στα Πρότυπ."

Μηδενισμός Χρόνου

1. Αφότου σταματήσετε το χρονόμετρο πιέστε [Επιλ.] και επιλέξτε "Επαναφορά".

Εργασίες (Μ 7-5)

Μπορείτε να καταχωρίσετε το χρονοδιάγραμμα ως καταχωρίσεις εργασιών για μία δεδομένη ημερομηνία ή ώρα.

Δημιουργία μίας Νέας Καταχώρισης

"Ατζέντα" → "Εργασίες"

1. Επιλέξτε "Προσθ. Καταχώρ."
2. Εισάγετε το θέμα.
3. Εισάγετε την ημερομηνία και την ώρα της προθεσμίας.
4. Πιέστε [Αποθήκ.].

Σημείωση

- *Αν οι ρυθμίσεις ημερομηνίας και ώρας δεν έχουν εισαχθεί, εμφανίζεται η οθόνη εισαγωγής ημερομηνίας και ώρας (σελ. 116).*

Επιλογή της Ώρας Υπενθύμισης

1. Στην οθόνη Νέας Καταχώρισης, επιλέξτε "Υπενθύμιση".
2. Επιλέξτε "Ωρα Υπενθύμισης".
3. Επιλέξτε την ώρα υπενθύμισης.
Όταν επιλέγετε "Άλλες", εισάγετε την ημερομηνία και την ώρα υπενθύμισης που θέλετε.

Αλλαγή του Τύπου του Ήχου Ξυπνητηριού ή του αρχείου Video Clip

1. Στην οθόνη Νέας Καταχώρισης, επιλέξτε "Υπενθύμιση".
2. Επιλέξτε "Αντιστ. Τόνου/Video".
3. Επιλέξτε "Αντιστοίχ. Τόνου" και μετά "Προρυθμισμ. Ήχοι" ή "Οι Ήχοι Μου" ή επιλέξτε "Αντιστοίχ. Video".
4. Επιλέξτε τον ήχο ή το αρχείο video clip που επιθυμείτε. Για λεπτομέρειες σχετικά με την επιλογή ενός ήχου, δείτε "Αντιστοίχιση Ήχου Κουδουνίσματος για μια Εισερχόμενη Κλήση" στη σελίδα 109.

Αλλαγή της διάρκειας του Ήχου Ξυπνητηριού ή του Video

1. Στην οθόνη Νέας Καταχώρισης, επιλέξτε "Υπενθύμιση".
2. Επιλέξτε "Διάρκεια".
3. Επιλέξτε την επιθυμητή διάρκεια.

Αλλαγή της Περιγραφής

1. Στην οθόνη Νέας Καταχώρισης, επιλέξτε "Περιγραφή".
2. Εισάγετε μία σημείωση για την καταχώριση εργασίας.

Μετατροπή της Καταχώρισης σε Απόρρητη

1. Στην οθόνη Νέας Καταχώρισης, επιλέξτε "Μυστικό".
2. Επιλέξτε "Ενεργό" για να μετατρέψετε τα δεδομένα σε απόρρητα ή επιλέξτε "Μη ενεργό" για να τα αφήσετε ως έχουν.

Μαρκάρισμα Μίας Καταχώρισης ως Ολοκληρωμένης ή Μη Ολοκληρωμένης

"Ατζέντα" → "Εργασίες"

1. Μαρκάρετε την καταχώριση που επιθυμείτε.
2. Πιέστε .
3. Στην οθόνη προβολής, πιέστε [Επιλ.] και επιλέξτε "Ελεγχος".

Για να καταστήσετε την καταχώριση ως μη ολοκληρωμένη, επιλέξτε "Ξεμαρκάρισμα".

Αναζήτηση μίας Καταχώρισης Εργασίας

"Ατζέντα" → "Εργασίες"

1. Πιέστε [Επιλ.] και επιλέξτε "Αναζήτηση".
2. Εισάγετε κάποια γράμματα του θέματος.
Τα αποτελέσματα της αναζήτησης εμφανίζονται με χρονική σειρά.

Αποστολή μίας Καταχώρισης Εργασίας

"Ατζέντα" → "Εργασίες"

1. Μαρκάρετε την καταχώριση εργασίας που θέλετε να στείλετε.
2. Πιέστε [Επιλ.] και επιλέξτε "Αποστολή".
3. Επιλέξτε "Ως Μήνυμα" ή "Με Bluetooth".

Σχετικά με την επιλογή "Με Bluetooth"

Για λεπτομέρειες, δείτε "Bluetooth" στη σελίδα 121.

Σημείωση

- Κατά τη σύζευξη, θα χρειαστεί να εισάγετε τον κωδικό πρόσβασής σας όταν συνδέεστε για πρώτη φορά με μία συσκευή που διαθέτει ασύρματη τεχνολογία Bluetooth.

Προβολή της Κατάστασης Μνήμης

"Ατζέντα" → "Εργασίες"

1. Πιέστε [Επιλ.] και επιλέξτε "Κατάσταση Μνήμης".

Διαγραφή Καταχωρίσεων

"Ατζέντα" → "Εργασίες" → [Επιλ.] → "Διαγραφή"

1. Επιλέξτε τη δυνατότητα που επιθυμείτε.
"Αυτή η Εργασία": Διαγράφει την επιλεγμένη καταχώριση.
"Οι Ολοκλ. Εργασίες": Διαγράφει όλες τις μαρκαρισμένες καταχωρίσεις.
"Όλες οι Εργασίες": Διαγράφει όλες τις καταχωρίσεις.

Παγκόσμια Ώρα (M 7-6)

Ρύθμιση της Ζώνης Ώρας

"Ατζέντα" → *"Παγκόσμια Ώρα"*

1. Πιέστε [Επεξ.] και επιλέξτε "Ρύθμ. Ζώνης Ώρας".
Η τρέχουσα ζώνη ώρας επισημαίνεται στον παγκόσμιο χάρτη με μία κόκκινη γραμμή.
2. Πιέστε ⌚ ή ⌚ για να αλλάξετε τη ζώνη ώρας.
3. Πιέστε .

Ρύθμιση της Προσωπικής Ζώνης Ώρας

"Ατζέντα" → *"Παγκόσμια Ώρα"*

1. Πιέστε [Επεξ.] και επιλέξτε "Ρύθμ. Ζώνης Ώρας".
2. Πιέστε [Επιλ.] και επιλέξτε "Ρυθμ. Ζώνης".
3. Εισάγετε το όνομα πόλης που επιθυμείτε και την ώρα.

Ρύθμιση της Θερινής Ώρας

"Ατζέντα" → *"Παγκόσμια Ώρα"*

1. Πιέστε [Επεξ.] και επιλέξτε "Θερινή Ώρα".
2. Επιλέξτε "Ενεργό" ή "Μη ενεργό".

Αντίστροφη Μέτρηση (M 7-7)

"Ατζέντα" → *"Αντίστροφη Μέτρηση"*

1. Εισάγετε την ώρα για τη μέτρηση.
Μπορείτε να επιλέξετε την ώρα από 1 δευτερόλεπτο έως 60 λεπτά.
2. Πιέστε για έναρξη της μέτρησης.
3. Πιέστε για παύση.
Πιέστε πάλι για συνέχιση της μέτρησης.
4. Όταν τελειώσει η αντίστροφη μέτρηση, πιέστε [Ακύρωση] και, στη συνέχεια, πιέστε για να την ξεκινήσετε πάλι.

Επεξεργασία του Χρόνου Αντίστροφης Μέτρησης



1. Στην οθόνη έναρξης της αντίστροφης μέτρησης, πιέστε [Επιλ.] και επιλέξτε "Επεξεργασία".
2. Τροποποιήστε την ώρα που επιθυμείτε.



Ηλεκτρονικό Βιβλίο (M 7-8)

Αυτή η λειτουργία σας επιτρέπει να δείτε τα αρχεία Ηλεκτρονικών Βιβλίων (XMDF ή αρχεία Κειμένου) που έχουν αποθηκευτεί σε μία κάρτα μνήμης ή στο φάκελο Άλλα Αρχεία.

"Ατζέντα" → "E-Book"

1. Επιλέξτε το αρχείο που επιθυμείτε.

Για κύλιση της οθόνης επάνω και κάτω (σε προηγούμενη ή επόμενη γραμμή), πιέστε  ή .

Για να μεταπήδηση στις προηγούμενες ή επόμενες σελίδες, πιέστε  ή .

2. Πιέστε  όταν ολοκληρώσετε τη διαδικασία.

Συμβουλή

- Όταν λάβετε μία κλήση ενώ είστε σε κατάσταση προβολής ή όταν κλείνετε ένα Ηλεκτρονικό Βιβλίο, ο σελιδοδείκτης "Αυτόμ. Σελιδοδείκτης1" προστίθεται αυτόματα στην τελευταία σελίδα που προβάλλατε. Η σελίδα με το σελιδοδείκτη ανοίγει αυτόματα την επόμενη φορά που θα επιλέξετε αυτό το αρχείο. Ο νέος σελιδοδείκτης είναι τώρα ο "Αυτόμ. Σελιδοδείκτης1" ενώ ο προηγούμενος γίνεται "Αυτόμ. Σελιδοδείκτης2".

Προσθήκη ενός Σελιδοδείκτη

Μπορείτε να προσθέσετε έως και δύο σελιδοδείκτες σε κάθε αρχείο E-Book.

"Ατζέντα" → "E-Book"

1. Επιλέξτε το αρχείο που επιθυμείτε.
2. Πιέστε [Επιλ.] και επιλέξτε "Σελιδοδείκτης".
3. Επιλέξτε "Σελιδοδείκτης1" ή "Σελιδοδείκτης2".

Σημείωση

- Τα αρχεία E-Book δεν μπορούν να προβληθούν όταν χρησιμοποιείτε "Μουσική", "Παιχνίδια" ή "Εφαρμογές".
- Εάν αφαιρέσετε την κάρτα μνήμης ενώ χρησιμοποιείτε το Ηλεκτρονικό Βιβλίο στην κάρτα μνήμης, εμφανίζεται ένα μήνυμα επιβεβαίωσης και το τηλέφωνό σας επιστρέφει στην κατάσταση αναμονής.

Σημείωση Εξόδων (M 7-9)

Μπορείτε να καταγράψετε μία σημείωση εξόδων με προκαθορισμένες ή επεξεργασμένες κατηγορίες.

Καταγραφή στη Σημείωση Εξόδων (M 7-9-1)

"Ατζέντα" → *"Σημείωση Εξόδων"* → *"Προσθ. Νέον Έξοδον"*

1. Εισάγετε τα έξοδα χρησιμοποιώντας τα αριθμητικά πλήκτρα.
2. Επιλέξτε την κατηγορία που επιθυμείτε.
Η σημείωση εξόδων καταχωρείται.

Προβολή Συνόλων (M 7-9-2)

"Ατζέντα" → *"Σημείωση Εξόδων"* → *"Ολικό"*

Στην οθόνη εμφανίζονται τα καταχωρισμένα έξοδα.

Αλλαγή Κατηγορίας

1. Στη γενική προβολή, επιλέξτε το στοιχείο που επιθυμείτε.
2. Πιέστε [Επιλ.] και επιλέξτε "Αλλαγή Κατηγορίας".
3. Επιλέξτε την κατηγορία που επιθυμείτε.

Αλλαγή Ποσού

1. Στη γενική προβολή, επιλέξτε το στοιχείο που επιθυμείτε.
2. Πιέστε [Επιλ.] και επιλέξτε "Αλλαγή Ποσού".
3. Εισάγετε το ποσό που επιθυμείτε χρησιμοποιώντας τα αριθμητικά πλήκτρα.

Διαγραφή Καταγραμμένου Στοιχείου ή Όλων των Στοιχείων

1. Στη γενική προβολή, επιλέξτε το στοιχείο που επιθυμείτε.
2. Πιέστε [Επιλ.] και επιλέξτε "Διαγρ. Αντικειμ." ή "Διαγραφή Όλων".

Επεξεργασία του Ονόματος Κατηγορίας (M 7-9-3)



"Ατζέντα" → *"Σημείωση Εξόδων"* → *"Επεξ. Κατηγορίας"*

1. Επιλέξτε το όνομα κατηγορίας που επιθυμείτε.
2. Τροποποιήστε το όνομα.

Βοήθεια Τηλεφώνου (M 7-10)

Μπορείτε να προβάλλετε τη λίστα βοήθειας και να τη χρησιμοποιήσετε ως οδηγό για τις λειτουργίες του τηλεφώνου.

"Ατζέντα" → *"Βοήθεια Τηλεφώνου"*





1. Πιέστε  ή .

Vodafone Menu (M 10)

Μπορείτε να ανατρέξετε στις πληροφορίες που περιέχονται στην κάρτα SIM. Επικοινωνήστε με τον παροχέα υπηρεσιών σας για περισσότερες πληροφορίες.

Ρυθμίσεις (M 12)

Οι ρυθμίσεις περιέχουν τις ακόλουθες τέσσερις καρτέλες.

Μπορείτε να επιλέξετε την επιθυμητή καρτέλα με το πλήκτρο /  και, στη συνέχεια να επιλέξετε το στοιχείο που επιθυμείτε να προσαρμόσετε στην επιλεγμένη καρτέλα με το πλήκτρο / .

- Καρτέλα 1: "Ρυθμίσεις Τηλεφώνου"
- Καρτέλα 2: "Συνδεσιμότητα"
- Καρτέλα 3: "Ρυθμίσεις Κλήσεων"
- Καρτέλα 4: "Ρυθμίσεις Δικτύου"

Ρυθμίσεις Τηλεφώνου (Καρτέλα 1)

Προφίλ (M 12-1)

Μπορείτε να προσαρμόσετε τις ρυθμίσεις κουδουνίσματος, ήχου, δόνησης και φωτισμού για κάθε προφίλ, ανάλογα με το περιβάλλον στο οποίο βρίσκεστε.

Υπάρχουν 6 προφίλ: "Κανονικό", "Συνάντηση", "Δραστηριότητα", "Αυτοκίνητο", "Ακουστικό" και "Σιωπηλό".

Ενεργοποίηση ενός Προφίλ

"Ρυθμίσεις" → "Ρυθμίσεις Τηλεφώνου" → "Προφίλ"

1. Επιλέξτε το προφίλ που επιθυμείτε.

Σημείωση

- Όταν οριστεί κάποιο προφίλ, τότε στην κατάσταση αναμονής εμφανίζεται η αντίστοιχη ένδειξη που περιγράφεται στη σελίδα 19.

Συμβουλή

- Στην κατάσταση αναμονής, πιάστε και κρατήστε πιεσμένο το  για εναλλαγή μεταξύ του προφίλ Σιωπηλό και του προφίλ που ενεργοποιήθηκε πιο πρόσφατα.

Επαναφορά Ρυθμίσεων των Προφίλ

"Ρυθμίσεις" → "Ρυθμίσεις Τηλεφώνου" → "Προφίλ"

1. Μαρκάρετε το προφίλ που θέλετε να επαναφέρετε.
2. Πιέστε [Επιλ.] και επιλέξτε "Ρυθμ. ως Προεπ."
3. Εισάγετε τον κωδικό της συσκευής σας.









Για λεπτομέρειες σχετικά με τον κωδικό συσκευής, δείτε την ενότητα "Αλλαγή του Κωδικού Συσκευής" στη σελίδα 120.

Ένταση του ήχου

Μπορείτε να ρυθμίσετε την ένταση για εισερχόμενες φωνητικές κλήσεις, μηνύματα SMS/MMS/Email και άλλους ήχους ("Γενική ένταση φωνής") σε ένα από τα έξι επίπεδα ή να ορίσετε μία αυξανόμενη ένταση για όλα αυτά εκτός από την επιλογή "Γενική ένταση φωνής".

"Ρυθμίσεις" → "Ρυθμίσεις Τηλεφώνου" → "Προφίλ"

1. Μαρκάρετε το προφίλ που θέλετε να προσαρμόσετε.
2. Πιέστε [Επιλ.] και επιλέξτε "Προσαρμογή".
3. Επιλέξτε "Ένταση".
4. Επιλέξτε "Για εισερχόμενη κλήση", "Για Νέο Μήνυμα" ή "Γενική ένταση φωνής".

5. Πιέστε  (ή ) για να αυξήσετε την ένταση του κουδουνιού ή πιέστε  (ή ) για να μειώσετε την ένταση του κουδουνιού και, στη συνέχεια, πιέστε . Για να επιλέξετε "Αυξανόμενη Ένταση", πιέστε  (or ) στο επίπεδο 5. Για να επιλέξετε "Σιωπηλό", πιέστε  (ή ) στο επίπεδο 1.

Συμβουλή

- Μπορείτε να επιλέξετε ένα από τα δύο επίπεδα ή μία αυξανόμενη ένταση, όταν επιλέγετε το προφίλ "Σιωπηλό".

Αντιστοίχιση Ήχου Κουδουνίσματος για μια Εισερχόμενη Κλήση

Μπορείτε να ορίσετε έναν ήχο κουδουνίσματος για τις εισερχόμενες φωνητικές και video κλήσεις. Μπορείτε να επιλέξετε ανάμεσα σε διαφορετικούς τόνους συμπεριλαμβανομένων και των μοτίβων, εφέ ήχου και μελωδιών ή να ορίσετε έναν ήχο στο φάκελο Αποθηκευμένοι Ήχοι ως προεπιλεγμένο ήχο κουδουνίσματος.

"Ρυθμίσεις" → "Ρυθμίσεις Τηλεφώνου" → "Προφίλ"

1. Μαρκάρετε το προφίλ που θέλετε να προσαρμόσετε.
2. Πιέστε [Επιλ.] και επιλέξτε "Προσαρμογή".
3. Επιλέξτε "Κουδούνι/Ήχος".

4. Επιλέξτε "Για Κλήση Φωνής" ή "Για Video Κλήση".
5. Επιλέξτε "Αντιστοίχ. Τόνου".
6. Επιλέξτε "Προρυθμισμ. Ήχοι" ή "Οι Ήχοι Μου".
7. Μαρκάρετε τον ήχο κουδουνίσματος που θέλετε να χρησιμοποιήσετε.
Για να ακούσετε το δείγμα του, πιάστε [Επιλ.] και επιλέξτε "Αναπαραγωγή".
8. Πιάστε [Επιλ.] και επιλέξτε "Αντιστοίχιση" για το στοιχείο "Προρυθμισμ. Ήχοι" ή "Επιλογή" για το στοιχείο "Οι Ήχοι Μου".

Σημείωση

- *Ακόμη κι αν διαγράψετε έναν ήχο που χρησιμοποιείται ως κουδούνισμα, η ρύθμιση παραμένει ως έχει και ηχεί ο προεπιλεγμένος ήχος κουδουνίσματος.*
- *Οι μελωδίες μπορούν να επιλεγθούν από τους φακέλους "Οι Ήχοι Μου" και "Προρυθμισμ. Ήχοι".*

Αντιστοίχιση Video Clip Κουδουνίσματος για μια Εισερχόμενη Κλήση

Μπορείτε να ορίσετε ένα video clip κουδουνίσματος για τις εισερχόμενες φωνητικές και video κλήσεις. Μπορείτε να ορίσετε ένα video clip από τα Αποθηκευμένα Βίντεο ως προεπιλεγμένο video clip κουδουνίσματος.

"Ρυθμίσεις" → "Ρυθμίσεις Τηλεφώνου" → "Προφίλ"

1. Μαρκάρετε το προφίλ που θέλετε να προσαρμόσετε.
2. Πιάστε [Επιλ.] και επιλέξτε "Προσαρμογή".
3. Επιλέξτε "Κουδούνι/Ήχος".
4. Επιλέξτε "Για Κλήση Φωνής" ή "Για Video Κλήση".
5. Επιλέξτε "Αντιστοίχ. Video".
6. Μαρκάρετε το αρχείο video clip για κουδούνισμα που θέλετε να χρησιμοποιήσετε.
Για προεπισκόπηση του αρχείου, πιάστε [Επιλ.] και επιλέξτε "Αναπαραγωγή".
7. Πιάστε [Επιλ.] και επιλέξτε "Επιλογή".

Ειδοποίηση για Μήνυμα

Όταν λαμβάνετε μηνύματα, τα τηλέφωνό σας θα σας ειδοποιεί για την άφιξή τους με τον ήχο ή το video clip κουδουνίσματος που έχετε προσδιορίσει.

"Ρυθμίσεις" → "Ρυθμίσεις Τηλεφώνου" → "Προφίλ"

1. Μαρκάρετε το προφίλ που θέλετε να προσαρμόσετε.
2. Πιέστε [Επιλ.] και επιλέξτε "Προσαρμογή".
3. Επιλέξτε "Κουδούνι/Ήχος".
4. Επιλέξτε "Για Νέο Μήνυμα".
5. Επιλέξτε "Αντιστοίχ. Τόνου" ή "Αντιστοίχ. Video".
Αν επιλέξετε "Αντιστοίχ. Τόνου", επιλέξτε "Προρυθμισμ. Ήχοι" ή "Οι Ήχοι Μου".
6. Μαρκάρετε τον ήχο ή το video clip κουδουνίσματος που θέλετε.
Για λεπτομέρειες σχετικά με την επιλογή ενός ήχου ή ενός video clip κουδουνίσματος, δείτε "Αντιστοίχιση Ήχου Κουδουνίσματος για μια Εισερχόμενη Κλήση" στη σελίδα 109 ή "Αντιστοίχιση Video Clip Κουδονίσματος για μια Εισερχόμενη Κλήση" στη σελίδα 110.
7. Πιέστε [Επιλ.] και επιλέξτε "Αντιστοίχιση" για το στοιχείο "Προρυθμισμ. Ήχοι" ή "Επιλογή".
8. Επιλέξτε "Για Νέο Μήνυμα" και επιλέξτε "Διάρκεια".
9. Εισάγετε την επιθυμητή διάρκεια για την ειδοποίηση μηνύματος με 2 ψηφία χρησιμοποιώντας τα αριθμητικά πλήκτρα.

Τόνοι Πληκτρολογίου

Όταν οι τόνοι πληκτρολογίου είναι ενεργοποιημένοι, θα ακούτε έναν ήχο επιβεβαίωσης κάθε φορά που πιέζετε ένα αριθμητικό πλήκτρο.

"Ρυθμίσεις" → "Ρυθμίσεις Τηλεφώνου" → "Προφίλ"

1. Μαρκάρετε το προφίλ που θέλετε να προσαρμόσετε.
2. Πιέστε [Επιλ.] και επιλέξτε "Προσαρμογή".
3. Επιλέξτε "Ήχοι Συστήματος".
4. Επιλέξτε "Τόνοι Πληκτρ.".
5. Μαρκάρετε το μοτίβο τόνου που επιθυμείτε.
6. Πιέστε [Επιλ.] και επιλέξτε "Αντιστοίχιση".

Τόνος Προειδοποίησης

Το τηλέφωνό σας μπορεί να ρυθμιστεί να παράγει έναν προειδοποιητικό τόνο όταν παρουσιαστεί ένα σφάλμα.

"Ρυθμίσεις" → "Ρυθμίσεις Τηλεφώνου" → "Προφίλ"

1. Μαρκάρετε το προφίλ που θέλετε να προσαρμόσετε.
2. Πιέστε [Επιλ.] και επιλέξτε "Προσαρμογή".
3. Επιλέξτε "Ήχοι Συστήματος".
4. Επιλέξτε "Τόνος Προειδοπ.".
5. Επιλέξτε "Τόνος" ή "Διάρκεια".
Για "Τόνος", επιλέξτε "Μη ενεργό", "Προρυθμισμ. Ήχοι" ή "Οι Ήχοι Μου".
Για "Διάρκεια", επιλέξτε το χρόνο που επιθυμείτε μεταξύ 0,5 και 2 δευτερολέπτων.

Ήχος Ενεργοποίησης/Απενεργοποίησης

Το τηλέφωνο μπορεί να ρυθμιστεί να παράγει έναν ήχο όταν ενεργοποιείται ή απενεργοποιείται.

"Ρυθμίσεις" → "Ρυθμίσεις Τηλεφώνου" → "Προφίλ"

1. Μαρκάρετε το προφίλ που θέλετε να προσαρμόσετε.
2. Πιέστε [Επιλ.] και επιλέξτε "Προσαρμογή".
3. Επιλέξτε "Ήχοι Συστήματος".
4. Επιλέξτε "Ήχος Ενεργοπ." ή "Ήχος Απενεργοπ."
5. Επιλέξτε "Μελωδία" ή "Διάρκεια".

Για "Μελωδία", επιλέξτε "Μη ενεργό", "Προρυθμισμ. Ήχοι" ή "Οι Ήχοι Μου".

Για το στοιχείο "Διάρκεια", εισάγετε την επιθυμητή διάρκεια ήχου με 2 ψηφία χρησιμοποιώντας τα αριθμητικά πλήκτρα.

Δόνηση

"Ρυθμίσεις" → "Ρυθμίσεις Τηλεφώνου" → "Προφίλ"

1. Μαρκάρετε το προφίλ που θέλετε να προσαρμόσετε.
2. Πιέστε [Επιλ.] και επιλέξτε "Προσαρμογή".
3. Επιλέξτε "Δόνηση".
4. Επιλέξτε "Ενεργό", "Συνδεδ. με Ήχο" ή "Μη ενεργό".

Συμβουλή

- Όταν επιλεγθεί η δυνατότητα "Συνδεδ. με Ήχο" στο βήμα 4, η δόνηση συγχρονίζεται με την επιλεγμένη σας μελωδία ώστε να λειτουργούν ταυτόχρονα. Παρακαλούμε να λάβετε υπόψη ότι η επιλογή "Συνδεδ. με Ήχο" δεν υποστηρίζεται από όλες τις μελωδίες.
- Όταν επιλέγετε "Ενεργό" ή "Συνδεδ. με Ήχο" στο βήμα 4, στην κατάσταση αναμονής εμφανίζεται η ένδειξη .

Απάντηση με Κάθε Πλήκτρο

Μπορείτε να απαντήσετε σε μία κλήση πιέζοντας οποιοδήποτε πλήκτρο εκτός από τα  ή [Απασχ.]. Για λεπτομέρειες, δείτε σελίδα 22.

"Ρυθμίσεις" → "Ρυθμίσεις Τηλεφώνου" → "Προφίλ"

1. Μαρκάρετε το προφίλ που θέλετε να προσαρμόσετε.
2. Πιέστε [Επιλ.] και επιλέξτε "Προσαρμογή".
3. Επιλέξτε "Απάντ. κάθε Πλήκτ."
4. Επιλέξτε "Ενεργό" ή "Μη ενεργό".

Ρύθμιση της Οθόνης (M 12-2)

Μπορείτε να αλλάξετε τις ρυθμίσεις της οθόνης.

Ρύθμιση του Φόντου (M 12-2-1)

Για την οθόνη αναμονής παρέχονται 9 φωτογραφίες. Σ φόντα μπορούν να χρησιμοποιηθούν και φωτογραφίες που τραβήξατε με την ψηφιακή φωτογραφική μηχανή ή εικόνες που έχετε κατεβάσει από ιστοσελίδες WAP.

Ρύθμιση από το φάκελο Οι Φωτογραφίες Μου

"Ρυθμίσεις" → **"Ρυθμίσεις Τηλεφώνου"** → **"Οθόνη"** → **"Φόντο"**

1. Επιλέξτε "Οι Φωτογρ. Μου".
2. Επιλέξτε τη φωτογραφία που επιθυμείτε.
3. Μετά την εμφάνιση της φωτογραφίας, πιέστε .

Σημείωση

- Ορισμένες φωτογραφίες δεν μπορούν να χρησιμοποιηθούν, εξαιτίας του τύπου τους και του τύπου των δεδομένων τους.
- Αν η φωτογραφία από το μενού Οι Φωτογρ. Μου έχει ήδη οριστεί, εμφανίζεται στο βήμα 1. Πιέστε [Αλλαγή] και επιλέξτε την επιθυμητή φωτογραφία.
- Μπορείτε να επιλέξετε οκτώ φωτογραφίες από το μενού "Οι Φωτογρ. Μου" και μία φωτογραφία από το μενού "Προκαθ. Φωτογρ."

Γραφικά Συστήματος (M 12-2-2)

Το τηλέφωνο μπορεί να εμφανίζει φωτογραφίες κατά την ενεργοποίηση ή απενεργοποίησή του, όταν δέχεστε μία εισερχόμενη κλήση ή όταν ενεργοποιείται το ξυπνητήρι.

Μπορούν να χρησιμοποιηθούν και φωτογραφίες που τραβήξατε με την ψηφιακή φωτογραφική μηχανή ή εικόνες που έχετε κατεβάσει από ιστοσελίδες WAP.

Χρήση Προκαθορισμένου Κινούμενου Σχεδίου/Μοτίβου

"Ρυθμίσεις" → **"Ρυθμίσεις Τηλεφώνου"** → **"Οθόνη"** → **"Γραφικά Συστήματος"**

1. Επιλέξτε την επιθυμητή σκηνή για να τοποθετήσετε τη φωτογραφία.
2. Επιλέξτε "Προκαθ. Animation" αν επιλέξετε "Ενεργοποίηση" ή "Απενεργοποίηση" στο βήμα 1. Επιλέξτε "Σχέδιο 1", "Σχέδιο 2" ή "Σχέδιο 3" αν επιλέξετε "Εισερχόμενες Κλήσεις" ή "Ξυπνητήρι" στο βήμα 1.

Ρύθμιση του φακέλου Οι Φωτογραφίες Μου
"Ρυθμίσεις" → "Ρυθμίσεις Τηλεφώνου" → "Οθόνη"
→ "Γραφικά Συστήματος"

1. Επιλέξτε την επιθυμητή σκηνή για να τοποθετήσετε τη φωτογραφία.
2. Επιλέξτε "Οι Φωτογρ. Μου".
3. Επιλέξτε τη φωτογραφία που επιθυμείτε.
4. Μετά την εμφάνιση της φωτογραφίας, πιάστε .
5. Καθορίστε την περιοχή που θέλετε να εμφανίζεται χρησιμοποιώντας τα πλήκτρα πλοήγησης, στη συνέχεια πιάστε .

Σημείωση

- Ορισμένες φωτογραφίες δεν μπορούν να χρησιμοποιηθούν, εξαιτίας του τύπου τους και του τύπου των δεδομένων τους.
- Αν η φωτογραφία από το φάκελο Οι Φωτογραφίες Μου έχει ήδη οριστεί, εμφανίζεται στο βήμα 2. Πιάστε [Αλλαγή] και επιλέξτε την επιθυμητή φωτογραφία.

Θέματα (M 12-2-3)

Μπορείτε εύκολα να προσαρμόσετε την οθόνη χρησιμοποιώντας τα θεματικά αρχεία.

Μπορείτε να χρησιμοποιήσετε τα θεματικά αρχεία που έχετε κατεβάσει κάποια ιστοσελίδα WAP.

"Ρυθμίσεις" → "Ρυθμίσεις Τηλεφώνου" → "Οθόνη"
→ "Θέματα"

1. Επιλέξτε "Προρυθμισμένα θέματα" ή "Τα θέματά μου".
2. Επιλέξτε το επιθυμητό αρχείο θέματος.

Συμβουλή

- Ακόμη κι αφού καθοριστεί κάποιο θέμα, μπορείτε να ορίσετε κάποια φόντα ανεξάρτητα από το καθορισμένο θέμα. Στην περίπτωση αυτή, τα υπόλοιπα στοιχεία ακολουθούν το καθορισμένο θέμα.

Σημείωση

- Αν ορίσετε την αρχική σας φωτογραφία ως φόντο, μετά το βήμα 2 θα εμφανιστεί η οθόνη που σας ζητά να διαλέξετε "Χρήση Τρέχοντος Φόντου" ή "Χρήση Θέματος Φόντου".

Ρύθμιση Πάχους Γραμματοσειράς (M 12-2-4)

"Ρυθμίσεις" → **"Ρυθμίσεις Τηλεφώνου"** → **"Οθόνη"**
→ **"Ρυθμίς. Γραμματος."**

1. Επιλέξτε "Λεπτό", "Κανονικό", "Έντονο" ή "Πιο έντονο".

Η εικόνα προεπισκόπησης εμφανίζεται στο επιλεγμένο πάχος.

Καθορισμός του Μηνύματος Χαιρετισμού (M 12-2-5)

Μπορείτε να ορίσετε ένα μήνυμα που θα εμφανίζεται στην οθόνη όταν ενεργοποιείτε το τηλέφωνο.

"Ρυθμίσεις" → **"Ρυθμίσεις Τηλεφώνου"** → **"Οθόνη"**
→ **"Μήνυμ. Χαιρετισμού"** → **"Ενεργ./Απενεργ."**

1. Επιλέξτε "Ενεργό" ή "Μη ενεργό".
2. Επιλέξτε "Επεξ. Μηνύματος" και εισάγετε το μήνυμα (έως και 10 χαρακτήρες).

Φωτισμός (M 12-2-6)

Ο φωτισμός θα απενεργοποιηθεί αν δεν πιέσετε το πληκτρολόγιο για συγκεκριμένο χρονικό διάστημα. Μπορείτε να ορίσετε συγκεκριμένο χρονικό διάστημα που θέλετε να περάσει πριν απενεργοποιηθεί ο φωτισμός, ώστε να μειώσετε την κατανάλωση της μπαταρίας.

Συμβουλή

- Στο τηλέφωνο αυτό, ο Φωτισμός έχει ρυθμιστεί από το εργοστάσιο ώστε να απενεργοποιείται μετά από 15 δευτερόλεπτα.

Επιλογή Διάρκειας του Φωτισμού

"Ρυθμίσεις" → **"Ρυθμίσεις Τηλεφώνου"** → **"Οθόνη"**
→ **"Φωτισμός"** → **"Λήξη Χρόνου"**

1. Επιλέξτε την ώρα που επιθυμείτε.
Επιλέξτε "Μη ενεργό" για να το απενεργοποιήσετε.

Ρύθμιση της Έντασης του Φωτισμού

"Ρυθμίσεις" → **"Ρυθμίσεις Τηλεφώνου"** → **"Οθόνη"**
→ **"Φωτισμός"** → **"Φωτεινότητα"**

1. Πιέστε ☀ (Φωτεινό) και ☁ (Σκούρο) για εναλλαγή μεταξύ 4 επιπέδων ευκρίνειας.
2. Πιέστε ☐.

Ρύθμιση της Προστασίας Οθόνης (M 12-2-7)

Η οθόνη αυτού του τηλεφώνου απενεργοποιείται αυτόματα μετά από συγκεκριμένο χρονικό διάστημα. Μπορείτε να αλλάξετε το χρόνο μετά από τον οποίο θα ενεργοποιείται η Προστασία Οθόνης, πράγμα που θα συμβάλλει στην μείωση κατανάλωσης της μπαταρίας.

"Ρυθμίσεις" → **"Ρυθμίσεις Τηλεφώνου"** → **"Οθόνη"** → **"Προστασία Οθόνης"**

1. Επιλέξτε την ώρα που επιθυμείτε.

Στο τηλέφωνο αυτό, η Προστασία Οθόνης έχει ρυθμιστεί από το εργοστάσιο ώστε να ενεργοποιείται μετά από 2 λεπτά.

Σημείωση

- Η Προστασία Οθόνης δεν λειτουργεί όταν πραγματοποιείτε κλήσεις, χρησιμοποιείτε το WAP ή εκτελείτε μία εφαρμογή.
- Ακύρωση της Λειτουργίας Προστασίας Οθόνης: Η προστασία οθόνης παραμένει ενεργή μέχρι είτε να πιέσετε κάποιο πλήκτρο είτε να δεχθείτε μία εισερχόμενη ειδοποίηση. Με το πρώτο πλήκτρο που πιέσετε, απλώς ακυρώνετε αυτή τη λειτουργία. Θα πρέπει να πιέσετε ξανά κάποιο άλλο πλήκτρο για να εισάγετε κάποιον αριθμό ή χαρακτήρα.

Ήχοι & Προειδοποιήσεις (M 12-3)

Μπορείτε να χρησιμοποιήσετε αυτό το μενού για να ελέγξετε ή να επεξεργαστείτε τις τρέχουσες ρυθμίσεις των Προφίλ (εκτός από την επιλογή "Απάντ. κάθε Πλήκτ.").



Ημερομηνία & Ώρα (M 12-4)

Χρειάζεται να ρυθμίσετε τη σωστή ώρα και ημερομηνία προκειμένου να εξασφαλίσετε τη σωστή εκτέλεση διάφορων λειτουργιών του τηλεφώνου σας που βασίζονται στην ώρα.

"Ρυθμίσεις" → **"Ρυθμίσεις Τηλεφώνου"** → **"Ώρα/Ημερομηνία"** → **"Ρύθμ. Ώρας/Ημερομηνίας"**

1. Εισάγετε την ημέρα, τον μήνα, το έτος και την ώρα χρησιμοποιώντας τα αριθμητικά πλήκτρα.

Συμβουλή

- Όταν εισάγετε την ώρα σε 12ωρη μορφή, πιέστε  ή  για εναλλαγή μεταξύ π.μ. και μ.μ. Η σειρά με την οποία εμφανίζονται η ημερομηνία και η ώρα βασίζεται στη ρύθμιση της μορφής τους.



Ρύθμιση της Θερινής Ώρας (M 12-4-2)

"Ρυθμίσεις" → **"Ρυθμίσεις Τηλεφώνου"** → **"Ώρα/Ημερομηνία"** → **"Θερινή Ώρα"**

1. Επιλέξτε "Ενεργό" ή "Μη ενεργό".



Ρύθμιση της Ζώνης Ώρας (M 12-4-3)

"Ρυθμίσεις" → "Ρυθμίσεις Τηλεφώνου" → "Ώρα" → "Ρύθμ. Ζώνης Ώρας"

1. Πιέστε  ή  για να επιλέξετε την πόλη που θέλετε να ρυθμίσετε.
2. Πιέστε .

Προσαρμογή της Ζώνης Ώρας

"Ρυθμίσεις" → "Ρυθμίσεις Τηλεφώνου" → "Ώρα" → "Ρύθμ. Ζώνης Ώρας" → [Επιλ.] → "Ρυθμ. Ζώνης"

1. Εισάγετε το όνομα της πόλης.
2. Εισάγετε τις διαφορές ζωνών ώρας χρησιμοποιώντας τα αριθμητικά πλήκτρα.
Πιέστε  ή  για εναλλαγή μεταξύ - και +.
3. Πιέστε .

Προβολή Ημερομηνίας & Ώρας (M 12-4-4)

Μπορείτε να εμφανίσετε το ημερολόγιο ή την τρέχουσα ημερομηνία και/ή ώρα στην κατάσταση αναμονής.

Εμφάνιση του Ρολογιού στην Οθόνη

"Ρυθμίσεις" → "Ρυθμίσεις Τηλεφώνου" → "Ώρα" → "Εμφάνιση ημερομ. & ώρας" → "Εμφάνιση Ρολογιού"

1. Επιλέξτε τον επιθυμητό τύπο ρολογιού ή "Μη ενεργό" για απενεργοποίηση της οθόνης του ρολογιού.

Ρύθμιση της Εμφάνισης του Ημερολογίου

"Ρυθμίσεις" → "Ρυθμίσεις Τηλεφώνου" → "Ώρα" → "Εμφάνιση ημερομ. & ώρας" → "Εμφάνιση ημερολογίου"

1. Επιλέξτε τον επιθυμητό τύπο ημερολογίου ή "Μη ενεργό" για απενεργοποίηση της οθόνης του ημερολογίου.

Παγκόσμια Ώρα (M 12-4-5)

Για λεπτομέρειες, δείτε σελίδα 104.

Επιλογή της Μορφής Ώρας (M 12-4-6)

"Ρυθμίσεις" → "Ρυθμίσεις Τηλεφώνου" → "Ώρα" → "Μορφή Ώρας"

1. Επιλέξτε "24 ώρες" ή "12 ώρες".

Επιλογή της Μορφής Ημερομηνίας (M 12-4-7)

"Ρυθμίσεις" → "Ρυθμίσεις Τηλεφώνου" → "Ώρα" → "Μορφή Ημερομηνίας"

1. Επιλέξτε "H.M.E", "M-H-E" ή "E/M/H".

Ρύθμιση της Μορφής του Ημερολογίου (M 12-4-8)

"Ρυθμίσεις" → "Ρυθμίσεις Τηλεφώνου" → "Ώρα" → "Μορφή Ημερολογίου"

1. Επιλέξτε "Κυριακή-Σάββατο" ή "Δευτέρα-Κυριακή".

Ρύθμιση Γλώσσας (M 12-5)

Μπορείτε να αλλάξετε τη γλώσσα που εμφανίζεται στο τηλέφωνο.

"Ρυθμίσεις" → **"Ρυθμίσεις Τηλεφώνου"** → **"Γλώσσα"**

1. Επιλέξτε τη γλώσσα που επιθυμείτε.





Συμβουλή

• Μπορείτε επίσης να αλλάξετε τη γλώσσα εισαγωγής στην οθόνη καταχώρισης κειμένου (σελ. 31).

Σημείωση

- Αν επιλέξετε "Αυτόματο" στο βήμα 1, επιλέγεται η προκαθορισμένη γλώσσα της κάρτας SIM.
- Αν δεν υποστηρίζεται η προκαθορισμένη γλώσσα της κάρτας SIM, τότε επιλέγεται η προεπιλεγμένη γλώσσα του τηλεφώνου.

Συντομεύσεις (M 12-6)





Μπορείτε να αλλάξετε την προεπιλεγμένη συντόμευση ενέργειας/αντιστοίχισης των πλήκτρων ελέγχου , , ,  και του ίδιου του πλήκτρου  με το μενού Συντομεύσεις.

Το μενού εμφανίζει την τρέχουσα αντιστοίχιση για κάθε ένα από τα παραπάνω πλήκτρα.

"Ρυθμίσεις" → **"Ρυθμίσεις Τηλεφώνου"** → **"Συντομεύσεις"**

1. Μαρκάρετε το πλήκτρο που θέλετε να αλλάξετε.

2. Πιέστε [Αντιστ.].

3. Πιέστε  και  για μετακίνηση ανά στοιχείο.
Πιέστε  και  για μετακίνηση ανά ομάδα.

4. Πιέστε [Επιλογή] για ενημέρωση του πλήκτρου για το μαρκαρισμένο στοιχείο.

Σημείωση

• Εάν είστε εκτός της περιοχής κάλυψης του δικτύου σας, τα στοιχεία που σχετίζονται με το δίκτυο δεν είναι διαθέσιμα.

Συμβουλή

• Μπορείτε να ανατρέξετε όλες τις ρυθμίσεις επιλέγοντας "Ρύθμ. ως Προεπ." στο βήμα 1.

Κλειδώματα (M 12-7)

Αυτόματο Κλειδωμα Πληκτρολογίου (M 12-7-1)

Όταν ενεργοποιηθεί το Αυτόματο Κλειδωμα Πληκτρολογίου, το πληκτρολόγιο κλειδώνει αυτόματα μετά από 15 δευτερόλεπτα παραμονής του τηλεφώνου σε κατάσταση αναμονής εφόσον δεν εκτελεστεί κανένας χειρισμός στο τηλέφωνο.

"Ρυθμίσεις" → **"Ρυθμίσεις Τηλεφώνου"** → **"Κλειδώματα"** → **"Αυτόμ.κλειδ.πληκτρ."**

1. Επιλέξτε "Ενεργό" ή "Μη ενεργό".

Ενεργοποίηση/Απενεργοποίηση του Κωδικού PIN (M 12-7-2)

Αν έχετε ενεργοποιήσει τον κωδικό PIN, το τηλέφωνο σας ζητά να τον εισάγετε κάθε φορά που το θέτετε σε λειτουργία. Ο κωδικός PIN είναι καταχωρισμένος στην κάρτα SIM και πρέπει να σας τον γνωστοποιήσαν όταν αγοράσατε την κάρτα SIM. Επικοινωνήστε με τον παροχέα υπηρεσιών σας για περαιτέρω λεπτομέρειες.

"Ρυθμίσεις" → "Ρυθμίσεις Τηλεφώνου" → "Κλειδώματα" → "Εισαγωγή PIN" → "Ενεργ./Απενεργ."

1. Επιλέξτε "Ενεργό" για ενεργοποίηση του κωδικού PIN ή "Μη ενεργό" για απενεργοποίηση.
2. Πληκτρολογήστε τον κωδικό PIN.

Σημείωση

- Αν πληκτρολογήσετε τρεις φορές λανθασμένο κωδικό PIN στο βήμα 2, η κάρτα SIM κλειδώνει. Επικοινωνήστε με τον παροχέα υπηρεσιών σας/προμηθευτή της κάρτας SIM, για να την ξεκλειδώσετε.

Αλλαγή του Κωδικού PIN

Αυτό σας επιτρέπει να αλλάξετε τον κωδικό PIN που έχει καταχωριστεί στην κάρτα SIM. Πριν αλλάξετε στο κωδικό PIN, επιλέξτε "Ενεργό" στο βήμα 1 σε "Ενεργοποίηση/Απενεργοποίηση του Κωδικού PIN".

"Ρυθμίσεις" → "Ρυθμίσεις Τηλεφώνου" → "Κλειδώματα" → "Εισαγωγή PIN" → "Αλλαγή PIN"

1. Εισάγετε τον υπάρχοντα κωδικό PIN.
2. Εισάγετε ένα νέο κωδικό PIN.
3. Εισάγετε πάλι το νέο κωδικό PIN.

Αλλαγή του Κωδικού PIN2 (M 12-7-3)

Ο κωδικός PIN2 χρησιμοποιείται για προστασία συγκεκριμένων λειτουργιών του τηλεφώνου, όπως οι λειτουργίες Αριθμών Σταθερών Κλήσεων και ορίων κόστους κλήσεων. Παρακάτω, παρουσιάζεται ο τρόπος αλλαγής του κωδικού PIN2. Αυτό το μενού ίσως να μην εμφανίζεται ανάλογα με τον τύπο της κάρτας σας SIM.

"Ρυθμίσεις" → "Ρυθμίσεις Τηλεφώνου" → "Κλειδώματα" → "Αλλαγή PIN2"

1. Εισάγετε τον υπάρχοντα κωδικό PIN2.
2. Εισάγετε ένα νέο κωδικό PIN2.
3. Εισάγετε πάλι το νέο κωδικό PIN2.

Κλείδωμα Συσκευής (M 12-7-4)

Το Κλείδωμα Συσκευής εμποδίζει τη μη εξουσιοδοτημένη χρήση του τηλεφώνου ή ορισμένων λειτουργιών του τηλεφώνου όταν αυτό είναι ενεργοποιημένο. Ενεργοποιώντας αυτή την επιλογή, το τηλέφωνο ή ορισμένες λειτουργίες του τηλεφώνου σας κλειδώνουν μέχρις ότου πληκτρολογήσετε το σωστό κωδικό συσκευής.

"Ρυθμίσεις" → "Ρυθμίσεις Τηλεφώνου" → "Κλειδώματα" → "Κλείδωμα Συσκ."

1. Επιλέξτε "Ενεργό" ή "Μη ενεργό".
2. Εισάγετε τον κωδικό της συσκευής σας.

Για λεπτομέρειες σχετικά με τον κωδικό συσκευής, δείτε την ενότητα "Αλλαγή του Κωδικού Συσκευής" στη σελίδα 120.

Κλειδωμα Τηλεφώνου (M 12-7-5)

Ενεργοποιώντας αυτή την επιλογή, το τηλέφωνό σας θα κλειδώσει αυτόματα όλες τις λειτουργίες ωστόσο πληκτρολογήσετε το σωστό κωδικό συσκευής.

"Ρυθμίσεις" → "Ρυθμίσεις Τηλεφώνου" → "Κλειδώματα" → "Κλειδωμα Τηλεφών."

1. Εισάγετε τον κωδικό της συσκευής σας.

Για λεπτομέρειες σχετικά με τον κωδικό συσκευής, δείτε την ενότητα "Αλλαγή του Κωδικού Συσκευής".

Απενεργοποίηση του Κλειδώματος Λειτουργιών

Πληκτρολογήστε τον κωδικό συσκευής για να απενεργοποιήσετε το Κλειδωμα Τηλεφώνου.

Κλειδωμα Επαφών (M 12-7-6)

Η λειτουργία Κλειδωμα Επαφών αποτρέπει μη εξουσιοδοτημένη πρόσβαση στη Λίστα Επαφών σας.

"Ρυθμίσεις" → "Ρυθμίσεις Τηλεφώνου" → "Κλειδώματα" → "Κλειδωμα Επαφών"

1. Επιλέξτε "Ενεργό" για κλειδωμα ή "Μη ενεργό" για ξεκλειδωμα.

2. Εισάγετε τον κωδικό της συσκευής σας.

Για λεπτομέρειες σχετικά με τον κωδικό συσκευής, δείτε την ενότητα "Αλλαγή του Κωδικού Συσκευής".

Εμφάνιση Μυστικών Δεδομένων (M 12-7-7)

Ενεργοποιώντας αυτή την επιλογή, μπορείτε να εμφανίσετε τα μυστικά δεδομένα.

"Ρυθμίσεις" → "Ρυθμίσεις Τηλεφώνου" → "Κλειδώματα" → "Εμφάν. Μυστ. Δεδομ."

1. Επιλέξτε "Ενεργό" για εμφάνιση ή "Μη ενεργό" για απόκρυψη.

2. Εισάγετε τον κωδικό συσκευής όταν επιλέγετε "Ενεργό". Για λεπτομέρειες σχετικά με τον κωδικό συσκευής, δείτε την ενότητα "Αλλαγή του Κωδικού Συσκευής".

Αλλαγή του Κωδικού Συσκευής (M 12-7-8)

Ο προεπιλεγμένος κωδικός συσκευής είναι "9999".

"Ρυθμίσεις" → "Ρυθμίσεις Τηλεφώνου" → "Κλειδώματα" → "Άλλ. Κωδ. Συσκευής"

1. Εισάγετε τον παλιό κωδικό συσκευής.

2. Εισάγετε ένα νέο κωδικό συσκευής.

3. Εισάγετε πάλι το νέο κωδικό συσκευής.

Επαναφορά Κύριων Ρυθμίσεων (M 12-8)

Επαναφορά Όλων των Ρυθμίσεων από M1 έως M12 (M 12-8-1)

"Ρυθμίσεις" → "Ρυθμίσεις Τηλεφώνου" → "Επαναφορά ρυθμίσεων" → "Επαναφ. Ρυθμίσεων"

1. Εισάγετε τον κωδικό της συσκευής σας.

Για λεπτομέρειες σχετικά με τον κωδικό συσκευής, δείτε την ενότητα "Αλλαγή του Κωδικού Συσκευής" στη σελίδα 120.

Σημείωση

- *Ορισμένες ρυθμίσεις δεν καταργούνται με αυτήν τη λειτουργία. Δεν διαγράφονται δεδομένα που είναι αποθηκευμένα στη Λίστα Επαφών, κλπ.*

Μηδενισμός Όλων των Ρυθμίσεων από M1 έως M12 και Όλων των Δημιουργημένων Δεδομένων (M 12-8-2)

"Ρυθμίσεις" → "Ρυθμίσεις Τηλεφώνου" → "Επαναφορά ρυθμίσεων" → "Μηδενισμός Όλων"

1. Εισάγετε τον κωδικό της συσκευής σας.

Για λεπτομέρειες σχετικά με τον κωδικό συσκευής, δείτε "Αλλαγή του Κωδικού Συσκευής" στη σελίδα 120.

Συνδεσιμότητα (Καρτέλα 2)

Bluetooth (M 12-1)

Διαμορφώνοντας τις ρυθμίσεις σ' αυτό το μενού, μπορείτε να συνδεθείτε με τηλέφωνα που διαθέτουν ασύρματη τεχνολογία *Bluetooth* καθώς και με υπολογιστή μέσω ασύρματης τεχνολογίας *Bluetooth*.

Για τη χρήση της ασύρματης λειτουργίας *Bluetooth*, χρειάζεται να αναζητήσετε άλλες συσκευές με ασύρματη τεχνολογία *Bluetooth* ώστε να επικοινωνήσουν με το τηλέφωνό σας. Κρατήστε το τηλέφωνό σας σε απόσταση έως 10 μέτρων από τις συσκευές πριν από την αναζήτηση.

Χρήση της Ασύρματης Λειτουργίας Bluetooth

Ενεργοποίηση ή Απενεργοποίηση (M 12-1-1)

"Ρυθμίσεις" → "Συνδεσιμότητα" → "Bluetooth" → "Ενεργ./Απενεργ."

1. Επιλέξτε "Ενεργό" ή "Μη ενεργό".

Όταν το "Ενεργό" είναι επιλεγμένο, η ασύρματη ρύθμιση *Bluetooth* είναι ενεργοποιημένη, και εμφανίζεται η ένδειξη "☎".

Εμφάνιση ή Απόκρυψη του Τηλεφώνου Σας (M 12-1-2)

"Ρυθμίσεις" → "Συνδεσιμότητα" → "Bluetooth" → "Εμφάνιση"

1. Επιλέξτε τις ρυθμίσεις εμφάνισης που επιθυμείτε.
"Ανιχνεύσιμο": Επιτρέπει σε άλλες συσκευές να αναγνωρίζουν το τηλέφωνό σας.
"Μη Ανιχνεύσιμο": Αποκρύπτει το τηλέφωνό σας από άλλες συσκευές.

Αναζήτηση Συσκευών για Σύνδεση (M 12-1-3)

Μπορούν να αναζητηθούν έως και 16 συσκευές.

"Ρυθμίσεις" → "Συνδεσιμότητα" → "Bluetooth" → "Αναζήτ. Συσκευών"

1. Επιλέξτε τη συσκευή που επιθυμείτε για σύνδεση.
2. Εισάγετε τον κωδικό πρόσβασης της συσκευής.

Σημείωση

- Μπορείτε να αναζητήσετε συσκευές ακόμα και όταν η ασύρματη λειτουργία Bluetooth είναι απενεργοποιημένη. Μόλις ξεκινήσει η σύζευξη, το τηλέφωνο ενεργοποιεί αυτόματα την ασύρματη λειτουργία bluetooth.
- Μπορείτε να επιλέξετε *μόνον* μία συσκευή για σύνδεση. Για να αλλάξετε τη συνδεδεμένη συσκευή, δείτε "Ενεργοποίηση Συνδεδεμένης Συσκευής".

Συμβουλή

- Μπορείτε να μειώσετε την κατανάλωση της μπαταρίας αν απενεργοποιήσετε την ασύρματη λειτουργία Bluetooth όταν δεν την χρησιμοποιείτε. Απενεργοποιήστε την ασύρματη λειτουργία Bluetooth σε "Ενεργοποίηση ή Απενεργοποίηση" στη σελίδα 121 ή σε "Αυτόματη Απενεργοποίηση" στη σελίδα 124.
- Κατά τη διάρκεια μίας κλήσης, μπορείτε να εκτρέψετε φωνητικές κλήσεις στη συνδεδεμένη συσκευή φορητών ακουστικών. Πιέστε [Επιλ.] και επιλέξτε "Μεταφορά ήχου" και, στη συνέχεια, "Στη συσκευή" ή "Σε Bluetooth".

Ενεργοποίηση Συνδεδεμένης Συσκευής (M 12-1-4)

Οι συνδεδεμένες συσκευές εμφανίζονται με καρτέλες για όλες τις συσκευές και για τις συσκευές φορητών ακουστικών.

"Ρυθμίσεις" → "Συνδεσιμότητα" → "Bluetooth" → "Συνδεδεμ. Συσκευές"



1. Πιέστε  για μετάβαση στη λίστα συσκευών φορητών ακουστικών.
2. Επιλέξτε τη συσκευή που θέλετε να ενεργοποιήσετε.

Μαρκάρισμα και Ξεμαρκάρισμα των Συνδεδεμένων Συσκευών Φορητών Ακουστικών
"Ρυθμίσεις" → "Συνδεσιμότητα" → "Bluetooth" → "Συνδεδεμ. Συσκευές"

1. Πιέστε  για να μεταβείτε στη λίστα συσκευών φορητών ακουστικών.
2. Επισημάνετε τη συσκευή φορητών ακουστικών που επιθυμείτε.
3. Πιέστε [Επιλ.] και επιλέξτε "Μαρκάρισμα" ή "Ξεμαρκάρισμα".

Μετονομασία ή Διαγραφή Συνδεδεμένων Συσκευών

"Ρυθμίσεις" → "Συνδεσιμότητα" → "Bluetooth" → "Συνδεδεμ. Συσκευές"

1. Πιέστε  ή  για εναλλαγή μεταξύ όλων των συνδεδεμένων συσκευών και των συσκευών φορητών ακουστικών.
2. Μαρκάρετε τη συσκευή που επιθυμείτε.
3. Πιέστε [Επιλ.].
4. Επιλέξτε "Αλλαγή Ονόματος" ή "Διαγραφή". Μπορείτε να κάνετε μετονομασία ή διαγραφή πιέζοντας  αφού επιλέξετε τη συσκευή που θέλετε.

Αποστολή Όλων των Δεδομένων σε Άλλες Συσκευές (M 12-1-5)

Μπορείτε να στείλετε όλα τα δεδομένα για εφαρμογές όπως Λίστα επαφών, Ημερολόγιο, Εργασίες, κλπ. σε επιλεγμένες συσκευές.

"Ρυθμίσεις" → "Συνδεσιμότητα" → "Bluetooth" → "Αποστολή Όλα"

1. Επιλέξτε τη συσκευή που επιθυμείτε.
Αν δεν προσδιοριστεί κάποια συσκευή, τότε η αναζήτηση ξεκινά αυτόματα.
2. Εισάγετε τον κωδικό της συσκευής σας.
Για λεπτομέρειες σχετικά με τον κωδικό συσκευής, δείτε την ενότητα "Αλλαγή του Κωδικού Συσκευής" στη σελίδα 120.
3. Επιλέξτε τα δεδομένα που θέλετε να στείλετε.
4. Για μη συνδεδεμένες συσκευές, εισάγετε τον κωδικό πρόσβασης της συσκευής.

Σημείωση

- *Αν η συσκευή φορητών ακουστικών είναι συνδεδεμένη, εμφανίζεται η οθόνη επιβεβαίωσης για την απενεργοποίηση της λειτουργίας των φορητών ακουστικών. Πιέστε [Ναι] για απενεργοποίηση.*

Ρυθμίσεις Ασύρματης Τεχνολογίας Bluetooth (M 12-1-6)

Με αυτή τη ρύθμιση μπορείτε να μετονομάσετε το τηλέφωνό σας, να αποτρέψετε την αναγνώριση του τηλεφώνου σας από άλλα τηλέφωνα, να απενεργοποιήσετε αυτόματα την ασύρματη λειτουργία Bluetooth αυτόματα για να μειώσετε την κατανάλωση μπαταρίας, κλπ.

Μετονομασία του Τηλεφώνου Σας

Μπορείτε να μετονομάσετε το τηλέφωνό σας. Το όνομα του τηλεφώνου σας εμφανίζεται σε άλλες συσκευές όταν ανιχνευθεί από αυτές.

"Ρυθμίσεις" → "Συνδεσιμότητα" → "Bluetooth" → "Ρυθμίσεις Bluetooth" → "Όνομα Συσκευής"

1. Εισάγετε το νέο όνομα συσκευής.

Αυτόματη Απενεργοποίηση

"Ρυθμίσεις" → "Συνδεσιμότητα" → "Bluetooth" → "Ρυθμίσεις Bluetooth" → "Αήξη Χρόν. Bluetooth"

1. Επιλέξτε την ώρα που επιθυμείτε.

Το τηλέφωνό σας απενεργοποιεί αυτόματα τη λειτουργία μετά την προσδιορισμένη ώρα.

Αλλαγή των Ρυθμίσεων για τα Φορητά Ακουστικά
Μπορείτε να εναλλάσσετε τη λειτουργία του κιτ φορητών ακουστικών μεταξύ των εξής δύο τρόπων; συνομιλία με το κιτ φορητών ακουστικών ή συνομιλία με το τηλέφωνο.

"Ρυθμίσεις" → "Συνδεσιμότητα" → "Bluetooth" → "Ρυθμίσεις Bluetooth" → "Ρύθμιση Handsfree"

1. Επιλέξτε "Προσωπ. Λειτ." ή "Λειτ. Handsfree".

"Προσωπ. Λειτ.": Για συνομιλία με το τηλέφωνο

"Λειτ. Handsfree": Για συνομιλία με το κιτ φορητών ακουστικών

Ενεργοποίηση ή Απενεργοποίηση του Ελέγχου Εξουσιοδότησης

Μπορείτε να ζητήσετε από τον αποστολέα ή παραλήπτη των δεδομένων OBEX να επιβεβαιώσει τον κωδικό πρόσβασης (ανταλλαγή κωδικού πρόσβασης) πριν από τη σύνδεση των συσκευών.

"Ρυθμίσεις" → "Συνδεσιμότητα" → "Bluetooth" → "Ρυθμίσεις Bluetooth" → "Εξουσιοδότηση"

1. Επιλέξτε "Ενεργό" ή "Μη ενεργό".

Σημείωση

- Δεν απαιτείται έλεγχος ταυτότητας για τις συνδεδεμένες συσκευές.
- Ακόμη κι αν επιλέξετε "Μη ενεργό", μπορείτε να επιβεβαιώσετε τον κωδικό πρόσβασης όταν το ζητά ο αποστολέας.

Προβολή Λεπτομερειών του Τηλεφώνου Σας
*"Ρυθμίσεις" → "Συνδεσιμότητα" → "Bluetooth" →
"Ρυθμίσεις Bluetooth" → "Στοιχεία του τηλεφ. μου"*

Κάρτα Μνήμης (M 12-2)

Δημιουργία και Επαναφορά ενός Αρχείου Αντιγράφου Ασφάλειας (M 12-2-1)

Με μία κάρτα μνήμης τοποθετημένη στο τηλέφωνό σας, μπορείτε να δημιουργήσετε αντίγραφα ασφάλειας για Σελιδοδείκτες, Κείμενα, Επαφές, Ημερολόγιο και Εργασίες από τη μνήμη της συσκευής στην κάρτα μνήμης. Μπορείτε επίσης να επαναφέρετε τα αντίγραφα ασφάλειας από την κάρτα μνήμης.

Δημιουργία ενός Αρχείου Αντιγράφου Ασφάλειας

*"Ρυθμίσεις" → "Συνδεσιμότητα" → "Κάρτα Μνήμης" → "Αντίγραφο/Ανάκτηση" →
"Αντίγραφο"*

1. Εισάγετε τον κωδικό της συσκευής σας.

Για λεπτομέρειες σχετικά με τον κωδικό συσκευής, δείτε την ενότητα "Αλλαγή του Κωδικού Συσκευής" στη σελίδα 120.

- 2. Επιλέξτε το στοιχείο για το οποίο θέλετε να δημιουργήσετε αντίγραφο ασφάλειας ή "Επιλογή Όλων" για να δημιουργήσετε αντίγραφα ασφάλειας για όλα τα αρχεία.**

Επαναφορά ενός Αρχείου Αντιγράφου Ασφάλειας
"Ρυθμίσεις" → "Συνδεσιμότητα" → "Κάρτα Μνήμης" → "Αντίγραφο/Ανάκτηση" → "Επαναφορά"

1. Εισάγετε τον κωδικό της συσκευής σας.

Για λεπτομέρειες σχετικά με τον κωδικό συσκευής, δείτε την ενότητα "Αλλαγή του Κωδικού Συσκευής" στη σελίδα 120.

- 2. Επιλέξτε το στοιχείο που θέλετε να επαναφέρετε ή "Επιλογή Όλων" για επαναφορά όλων των αρχείων.**
- 3. Επιλέξτε το αρχείο που θέλετε να επαναφέρετε.**
Εμφανίζεται ένα μήνυμα επιβεβαίωσης που επισημαίνει τη διαγραφή από τη μνήμη της συσκευής.
- 4. Πιέστε [Ναι] για να ξεκινήσει η επαναφορά.**

Σημείωση

- Για να διαγράψετε ένα αντίγραφο ασφάλειας, μαρκάρετε το στοιχείο που θέλετε, πιέστε [Επιλ.] και επιλέξτε "Διαγραφή" αφού εκτελέσετε τα βήματα 1 έως 3.

Μορφοποίηση Κάρτας Μνήμης (M 12-2-3)

"Ρυθμίσεις" → "Συνδεσιμότητα" → "Κάρτα Μνήμης" → "Μορφοποίηση Κάρτας"

1. Εισάγετε τον κωδικό της συσκευής σας.

Για λεπτομέρειες σχετικά με τον κωδικό συσκευής, δείτε την ενότητα "Αλλαγή του Κωδικού Συσκευής" στη σελίδα 120.

- 2. Πιέστε [Ναι] για να ξεκινήσει η μορφοποίηση.**

Ρυθμίσεις Κλήσεων (Καρτέλα 3)

Ρυθμ. Video Κλήση (M 12-1)

Ρυθμίζει τους διάφορους τύπους λειτουργιών και υπηρεσιών για τις κλήσεις video.

Επιλογή μιας Εικόνας για την Εναλλακτική Εικόνα (M 12-1-1)

Μπορείτε να επιλέξετε μια εικόνα που θα εμφανίζεται στο συνομιλητή ανάμεσα στην εικόνα βοηθητικής φωτογραφικής μηχανής και σε μια εναλλακτική εικόνα από τα αρχεία αποθηκευμένων φωτογραφιών.

"Ρυθμίσεις" → "Ρυθμίσεις Κλήσεων" → "Ρυθμ. Video Κλήση" → "Φωτο. από Φωτο. Μηχ."

1. Επιλέξτε "Προεπιλεγμ. Εικόνα" ή "Εναλλακτική Εικόνα".

Για την "Προεπιλεγμ. Εικόνα" επιλέξτε "Έσωτ. Φωτ. Μηχ", "Έξωτ. Φωτ. Μηχ" ή "Εναλλακτική Εικόνα".

Για την "Εναλλακτική Εικόνα", επιλέξτε "Προρυθμ. Φωτογρ." ή "Οι Φωτογρ. Μου".

Ενεργοποίηση ή Απενεργοποίηση των Χειρίων (M 12-1-2)

"Ρυθμίσεις" → "Ρυθμίσεις Κλήσεων" → "Ρυθμ. Video Κλήση" → "Μεγάφωνο"

1. Επιλέξτε "Ενεργό" για ενεργοποίηση του μεγαφώνου ή "Μη ενεργό" για απενεργοποίηση.

Επιλογή της Ποιότητας Φωτογραφίας (M 12-1-3)(M 12-1-4)

Επιλέξτε το φoρμά εισερχομένων δεδομένων που επιθυμείτε για το περιβάλλον σας.

"Ρυθμίσεις" → "Ρυθμίσεις Κλήσεων" → "Ρυθμ. Video Κλήση" → "Ποιότητα εισερχ. φωτογρ."

"Ρυθμίσεις" → "Ρυθμίσεις Κλήσεων" → "Ρυθμ. Video Κλήση" → "Ποιότητα εξερχ. φωτογρ."

1. Επιλέξτε "Κανονική", "Ποιότητα Εικόν." ή "Γρήγορα Καρέ".

Επιλέξτε "Γρήγορα Καρέ" για να εξασφαλίσετε ταχύτερη επικοινωνία.

Φωτισμός (M 12-1-5)

Όταν αυτή η λειτουργία είναι ρυθμισμένη σε "Ενεργό", ο φωτισμός του τηλεφώνου ενεργοποιείται όταν πραγματοποιείτε μία κλήση video.

"Ρυθμίσεις" → "Ρυθμίσεις Κλήσεων" → "Ρυθμ. Video Κλήση." → "Φωτισμός"

1. Επιλέξτε από "Πάντα ανοικτός", "Πάντα κλειστός" ή "Ως Κανον. Ρύθμ."

Η επιλογή "Ως Κανον. Ρύθμ." εξαρτάται από τη ρύθμιση του φωτισμού της οθόνης (σελ. 115).

Σίγαση (M 12-1-6)

Μπορείτε να απενεργοποιήσετε το μικρόφωνο κατά τη διάρκεια μίας κλήσης video.

"Ρυθμίσεις" → "Ρυθμίσεις Κλήσεων" → "Ρυθμ. Video Κλήση" → "Μικρόφ. Κλειστό"

1. Για τη σίγαση επιλέξετε "Ενεργό" ή "Μη ενεργό" για ακύρωση της σίγασης.

Αντιστοίχιση Φωτογραφίας Καθοδήγησης Αναμονής (M 12-1-7)

Μπορείτε να ορίσετε να εμφανίζεται στην οθόνη σας μια φωτογραφία που υπάρχει αποθηκευμένη στο τηλέφωνο για όσο διάστημα έχετε θέσει μια κλήση σε αναμονή.

"Ρυθμίσεις" → "Ρυθμίσεις Κλήσεων" → "Ρυθμ. Video Κλήση" → "Φωτογρ. Αναμονής".

1. Επιλέξτε "Προρυθμ. Φωτογρ." ή "Οι Φωτογρ. Μου".
2. Επιλέξτε τη φωτογραφία που επιθυμείτε.

Τηλεφωνητής & Εκτροπές (M 12-2)

Αυτή η υπηρεσία μπορεί να χρησιμοποιηθεί για την εκτροπή εισερχόμενων κλήσεων στις οποίες δεν μπορείτε να απαντήσετε. Υπάρχει δυνατότητα εκτροπής κλήσεων σε κάποιον άλλο αριθμό τηλεφώνου ή στο σύστημα του Τηλεφωνητή σας.

Σημείωση

- Αυτή η υπηρεσία ενδέχεται να μην είναι διαθέσιμη σε όλα τα δίκτυα κινητής τηλεφωνίας. Επικοινωνήστε με τον παροχέα υπηρεσιών σας για περισσότερες πληροφορίες.

Ρύθμιση των Αριθμών Τηλεφωνητή

Μπορείτε να εκτρέπετε τις κλήσεις στο κέντρο Φωνητικού ταχυδρομείου του δικτύου. Ανάλογα με το αν βρίσκεστε εντός ή εκτός εμβέλειας δικτύου, μπορείτε να ορίσετε δύο αριθμούς Τηλεφωνητή, ένα για το οικείο δίκτυο και ένα για μία περιοχή περιαγωγής.

Σημείωση

- Αυτή η υπηρεσία εξαρτάται από την κάρτα SIM. Επικοινωνήστε με τον προμηθευτή της κάρτας SIM για περισσότερες πληροφορίες.

"Ρυθμίσεις" → "Ρυθμίσεις Κλήσεων" → "Τηλεφ/τής & Εκτροπές" → "Τηλεφωνητής" → "Ρυθμίσεις" → "Αριθμοί A/T"

1. Επιλέξτε "Αρ. Κεντρικής Θυρίδας." ή "Αρ. Περιαγωγής Θυρίδας".
2. Εισάγετε τον αριθμό τηλεφώνου που επιθυμείτε.

Πρόσβαση στο Κέντρο Φωνητικού Ταχυδρομείου

1. Στην κατάσταση αναμονής, πιέστε και κρατήστε πιεσμένο το .

Ενεργοποίηση Υπηρεσίας Τηλεφωνητή

"Ρυθμίσεις" → "Ρυθμίσεις Κλήσεων" → "Τηλεφ/τής & Εκτροπές" → "Τηλεφωνητής" → "Ενεργοποίηση"

1. Επιλέξτε μία από τις ακόλουθες δυνατότητες:

"Πάντα": Εκτρέπει όλες τις κλήσεις χωρίς κουδούνισμα.

"Όταν είναι κατ.": Εκτρέπει τις εισερχόμενες κλήσεις ενώ μιλάτε στο τηλέφωνο.

"Δεν Απαντά": Εκτρέπει τις εισερχόμενες κλήσεις αν δεν απαντήσετε μέσα σε συγκεκριμένο χρονικό διάστημα.

"Εκτός Δικτύου": Εκτρέπει τις εισερχόμενες κλήσεις όταν το τηλέφωνό σας βρίσκεται εκτός της περιοχής κάλυψης του δικτύου ή είναι απενεργοποιημένο.

Αν επιλέξετε "Δεν Απαντά", επιλέξτε τη χρονική περίοδο μεταξύ 6 επιπέδων (05 ως 30 δευτερόλεπτα).

2. Πιέστε .

Ενεργοποίηση Υπηρεσίας Εκτροπών

Επιλέξτε την κατάλληλη δυνατότητα.

"Ρυθμίσεις" → "Ρυθμίσεις Κλήσεων" → "Τηλεφ/τής & Εκτροπές" → "Εκτροπές"

1. Επιλέξτε "Ενεργοποίηση" ή "Ανά Υπηρεσία".

Αν επιλέξετε "Ανά Υπηρεσία", μπορείτε να επιλέξετε πρόσθετες δυνατότητες εκτροπής.

2. Επιλέξτε "Πάντα", "Όταν είναι κατ.", "Δεν Απαντά" ή "Εκτός Δικτύου".

Αν επιλέξετε "Δεν Απαντά", επιλέξτε τη χρονική περίοδο μεταξύ 6 επιπέδων (05 ως 30 δευτερόλεπτα).

3. Εισάγετε έναν αριθμό τηλεφώνου προς τον οποίο θέλετε να εκτρέπονται οι κλήσεις ή αναζητήστε τον στη Λίστα Επαφών (σελ. 36).

4. Πιέστε .

Σημείωση

- Όταν οι εκτροπές για "Φωνητικές κλήσεις" έχουν οριστεί σε "Πάντα", στην κατάσταση αναμονής εμφανίζεται η ένδειξη .

Έλεγχος της Κατάστασης Εκτροπών

"Ρυθμίσεις" → *"Ρυθμίσεις Κλήσεων"* → *"Τηλεφ/τής & Εκτροπές"* → *"Κατάσταση"*

1. Επιλέξτε τη δυνατότητα εκτροπών που θέλετε να ελέγξετε.

Ακύρωση Εκτροπών και Υπηρεσίας Τηλεφωνητή

"Ρυθμίσεις" → *"Ρυθμίσεις Κλήσεων"* → *"Τηλεφ/τής & Εκτροπές"* → *"Απενεργοποίηση"*

1. Επιλέξτε τη δυνατότητα που επιθυμείτε.

Ακύρωση Εκτροπών και Υπηρεσίας Τηλεφωνητή Μόλις αλλάξετε τις ρυθμίσεις εκτροπής, μπορείτε να τις ακυρώσετε με την υπηρεσία αυτή.

"Ρυθμίσεις" → *"Ρυθμίσεις Κλήσεων"* → *"Τηλεφ/τής & Εκτροπές"* → *"Ακύρωση Όλων"*

Εμφάνιση του Αριθμού Μου (M 12-3)

Αυτό σας επιτρέπει να ελέγχετε αν θα εμφανίζεται ή όχι ο αριθμός τηλεφώνου σας όταν καλείτε άλλα άτομα.

"Ρυθμίσεις" → *"Ρυθμίσεις Κλήσεων"* → *"Εμφάν. Αριθμού Μου"*

1. Επιλέξτε "Ενεργό", "Μη ενεργό" ή "Κατάσταση".

Σημείωση

- Ορισμένα δίκτυα δεν υποστηρίζουν αυτή την υπηρεσία. Παρακαλούμε, επικοινωνήστε με τον παροχέα υπηρεσιών σας για να ελέγξετε αν είναι διαθέσιμη.

Χρόνος & Κόστος (M 12-4)

Προβολή Κόστους Κλήσης (M 12-4-1)

"Ρυθμίσεις" → *"Ρυθμίσεις Κλήσεων"* → *"Χρόνος & Κόστος"* → *"Προβολή κόστους κλήσης"*

1. Επιλέξτε "Ενεργό" ή "Μη ενεργό".

Εμφάνιση Μετρητή Κλήσης (M 12-4-2)

"Ρυθμίσεις" → *"Ρυθμίσεις Κλήσεων"* → *"Χρόνος & Κόστος"* → *"Εμφάν. Μετρ. Κλήσ."*

1. Επιλέξτε "Ενεργό" ή "Μη ενεργό".

Περιορισμός Κλήσεων (M 12-5)

Αυτή η λειτουργία σας επιτρέπει να θέσετε περιορισμούς σε εισερχόμενες και εξερχόμενες κλήσεις. Για να ενεργοποιήσετε την επιλογή αυτή θα χρειαστείτε τον προσδιορισμένο κωδικό, τον οποίο σας δίνει ο παροχέας υπηρεσιών σας.

"Ρυθμίσεις" → *"Ρυθμίσεις Κλήσεων"* → *"Περιορισμός Κλήσεων"*

1. Επιλέξτε "Εξερχόμενες κλήσεις" ή "Εισερχόμενες Κλήσεις".
"Εξερχόμενες κλήσεις": Περιορίζει τις εξερχόμενες κλήσεις.
"Εισερχόμενες Κλήσεις": Περιορίζει τις εισερχόμενες κλήσεις.
2. Επιλέξτε μία από τις ακόλουθες δυνατότητες:

(Για "Εξερχόμενες κλήσεις")

"Φραγή Όλων Εξερχ.": Περιορίζει όλες τις εξερχόμενες κλήσεις εκτός από τις κλήσεις έκτακτης ανάγκης.

"Φραγή Διεθν. Κλήσ.": Περιορίζει όλες τις εξερχόμενες διεθνείς κλήσεις.

"Μόνο Τοπικά & Σπίτι": Περιορίζει όλες τις εξερχόμενες διεθνείς κλήσεις εκτός από αυτές που κάνετε προς τη χώρα σας.

(Στην "Εισερχόμενες Κλήσεις")

"Φραγή Όλων Εισερχ.": Περιορίζει όλες τις εισερχόμενες κλήσεις.

"Φραγή εάν στο Εξωτ.": Περιορίζει όλες τις εισερχόμενες κλήσεις όταν είστε εκτός περιοχής κάλυψης του δηλωμένου παροχέα υπηρεσιών σας.

3. Επιλέξτε μία από τις ακόλουθες δυνατότητες:

"Όλες οι Υπηρ.": Περιορίζει όλες τις υπηρεσίες.

"Φωνητικές κλήσεις": Περιορίζει όλες τις φωνητικές κλήσεις.

"Κλήσεις Video": Περιορίζει όλες τις video κλήσεις.

"Δεδομένα": Απαγορεύει όλες τις κλήσεις δεδομένων.

"Fax": Περιορίζει όλες τις κλήσεις fax.

"Μήνυματα": Περιορίζει όλα τα μηνύματα.

4. Επιλέξτε "Ενεργό", "Μη ενεργό" ή "Κατάσταση".

5. Εισάγετε τον κωδικό πρόσβασης στο δίκτυο.

Ακύρωση Ρυθμίσεων

"Ρυθμίσεις" → "Ρυθμίσεις Κλήσεων" → "Περιορισμός Κλήσεων"

1. Επιλέξτε "Εξερχόμενες κλήσεις" ή "Εισερχόμενες Κλήσεις".

2. Επιλέξτε "Ακύρωση Όλων".

3. Εισάγετε τον κωδικό πρόσβασης στο δίκτυο.

Απόρριψη Εισερχόμενης Κλήσης

Μπορείτε να καταχωρίσετε αριθμούς τηλεφώνου στους οποίους δεν θέλετε να απαντάτε.

Απόρριψη του Καταχωρισμένου Αριθμού

"Ρυθμίσεις" → "Ρυθμίσεις Κλήσεων" → "Περιορισμός Κλήσεων" → "Απορριφθέντες Αριθμοί" → "Ενεργ./Απενεργ."

1. Επιλέξτε "Ενεργό" ή "Μη ενεργό".

Καταχώριση του Απορριφθέντος Αριθμού

"Ρυθμίσεις" → "Ρυθμίσεις Κλήσεων" → "Περιορισμός Κλήσεων" → "Απορριφθέντες Αριθμοί" → "Ρύθμ. Απόρρ. Αριθμ."

1. Επιλέξτε ένα κενό πεδίο.

2. Εισάγετε τον αριθμό που επιθυμείτε.

Απόρριψη μιας Κλήσης όταν ο Αριθμός του Καλούντος είναι με Απόκρυψη

"Ρυθμίσεις" → "Ρυθμίσεις Κλήσεων" → "Περιορισμός Κλήσεων" → "Περιορισμένη Κλήση"

1. Επιλέξτε "Ενεργό" ή "Μη ενεργό".

Αλλαγή του Κωδικού Πρόσβασης στο Δίκτυο

"Ρυθμίσεις" → "Ρυθμίσεις Κλήσεων" → "Περιορισμός Κλήσεων" → "Αλλαγή Κωδ. Δικτύου"

1. Εισάγετε τον παλιό κωδικό πρόσβασης στο δίκτυο.
2. Εισάγετε ένα νέο κωδικό πρόσβασης στο δίκτυο.
3. Εισάγετε πάλι το νέο κωδικό πρόσβασης στο δίκτυο.
Αν εισάγετε ένα λανθασμένο κωδικό πρόσβασης, θα σας ζητηθεί να τον εισάγετε και πάλι.
4. Πιέστε .

Αριθμοί Σταθερής Κλήσης

Όταν η λειτουργία Αριθμών Σταθερής Κλήσης είναι ενεργοποιημένη, μπορείτε να καλείτε μόνον αριθμούς που έχετε καταχωρίσει εκ των προτέρων.

Ενεργοποίηση Αριθμών Σταθερής Κλήσης

"Ρυθμίσεις" → "Ρυθμίσεις Κλήσεων" → "Περιορισμός Κλήσεων" → "Προκαθ. Αριθμ. Κλήσεων"

1. Εισάγετε τον κωδικό PIN2.
2. Επιλέξτε "Ενεργ./Απενεργ.".
3. Επιλέξτε "Ενεργό" για να ενεργοποιήσετε αυτή τη λειτουργία.

Προσθήκη Νέου Ονόματος

"Ρυθμίσεις" → "Ρυθμίσεις Κλήσεων" → "Περιορισμός Κλήσεων" → "Προκαθ. Αριθμ. Κλήσεων"

1. Εισάγετε τον κωδικό PIN2.
2. Επιλέξτε "Επεξ. Λίστ. Κλήσεων".
3. Μαρκάρετε την κενή καταχώρηση, πιέστε [Επιλ.] και επιλέξτε "Προσθ. Νέας Κλ.".
4. Προσθέστε ένα όνομα και έναν αριθμό τηλεφώνου. Για λεπτομέρειες σχετικά με την προσθήκη ονόματος και αριθμού τηλεφώνου, δείτε "Προσθήκη Νέας Επαφής" στη σελίδα 35.
5. Πιέστε [Αποθήκ.].

Υπενθύμιση Λεπτών (M 12-6)

Η λειτουργία Υπενθύμισης Λεπτών σας ενημερώνει για το χρόνο συνομιλίας με έναν ήχο κάθε λεπτό.

"Ρυθμίσεις" → **"Ρυθμίσεις Κλήσεων"** → **"Υπενθύμιση Λεπτών"**

1. Επιλέξτε "Ενεργό" ή "Μη ενεργό".

Αναμονή Κλήσης (M 12-7)

Σημείωση

- Αυτή η υπηρεσία ενδέχεται να μην είναι διαθέσιμη σε όλα τα δίκτυα κινητής τηλεφωνίας. Επικοινωνήστε με τον παροχέα υπηρεσιών σας για περισσότερες πληροφορίες.

Αν επιθυμείτε να δέχεστε μία δεύτερη εισερχόμενη κλήση ενώ ήδη έχετε μία κλήση σε εξέλιξη, θα πρέπει να ενεργοποιήσετε την υπηρεσία Αναμονής Κλήσης.

"Ρυθμίσεις" → **"Ρυθμίσεις Κλήσεων"** → **"Αναμονή Κλήσεων"**

1. Επιλέξτε "Ενεργό", "Μη ενεργό" ή "Κατάσταση".

Αυτόματη Επανάκληση (M 12-8)

"Ρυθμίσεις" → **"Ρυθμίσεις Κλήσεων"** → **"Αυτόματη Επανάκληση"**

1. Επιλέξτε "Ενεργό" ή "Μη ενεργό".

Ρυθμίσεις Δικτύου (Καρτέλα 4)

Αυτόματη Επιλογή μίας Υπηρεσίας (M 12-1)

Κάθε φορά που το τηλέφωνο ενεργοποιείται, επιλέγει αυτόματα μία υπηρεσία.

"Ρυθμίσεις" → **"Ρυθμίσεις Δικτύου"** → **"Επιλογή υπηρεσίας"**

1. Επιλέξτε "Αυτόματο".

Χειροκίνητη Επιλογή μίας Υπηρεσίας

"Ρυθμίσεις" → **"Ρυθμίσεις Δικτύου"** → **"Επιλογή υπηρεσίας"**

1. Επιλέξτε "GSM".

Επιλογή Δικτύου (M 12-2)

Αυτόματη Επιλογή Δικτύου

Κάθε φορά που ενεργοποιείτε το τηλέφωνο, αυτό πάντοτε προσπαθεί να συνδεθεί με το προτιμώμενο δίκτυο.

Αν το τηλέφωνό σας δεν συνδεθεί με το δίκτυο, μπορείτε αμέσως να κάνετε τα εξής για να συνδεθείτε με το προτιμώμενο δίκτυο.

"Ρυθμίσεις" → **"Ρυθμίσεις Δικτύου"** → **"Επιλογή δικτύου"** → **"Αυτόματο"**

Μη Αυτόματη Ρύθμιση του Δικτύου

"Ρυθμίσεις" → "Ρυθμίσεις Δικτύου" → "Επιλογή δικτύου" → "Χειροκίνητο"

1. Επιλέξτε το δίκτυο που επιθυμείτε.

Προσθήκη Νέου Δικτύου

"Ρυθμίσεις" → "Ρυθμίσεις Δικτύου" → "Επιλογή δικτύου" → "Προσθήκη Δικτ."

Αν δεν υπάρχουν καταχωρίσεις, πιέστε και μεταβείτε στο βήμα 2.

Αν υπάρχει κάποια καταχώριση, πιέστε και εκτελέστε τα ακόλουθα βήματα.

1. Επιλέξτε "Προσθήκη".
2. Εισάγετε τον κωδικό χώρας (έως και 3 ψηφία).
3. Εισάγετε τον κωδικό δικτύου (έως και 3 ψηφία).
4. Εισάγετε ένα νέο όνομα δικτύου (έως 25 χαρακτήρες).
5. Εισάγετε 2G (GSM) ή 3G για τον τύπο δικτύου.

Επεξεργασία της Λίστας Προτιμώμενων

"Ρυθμίσεις" → "Ρυθμίσεις Δικτύου" → "Επιλογή δικτύου" → "Ρυθμ. Προτιμ."

1. Επιλέξτε το όνομα του δικτύου που θέλετε να επεξεργαστείτε.

2. Επιλέξτε "Εισαγωγή" για να εισάγετε στην επιλεγμένη θέση, "Προσθ. στο τέλος" για να εισάγετε στο τέλος ή "Διαγραφή" για να διαγράψετε.

Λειτουργία σε Πτήση (M 12-3)

Όταν η Λειτουργία σε Πτήση είναι ρυθμισμένη στο "Ενεργό", το τηλέφωνο διακόπτει τη σύνδεση με το δίκτυο και σταματά να αναζητά διαθέσιμα δίκτυα για σύνδεση. Με τη λειτουργία αυτή, μπορείτε να παίξετε παιχνίδια ή να ακούσετε μουσική κατά τη διάρκεια μίας πτήσης.

"Ρυθμίσεις" → "Ρυθμίσεις Δικτύου" → "Λειτουργία σε πτήση"

1. Επιλέξτε "Ενεργό" ή "Μη ενεργό".

Ρυθμίσεις Internet (M 12-4)

Σημείωση

- Σε κανονικές λειτουργίες, δεν χρειάζεται να αλλάξετε τις ρυθμίσεις.
- Οι ρυθμίσεις Internet έχουν ήδη εισαχθεί στο τηλέφωνό σας, ανάλογα με τον παροχέα υπηρεσιών σας. Ίσως έχετε περιορισμούς στην προβολή, διαγραφή, αντιγραφή ή τροποποίηση των ρυθμίσεων. Επικοινωνήστε με τον παροχέα υπηρεσιών σας για λεπτομέρειες.

Ρυθμίσεις WAP (M 12-4-1)

"Ρυθμίσεις" → "Ρυθμίσεις Δικτύου" → "Ρυθμίσεις Internet" → "Ρυθμίσεις WAP" → "Δημιουργία Νέου"

- "Όνομα Προφίλ": Όνομα προφίλ WAP (Μοναδικό όνομα)
- "Πληρεξούσιο": Ρύθμιση Proxy για το WAP (όταν η επιλογή "Χρήση Πληρεξούσιο" είναι ενεργοποιημένη)
- "Σημείο Πρόσβασης": Σημείο πρόσβασης για το WAP (όταν η επιλογή "Χρήση Πληρεξούσιο" είναι απενεργοποιημένη)
- "Χρήση Πληρεξούσιο": Ρύθμιση για σύνδεση με Proxy ή όχι
- "Αρχική": URL Αρχικής σελίδας (όταν η επιλογή "Χρήση Πληρεξούσιο" είναι απενεργοποιημένη)

Ρυθμίσεις Streaming (M 12-4-2)

"Ρυθμίσεις" → "Ρυθμίσεις Δικτύου" → "Ρυθμίσεις Internet" → "Ρυθμίσεις Streaming" → "Δημιουργία Νέου"

- "Όνομα Προφίλ": Όνομα προφίλ για τη ροή δεδομένων (Μοναδικό όνομα)
- "Διεύθυνση Πληρεξούσιο": Διεύθυνση proxy

"Αριθμ. Θύρας Πληρεξούσιο":

Αριθμός θύρας (1-65535)

"Σημείο Πρόσβασης": Σημείο πρόσβασης

Ρυθμίσεις για Πληρεξούσιο (M 12-4-3)

"Ρυθμίσεις" → "Ρυθμίσεις Δικτύου" → "Ρυθμίσεις Internet" → "Ρυθμίσεις Πληρεξούσιο" → "Δημιουργία Νέου"

"Όνομα Πληρεξούσιο": Όνομα για Πληρεξούσιο (Μοναδικό όνομα)

"Διεύθυνση Πληρεξούσιο":

Διεύθυνση IP

"Σημείο Πρόσβασης": Σημείο πρόσβασης

"Αρχική": URL αρχικής σελίδας

"Αριθμός Θύρας": Αριθμός θύρας (1-65535)

"Τύπος Ταυτοποίησης": Τύπος Ταυτοποίησης ("HTTP-BASIC" ή "HTTP-DIGEST")

"Όνομα Χρήστη": Το όνομα του χρήστη για ταυτοποίηση

"Κωδ. Πρόσβασης": Κωδικός πρόσβασης για ταυτοποίηση

Ρυθμίσεις Σημείου Πρόσβασης (M 12-4-4)

"Ρυθμίσεις" → "Ρυθμίσεις Δικτύου" → "Ρυθμίσεις Internet" → "Ρυθμίσεις APN" → "Δημιουργία Νέου"

"Όνομα Σημ. Πρόσβ.": Όνομα σημείου πρόσβασης (Μοναδικό όνομα)

"APN": Ρύθμιση APN

- "Τύπος Ταυτοποίησης": Τύπος ελέγχου ταυτότητας ("Κανένα", "PAP" ή "CHAP")
- "Όνομα Χρήστη": Όνομα χρήστη για το σημείο πρόσβασης
- "Κωδ. Πρόσβασης": Κωδικός πρόσβασης για το σημείο πρόσβασης
- "DNS": DNS (Domain Name System (Σύστημα Ονομάτων Τομέα))
- "Χρόνος Υστέρησης": Χρόνος υστέρησης (1-99999 δευτερόλεπτα)

Επαναφορά Αυτόματων Ρυθμίσεων (M 12-4-5)

"Ρυθμίσεις" → "Ρυθμίσεις Δικτύου" → "Ρυθμίσεις Internet" → "Επαν. αυτόμ. ρυθμίσ." → "Αναμονή Εκτέλεσης"

Διαγραφή DNS Cache (M 12-4-6)

"Ρυθμίσεις" → "Ρυθμίσεις Δικτύου" → "Ρυθμίσεις Internet" → "Διαγραφή DNS Cache"

Λευκή Λίστα (M 12-4-7)

"Ρυθμίσεις" → "Ρυθμίσεις Δικτύου" → "Ρυθμίσεις Internet" → "Λευκή Λίστα" → "Δημιουργία Νέου"

"Διεύθυνση SMSC": Διεύθυνση SMSC

"Αρχική Διεύθ. SM": Διεύθυνση προορισμού SM

Για Ενεργοποίηση του Προφίλ WAP/Streaming

"Ρυθμίσεις" → "Ρυθμίσεις Δικτύου" → "Ρυθμίσεις Internet"

1. Επιλέξτε "Ρυθμίσεις WAP" ή "Ρυθμίσεις Streaming".
2. Επιλέξτε το προφίλ που θέλετε να ενεργοποιήσετε.

Για Επεξεργασία/Αντιγραφή/Διαγραφή του Προφίλ WAP/Πληρεξούσιο/Streaming/Σημείου Πρόσβασης

"Ρυθμίσεις" → "Ρυθμίσεις Δικτύου" → "Ρυθμίσεις Internet"

1. Επιλέξτε "Ρυθμίσεις WAP", "Ρυθμίσεις Streaming", "Ρυθμίσεις Πληρεξούσιο" ή "Ρυθμίσεις APN".
2. Μαρκάρετε το προφίλ που επιθυμείτε.
3. Πιέστε [Επιλ.] και επιλέξτε τη δυνατότητα που επιθυμείτε.

"Επεξ.": Τροποποιήστε το στοιχείο που επιθυμείτε

"Αντιγραφή": Εισάγετε το νέο όνομα αρχείου

"Διαγραφή": Πιέστε [Ναι] για διαγραφή

Εκπομπή Κυψέλης (M 12-5)

Μπορείτε να λάβετε μηνύματα εκπομπής κυψέλης ή γενικά μηνύματα, όπως δελτία πρόγνωσης καιρού και κυκλοφορίας. Αυτές οι πληροφορίες μεταδίδονται σε συνδρομητές συγκεκριμένων περιοχών του δικτύου.

Η λειτουργία αυτή ενδέχεται να μην είναι διαθέσιμη σε όλα τα δίκτυα κινητής τηλεφωνίας. Επικοινωνήστε με τον παροχέα υπηρεσιών σας για περισσότερες πληροφορίες.

Ενεργοποίηση/Απενεργοποίηση Εκπομπής Κυψέλης

"Ρυθμίσεις" → "Ρυθμίσεις Δικτύου" → "Εκπομπή Κυψέλης" → "Ενεργ./Απενεργ."

1. Επιλέξτε "Ενεργό" ή "Μη ενεργό".

Ανάγνωση Μηνυμάτων Εκπομπής Κυψέλης

"Ρυθμίσεις" → "Ρυθμίσεις Δικτύου" → "Εκπομπή Κυψέλης" → "Ανάγνωση Μηνυμ."

1. Επιλέξτε το θέμα που επιθυμείτε.

2. Κάντε κύλιση της οθόνης για να διαβάσετε το μήνυμα.

3. Πιέστε [Πίσω].

Ρύθμιση Γλώσσας για Μηνύματα Εκπομπής Κυψέλης

"Ρυθμίσεις" → "Ρυθμίσεις Δικτύου" → "Εκπομπή Κυψέλης" → "Ρυθμίσεις" → "Γλώσσα"

Εμφανίζεται η τρέχουσα γλώσσα.

1. Πιέστε για να ελέγχετε.

2. Πιέστε [Αποθήκ.].

Εγγραφή στην Υπηρεσία Εκπομπής Κυψέλης

Επιλέξτε τη σελίδα από το μήνυμα εκπομπής κυψέλης που θέλετε.

"Ρυθμίσεις" → "Ρυθμίσεις Δικτύου" → "Εκπομπή Κυψέλης" → "Ρυθμίσεις" → "Ρυθμ. Θεμ. Πληρ." → [Επιλ.]

1. Επιλέξτε "Προσθ./Αφαίρεση".

2. Επιλέξτε τη σελίδα που επιθυμείτε.

3. Πιέστε [Αποθήκ.].

Συμβουλή

- Αν η σελίδα που επιθυμείτε δεν περιλαμβάνεται στη λίστα που εμφανίζεται στο βήμα 2, επιλέξτε "Δημιουργ. Θεμ." στο βήμα 1 και, κατόπιν, εισάγετε τον κωδικό θέματος για να προστεθεί η σελίδα. Για λεπτομέρειες σχετικά με τον κωδικό θέματος, επικοινωνήστε με τον παροχέα υπηρεσιών σας.

Πληροφορίες Κυψέλης (M 12-6)

Οι Πληροφορίες Κυψέλης είναι το ενημερωτικό μήνυμα που στέλνουν οι φορείς δικτύων στους συνδρομητές σε συγκεκριμένες περιοχές.

Όταν λαμβάνετε Πληροφορίες Κυψέλης, το μήνυμα (κωδικός περιοχής) εμφανίζεται στην κατάσταση αναμονής.

Ενεργοποίηση/Απενεργοποίηση Πληροφοριών Κυψέλης

"Ρυθμίσεις" → "Ρυθμίσεις Δικτύου" → "Πληροφ. Κυψέλης"

1. Επιλέξτε "Ενεργό" ή "Μη ενεργό".

Σημείωση

- Η λειτουργία αυτή ενδέχεται να μην είναι διαθέσιμη σε όλα τα δίκτυα κινητής τηλεφωνίας. Επικοινωνήστε με τον παροχέα υπηρεσιών σας για περισσότερες πληροφορίες.
- Αν οι Πληροφορίες Κυψέλης έχουν ρυθμιστεί στο "Ενεργό", θα μειωθεί ο χρόνος αναμονής.

Προβολή των Πληροφοριών Δικτύου (M 12-7)

"Ρυθμίσεις" → "Ρυθμίσεις Δικτύου" → "Πληροφορίες Δικτύου"

Εμφανίζονται πληροφορίες σχετικά με το όνομα του φορέα δικτύου, τα πακέτα και τις υπηρεσίες.

Αρχείο Κλήσεων (M 9)



Το τηλέφωνο θα καταγράψει τις τελευταίες 30 αναπάντητες, εισερχόμενες και εξερχόμενες κλήσεις.

Προβολή Αρχείου Κλήσεων



"Αρχείο κλήσεων"

1. Επιλέξτε "Όλες οι κλήσεις", "Κληθέντες Αριθμοί", "Αναπάντ. Κλήσεις" ή "Εισερχόμενες".



Εμφανίζεται η επιλεγμένη λίστα του αρχείου κλήσεων.

Για εναλλαγή μεταξύ των αρχείων, πιέστε  ή .

2. Επιλέξτε τον αριθμό τηλεφώνου που θέλετε να προβάλετε.

Εάν θέλετε να καλέσετε έναν αριθμό, πιέστε  για φωνητική κλήση ή  για video κλήση.

Συμβουλή

- Μπορείτε επίσης να επιβεβαιώσετε τα αρχεία κλήσεων, πιέζοντας  ή  στην κατάσταση αναμονής.

Αποστολή Μηνυμάτων

1. Στη λίστα αρχείου κλήσεων, μαρκάρετε τον αριθμό τηλεφώνου ή το όνομα στο οποίο θέλετε να στείλετε ένα μήνυμα.
2. Πιέστε [Επιλ.] και επιλέξτε "Δημ. Μηνύματος".
Για λεπτομέρειες σχετικά με τη δημιουργία ενός μηνύματος, δείτε "Δημιουργία Νέου Μηνύματος" στη σελίδα 52.

Διαγραφή Αρχείου Κλήσεων

1. Στη λίστα αρχείου κλήσεων πιέστε [Επιλ.] και επιλέξτε "Διαγραφή" ή "Διαγραφή Όλων".

Μετρητές Κλήσεων (M 9-5)

Αυτή η λειτουργία σας επιτρέπει να ελέγξετε τη διάρκεια των κλήσεών σας.

Έλεγχος της Διάρκειας της Τελευταίας Κλήσης και Όλων των Κλήσεων

"Αρχείο κλήσεων" → "Μετρητές Κλήσεων"

1. Επιλέξτε "Εισερχόμενες" ή "Εξερχόμενες".

Μηδενισμός Μετρητών Κλήσεων (M 9-5-3)

"Αρχείο κλήσεων" → "Μετρητές Κλήσεων" → "Μηδενισμ. Μετρητών"

1. Εισάγετε τον κωδικό της συσκευής σας.
Για λεπτομέρειες σχετικά με τον κωδικό συσκευής, δείτε την ενότητα "Αλλαγή του Κωδικού Συσκευής" στη σελίδα 120.

Μετρητής Δεδομένων (M 9-6)

Μπορείτε να επιβεβαιώσετε τον αριθμό των bytes που χρησιμοποιούνται στη μετάδοση 3G (UMTS) και GSM.

"Αρχείο κλήσεων" → "Μετρητής Δεδομένων"

1. Επιλέξτε "Τελευτ. Δεδομένα" ή "Όλα τα Δεδομ."

Μηδενισμός Όλων των Μετρητών Δεδομένων (M 9-6-3)

"Αρχείο κλήσεων" → "Μετρητής Δεδομένων" → "Μηδενισμ. Μετρητή"

Κόστος Κλήσεων (M 9-7)

Αυτή η λειτουργία σας επιτρέπει να ελέγξετε τις χρεώσεις των κλήσεών σας. Ορισμένα δίκτυα δεν υποστηρίζουν Υπηρεσία Πληροφοριών Χρεώσεων. Παρακαλούμε, επικοινωνήστε με τον παροχέα υπηρεσιών σας για να μάθετε αν είναι διαθέσιμη.

Έλεγχος του Κόστους της Τελευταίας Κλήσης (M 9-7-1)

"Αρχείο κλήσεων" → "Κόστος Κλήσεων" → "Τελευτ. Κλήση"

Έλεγχος του Συνολικού Κόστους Κλήσεων (M 9-7-2)

"Αρχείο κλήσεων" → "Κόστος Κλήσεων" → "Όλες οι κλήσεις"

Ρύθμιση της Χρέωσης (M 9-7-5)

Ρυθμίστε τη χρέωση για να υπολογίσετε το κόστος κλήσης και καθορίστε το ανώτατο όριο του κόστους κλήσης.

"Αρχείο κλήσεων" → "Κόστος Κλήσεων" → "Μονάδες Κόστους" → "Ρύθμιση Μονάδων"

1. Εισάγετε τον κωδικό PIN2.
2. Εισάγετε μία μονάδα νομίσματος (έως 3 χαρακτήρες).
3. Εισάγετε το κόστος ανά μονάδα.

Για να εισάγετε υποδιαστολή, πιέστε .

Ρύθμιση του Ορίου Χρέωσης (M 9-7-6)

Αυτή η λειτουργία είναι χρήσιμη αν θέλετε να βεβαιωθείτε ότι δεν έχετε υπερβεί ένα συγκεκριμένο όριο χρέωσης.

"Αρχείο κλήσεων" → "Κόστος Κλήσεων" → "Μεγ. Κόστος" → "Ρύθμιση ορίου"

1. Εισάγετε τον κωδικό PIN2.
2. Εισάγετε μία τιμή.

Έλεγχος του Υπόλοιπου Πιστωτικού Ορίου (M 9-7-3)

"Αρχείο κλήσεων" → "Κόστος Κλήσεων" → "Υπολ. Πιστ. Ορίου"

Μηδενισμός του Κόστους Όλων των Κλήσεων (M 9-7-4)

"Αρχείο κλήσεων" → "Κόστος Κλήσεων" → "Διαγρ. Κόστους"

1. Εισάγετε τον κωδικό PIN2.

Σύνδεση του 550SH με τον Υπολογιστή Σας

Μπορείτε να χρησιμοποιήσετε τις ακόλουθες λειτουργίες συνδέοντας το 550SH στον υπολογιστή σας μέσω θύρας USB ή της θύρας ασύρματης τεχνολογίας *Bluetooth*:

- Μόντεμ 3G/GSM
- Handset Manager για το 550SH
- Sync Manager για το 550SH

Απαιτήσεις Συστήματος

Λειτουργικό Σύστημα:

Windows® 2000*, Windows® XP**

- * Service Pack 4 ή μεταγενέστερο
- ** Service Pack 2 ή μεταγενέστερο

Υποστηριζόμενο Λογισμικό:

Microsoft® Outlook/Outlook Express

Διασύνδεση:

Θύρα USB ή θύρα ασύρματης τεχνολογίας *Bluetooth*

Οδηγός CD-ROM

Μόντεμ 3G/GSM

Μπορείτε να χρησιμοποιήσετε το 550SH ως μόντεμ 3G/GSM για να έχετε πρόσβαση στο Internet από τον υπολογιστή σας. Συνδέστε το τηλέφωνό σας στον υπολογιστή σας μέσω ασύρματης τεχνολογίας *Bluetooth* ή διασύνδεσης USB. Απαιτείται η εγκατάσταση λογισμικού στον ηλεκτρονικό υπολογιστή σας. Για λεπτομέρειες, δείτε "Εγκατάσταση Λογισμικού" στη σελίδα 143.

Μόντεμ μέσω του Καλωδίου USB

Για χρήση της λειτουργίας μόντεμ μέσω καλωδίου USB, χρησιμοποιήστε το προαναφερόμενο καλώδιο και δείτε τις οδηγίες που το συνοδεύουν.

Μόντεμ μέσω σύνδεσης Bluetooth

Για χρήση της λειτουργίας μόντεμ μέσω διασύνδεσης ασύρματης τεχνολογίας *Bluetooth*, δείτε "Χρήση της Ασύρματης Λειτουργίας Bluetooth" στη σελίδα 121 και ενεργοποιήστε τη λειτουργία μόντεμ.

Σημείωση

- Η επικοινωνία μέσω μόντεμ δεν είναι εφικτή κατά τη διάρκεια της επικοινωνίας με τη Διαχείριση Συσκευής μέσω της ασύρματης τεχνολογίας *Bluetooth* ή μέσω διασύνδεσης *USB*.
- Το τηλέφωνό σας καταναλώνει ενέργεια από την μπαταρία όταν είναι συνδεδεμένο με υπολογιστή, ακόμη και όταν δεν επικοινωνεί μαζί του.

Handset Manager

Μπορείτε να ανταλλάσσετε τα παρακάτω στοιχεία μεταξύ του τηλεφώνου και του υπολογιστή σας και μπορείτε ακόμη να χρησιμοποιήσετε τις καταχωρίσεις της Λίστας Επαφών στον υπολογιστή:

- Αρχεία από Το υλικό μου (δεδομένα από φωτογραφίες/Ηχοι & Εικόνες/videos/Άλλα Έγγραφα)
- Καταχωρίσεις Λίστας Επαφών

Για να χρησιμοποιήσετε τη λειτουργία Διαχείρισης Συσκευής, δείτε στην ενότητα "Σύνδεση του 550SH με τον Υπολογιστή Σας" στη σελίδα 141 και ρυθμίστε το τηλέφωνό σας σε κατάσταση αναμονής.

Sync Manager

Μπορείτε να συγχρονίσετε τα ακόλουθα δεδομένα με τα δεδομένα της εφαρμογής Microsoft® Outlook ή Outlook Express στον υπολογιστή σας.

- Καταχωρίσεις Λίστας Επαφών.
- Καταχωρίσεις χρονοδιαγράμματος.

Συμβουλή

- Μπορείτε να ρυθμίσετε τη Διαχείριση Μουσικής ώστε να ξεκινά και να συγχρονίζει αυτόματα όταν συνδέετε το τηλέφωνό σας στον υπολογιστή σας μέσω ενός καλωδίου δεδομένων *USB*.

Εγκατάσταση Λογισμικού

1. Τοποθετήστε το συνοδευτικό CD-ROM μέσα στον οδηγό CD-ROM του υπολογιστή σας.
Εμφανίζεται η οθόνη CD-ROM του 550SH.
Αν δεν εμφανιστεί η οθόνη CD-ROM του 550SH, κάντε διπλό κλικ στο [Launcher.exe] στο CD-ROM σας.
2. Πιέστε το κουμπί που θέλετε.
3. Ακολουθήστε τις οδηγίες στην οθόνη για να ολοκληρώσετε την εγκατάσταση.

Σημείωση

- Το τηλέφωνο ενδέχεται να μην αναγνωρίζει το καλώδιο USB για μεταφορά δεδομένων αν το συνδέσετε ενώ εκτελείται μία εφαρμογή (Φωτογραφική Μηχανή, Το υλικό μου, κλπ.). Συνδέστε το καλώδιο USB για μεταφορά δεδομένων στην κατάσταση αναμονής.

Μόντεμ 3G/GSM

- Σας συνιστούμε να μην πραγματοποιείτε ή απαντάτε σε κλήσεις όταν χρησιμοποιείτε το 550SH ως μόντεμ 3G/GSM. Η λειτουργία μπορεί να διακοπεί.

Handset Manager, Sync Manager

- Σας συνιστούμε να μην απαντάτε σε κλήσεις κατά τη χρήση του 550SH με Handset Manager, Sync Manager.
- Η μετάδοση ορισμένων μεγάλων αρχείων από τον υπολογιστή στο τηλέφωνο ενδέχεται να μην είναι εφικτή.
- Οι εφαρμογές (Φωτογραφική Μηχανή, Το Υλικό Μου, κλπ.) δεν εκτελούνται όταν το τηλέφωνο είναι συνδεδεμένο με τον υπολογιστή μέσω διασύνδεσης ασύρματης τεχνολογίας Bluetooth ή μέσω καλωδίου USB για μεταφορά δεδομένων.
- Ενδέχεται να μην γίνεται επιτυχής αποστολή δεδομένων που διαθέτουν προστασία πνευματικών δικαιωμάτων.

Υποστήριξη λογισμικού

Για λεπτομέρειες σχετικά με την υποστήριξη λογισμικού, ανατρέξτε στην ακόλουθη ιστοσελίδα:

<http://www.sharp-mobile.com>

Αντιμετώπιση Προβλημάτων

Πρόβλημα	Λύση
Το τηλέφωνο δεν ενεργοποιείται.	<ul style="list-style-type: none">Βεβαιωθείτε ότι η μπαταρία έχει τοποθετηθεί σωστά και είναι φορτισμένη.
Οι κωδικοί PIN ή PIN2 απορρίπτονται.	<ul style="list-style-type: none">Βεβαιωθείτε ότι πληκτρολογήσατε το σωστό κωδικό (4 έως 8 ψηφίων).Η κάρτα SIM/οι προστατευμένες λειτουργίες κλειδώνονται μετά από τρεις ανεπιτυχείς προσπάθειες.Επικοινωνήστε με τον παροχέα της κάρτας SIM αν δεν έχετε το σωστό κωδικό PIN.
Η κάρτα SIM έχει κλειδωθεί.	<ul style="list-style-type: none">Εισάγετε τον κωδικό PUK (8 ψηφίων) που σας έδωσε ο παροχέας υπηρεσιών σας (αν υποστηρίζεται).Αν η προσπάθεια ήταν επιτυχής, εισάγετε το νέο κωδικό PIN και επιβεβαιώστε ότι το τηλέφωνό σας λειτουργεί και πάλι. Σε διαφορετική περίπτωση, επικοινωνήστε με τον εμπορικό σας αντιπρόσωπο.

Πρόβλημα	Λύση
Η ανάγνωση της οθόνης γίνεται με δυσκολία.	<ul style="list-style-type: none">Ρυθμίστε τη ένταση του φωτισμού της οθόνης.
Οι λειτουργίες του τηλεφώνου δεν εκτελούνται αφού το ενεργοποιήσετε.	<ul style="list-style-type: none">Ελέγξτε την ισχύ του σήματος λήψης επειδή ενδέχεται να βρίσκεστε εκτός εμβέλειας του δικτύου.Ελέγξτε αν κάποιο μήνυμα σφάλματος εμφανίζεται στην οθόνη όταν ενεργοποιείτε το τηλέφωνό σας. Αν συμβαίνει κάτι τέτοιο, επικοινωνήστε με τον εμπορικό σας αντιπρόσωπο.Βεβαιωθείτε ότι η κάρτα SIM είναι σωστά τοποθετημένη.
Η ποιότητα συνομιλίας είναι χαμηλή.	<ul style="list-style-type: none">Η τοποθεσία που βρίσκεστε αυτή τη στιγμή ίσως δεν προσφέρει καλή ποιότητα συνομιλίας (π.χ. μέσα σε αυτοκίνητο ή τρένο). Μετακινηθείτε σε κάποιο σημείο όπου το σήμα λήψης είναι ισχυρότερο.
Δεν μπορείτε να στείλετε ή να λάβετε γραπτά μηνύματα.	<ul style="list-style-type: none">Βεβαιωθείτε ότι έχετε εγγραφεί σωστά στην υπηρεσία SMS, ότι το δίκτυό σας υποστηρίζει αυτή την υπηρεσία και ότι έχετε καταχωρίσει το σωστό αριθμό του κέντρου υπηρεσιών. Αν όχι, επικοινωνήστε με τον παροχέα υπηρεσιών του δικτύου σας.

Πρόβλημα	Λύση
Δεν μπορείτε να πραγματοποιήσετε ή να δεχθείτε κλήσεις.	<ul style="list-style-type: none"> • Αν εμφανιστεί το μήνυμα "Insert Sim card" κατά την ενεργοποίηση του τηλεφώνου, τότε δεν μπορείτε να χρησιμοποιήσετε τη συγκεκριμένη κάρτα SIM ή η κάρτα SIM έχει υποστεί ζημιά. Επικοινωνήστε με τον εμπορικό αντιπρόσωπο ή τον παροχέα υπηρεσιών σας. • Ελέγξτε τις φραγές κλήσεων, τις ρυθμίσεις αριθμών σταθερής κλήσης, την υπόλοιπη ισχύ της μπαταρίας και τις ρυθμίσεις προώθησης κλήσης. • Ελέγξτε αν αυτή τη στιγμή το τηλέφωνό σας πραγματοποιεί επικοινωνία δεδομένων μέσω διασύνδεσης ασύρματης τεχνολογίας <i>Bluetooth</i> ή καλωδίου USB για μεταφορά δεδομένων. • Ελέγξτε το διαθέσιμο υπόλοιπο αν χρησιμοποιείτε μία προπληρωμένη κάρτα SIM.
Δεν μπορείτε να αποκτήσετε πρόσβαση στις υπηρεσίες δικτύου.	<ul style="list-style-type: none"> • Ελέγξτε αν έχετε δηλώσει το λογαριασμό σας για την υπηρεσία αυτή και αν είναι διαθέσιμη.
Περιορισμένη διαθέσιμη μνήμη.	<ul style="list-style-type: none"> • Διαγράψτε δεδομένα που δεν χρειάζεστε πλέον.

Πρόβλημα	Λύση
Δεν μπορείτε να συνδεθείτε με τον παροχέα Υπηρεσιών Μηνυμάτων Πολυμέσων.	<ul style="list-style-type: none"> • Οι ρυθμίσεις και η διαμόρφωση MMS ίσως δεν είναι εγκατεστημένες ή είναι εσφαλμένες ή η υπηρεσία δεν υποστηρίζεται από το δίκτυο. Ελέγξτε τον αριθμό του σημείου πρόσβασης του παροχέα υπηρεσιών σας. Επικοινωνήστε με τον παροχέα υπηρεσιών σας για να επιβεβαιώσετε τις σωστές ρυθμίσεις.
Η κλήση τερματίζεται απρόσμενα.	<ul style="list-style-type: none"> • Μαγνητισμένα αντικείμενα, όπως θεραπευτικά περιλαίμια που βρίσκονται κοντά στο τηλέφωνο ίσως έχουν ως συνέπεια τον τερματισμό της κλήσης. Κρατήστε το τηλέφωνο μακριά από τέτοια αντικείμενα.
Καμία καταχώριση δεν εμφανίζεται στη Λίστα Επαφών.	<ul style="list-style-type: none"> • Επιβεβαιώστε ότι η ρύθμιση Θέσεων Επαφών (Συσκευή ή SIM) είναι σωστή.
Δεν είναι δυνατή η λήψη δεδομένων OBEX.	<ul style="list-style-type: none"> • Τα δεδομένα OBEX μπορούν να ληφθούν μόνον στην κατάσταση αναμονής.

Υποδείξεις Ασφαλείας και Όροι Χρήσης

Το τηλέφωνό σας πληροί τους διεθνείς κανονισμούς εφ' όσον χρησιμοποιείται υπό φυσιολογικές συνθήκες και σύμφωνα με τις οδηγίες που ακολουθούν.

ΟΡΟΙ ΧΡΗΣΗΣ

Ηλεκτρομαγνητική ακτινοβολία

- Μην ενεργοποιείτε το τηλέφωνό σας όταν βρίσκεστε μέσα σε αεροσκάφη (το τηλέφωνό σας ενδέχεται να δημιουργήσει παρεμβολές στα ηλεκτρονικά συστήματα του αεροσκάφους). Η ισχύουσα νομοθεσία απαγορεύει αυτή τη χρήση και κάθε παράβαση διώκεται ποινικά.
- Μην ενεργοποιείτε το τηλέφωνό σας μέσα σε νοσοκομεία. Εξαιρούνται οι χώροι που έχουν σημειωθεί κατάλληλα.
- Το κινητό σας τηλέφωνο έχει ελεγχθεί και συμμορφώνεται με τους κανονισμούς έκθεσης ραδιοσυχνότητας (RF) σχετικά με τις σωματικές βλάβες, όταν χρησιμοποιείται με ένα αξεσουάρ που δεν περιέχει μέταλλο και η συσκευή τηλεφώνου είναι τοποθετημένη σε απόσταση τουλάχιστον 15 mm από το σώμα. Η χρήση με άλλα αξεσουάρ μπορεί να μη συμμορφώνεται με τις οδηγίες έκθεσης RF.

- Η χρήση του τηλεφώνου μπορεί να επηρεάσει τη λειτουργία ηλεκτρονικών ιατρικών μηχανημάτων (βηματοδότες, ακουστικά βαρηκοΐας, αντλίες ινσουλίνης κλπ.). Όταν το τηλέφωνο είναι ενεργοποιημένο, μην πλησιάζετε κοντά σε ιατρικό εξοπλισμό ή σε περιοχές που χρησιμοποιείται ιατρικός εξοπλισμός. Εάν χρησιμοποιείτε ακουστικό βαρηκοΐας ή βηματοδότη, χρησιμοποιήστε το τηλέφωνο στην άλλη πλευρά του σώματός σας από αυτή που υπάρχει το αντίστοιχο ιατρικό βοήθημα. Το τηλέφωνο θα πρέπει να διατηρείται σε απόσταση τουλάχιστον 15,24 cm από το βηματοδότη ΠΑΝΤΟΤΕ, όταν το τηλέφωνο είναι ενεργοποιημένο.
- Μην ενεργοποιείτε το τηλέφωνό σας κοντά σε αέρια ή εύφλεκτα υλικά.
- Τηρείτε τους κανονισμούς για τη χρήση κινητών τηλεφώνων σε πρατήρια καυσίμων, χημικά εργοστάσια και σε όλες τις περιοχές με αυξημένο κίνδυνο εκρήξεων.

Φροντίδα του τηλεφώνου σας

- Μην επιτρέπετε στα παιδιά να χρησιμοποιούν το τηλέφωνό σας χωρίς εποπτεία.
- Μην ανοίγετε και μην προσπαθείτε να επισκευάσετε μόνοι σας το τηλέφωνο. Το προϊόν μπορεί να επισκευαστεί μόνον από εξουσιοδοτημένο προσωπικό σέρβις.
- Μην αφήνετε το τηλέφωνο να πέσει κάτω και μην το υποβάλετε σε ισχυρά χτυπήματα. Το πάτημα της οθόνης ή των πλήκτρων με μεγάλη δύναμη και η κάμψη του περιβλήματος μπορεί να προκαλέσουν σημαντικές βλάβες στο τηλέφωνο.
- Μη χρησιμοποιείτε διαλυτικά για να καθαρίσετε το τηλέφωνό σας. Χρησιμοποιήστε μόνον ένα μαλακό, στεγνό πανί.
- Μη μεταφέρετε το τηλέφωνό σας στην πίσω τσέπη του παντελονιού, καθώς αυτό μπορεί να υποστεί ζημιές εάν καθίσετε. Η οθόνη είναι κατασκευασμένη από γυαλί και είναι ιδιαίτερα εύθραυστη.
- Αποφύγετε την επαφή με την εξωτερική υποδοχή σύνδεσης στο κάτω μέρος του τηλεφώνου, καθώς υπάρχει πιθανότητα να προκαλέσετε ζημιά στα ευαίσθητα εσωτερικά εξαρτήματα λόγω στατικού ηλεκτρισμού.

Μπαταρία

- Χρησιμοποιείτε το τηλέφωνό σας μόνον με τις μπαταρίες, τους φορτιστές και τα αξεσουάρ που προτείνει ο κατασκευαστής. Ο κατασκευαστής δε φέρει καμία ευθύνη για φθορές ή βλάβες που θα προκληθούν από τη χρήση άλλων φορτιστών, μπαταριών ή αξεσουάρ.
- **Η διαμόρφωση του δικτύου και η συχνότητα χρήσης του τηλεφώνου επηρεάζουν το χρόνο ομιλίας και το χρόνο αναμονής.** Η χρήση των παιχνιδιών ή της φωτογραφικής μηχανής αυξάνει σημαντικά την κατανάλωση της μπαταρίας.
- **Φορτίστε την μπαταρία το συντομότερο δυνατόν, όταν εμφανιστεί στην οθόνη η προειδοποίηση φόρτισης της μπαταρίας.** Εάν συνεχίσετε να το χρησιμοποιείτε αγνοώντας τη σχετική προειδοποίηση, το τηλέφωνο ανά πάσα στιγμή μπορεί να σταματήσει να λειτουργεί και να χαθούν όλα τα δεδομένα ή οι ρυθμίσεις που έχετε αποθηκεύσει σε αυτό.
- Πριν αφαιρέσετε την μπαταρία από το τηλέφωνο, βεβαιωθείτε ότι το έχετε απενεργοποιήσει.
- Αντικαταστήστε και φορτίστε τη νέα μπαταρία το συντομότερο δυνατόν μετά την αφαίρεση της παλιάς μπαταρίας.

- Μην ακουμπάτε τους ακροδέκτες της μπαταρίας. Οι μπαταρίες μπορεί να προκαλέσουν υλικές ζημιές, τραυματισμό ή εγκαύματα, εάν κάποιο αγώγιμο υλικό έρθει σε επαφή με τους ακροδέκτες. Όταν η μπαταρία αφαιρεθεί από το τηλέφωνο, χρησιμοποιήστε ένα κάλυμμα από μη αγώγιμο υλικό για να τη φυλάξετε ή να τη μεταφέρετε με ασφάλεια.
- Μην ανοίγετε το κάλυμμα της κάρτας μνήμης και μην αφαιρείτε την κάρτα μνήμης όταν διαμορφώνεται η κάρτα μνήμης ή όταν εγγράφονται σ' αυτή δεδομένα. Η κάρτα μπορεί να υποστεί ανεπανόρθωτες βλάβες.
- Η συνιστώμενη θερμοκρασία για τη χρήση και τη φύλαξη των μπαταριών είναι περίπου 20°C.
- Η απόδοση των μπαταριών περιορίζεται στις χαμηλές θερμοκρασίες, ιδιαίτερα κάτω του 0°C, και το τηλέφωνο μπορεί να μη λειτουργήσει προσωρινά, ανεξάρτητα από την υπολειπόμενη ενέργεια της μπαταρίας.
- Η έκθεση του τηλεφώνου σε ακραίες θερμοκρασίες μειώνει τη διάρκεια ζωής της μπαταρίας.
- Η μπαταρία μπορεί να εκφορτιστεί και να επαναφορτιστεί εκατοντάδες φορές αλλά αυτό έχει ως συνέπεια τη σταδιακή μείωση της απόδοσής της. Όταν ο χρόνος χρήσης της μπαταρίας (χρόνος ομιλίας και χρόνος αναμονής) μειωθεί αισθητά θα χρειαστεί να αγοράσετε μία νέα μπαταρία.

ΠΡΟΣΟΧΗ

ΚΙΝΔΥΝΟΣ ΕΚΡΗΞΗΣ ΣΕ ΠΕΡΙΠΤΩΣΗ ΑΝΤΙΚΑΤΑΣΤΑΣΗΣ ΤΗΣ ΜΠΑΤΑΡΙΑΣ

ΑΠΟ ΑΛΛΗ ΜΠΑΤΑΡΙΑ, ΜΗ ΕΝΔΕΔΕΙΓΜΕΝΟΥ ΤΥΠΟΥ
ΑΠΟΡΡΙΨΤΕ ΤΙΣ ΧΡΗΣΙΜΟΠΟΙΗΜΕΝΕΣ ΜΠΑΤΑΡΙΑΣ
ΣΥΜΦΩΝΑ ΜΕ ΤΙΣ ΣΧΕΤΙΚΕΣ ΟΔΗΓΙΕΣ

Δείτε "Απόρριψη της Μπαταρίας" στη σελίδα 12.

Κάρτα Μνήμης

- Μην αφαιρέσετε ή τοποθετήσετε μια κάρτα μνήμης ενώ πραγματοποιείται επεξεργασία δεδομένων της κάρτας. Μην απενεργοποιείτε το τηλέφωνο ή τη συσκευή που περιέχει την κάρτα μνήμης όταν γίνεται επεξεργασία των δεδομένων της κάρτας. Αυτό μπορεί να έχει ως αποτέλεσμα την καταστροφή των δεδομένων ή τη διακοπή της σωστής λειτουργίας της κάρτας.
- Στις παρακάτω περιπτώσεις είναι πιθανόν να σημειωθεί απώλεια δεδομένων:
 - Εάν το τηλέφωνο πέσει, ή χτυπηθεί, ή ασκηθεί βία σ' αυτό κατά την τοποθέτηση της κάρτας μνήμης.
 - Εάν το τηλέφωνο χρησιμοποιείται σε περιοχές που είναι εκτεθειμένες σε στατικό ηλεκτρισμό ή ηλεκτρικά πεδία.
- Κρατήστε εφεδρικά αντίγραφα των σημαντικών δεδομένων σας για την περίπτωση που χαθούν δεδομένα από την κάρτα μνήμης λόγω εσφαλμένης λειτουργίας.
- Μην αγγίζετε τους μεταλλικούς ακροδέκτες με τα χέρια σας ή με μεταλλικά αντικείμενα.
- Μη λυγίζετε την κάρτα μνήμης και μην την υποβάλετε σε ισχυρά χτυπήματα. Φυλάξτε τη μακριά από νερό και υψηλές θερμοκρασίες.
- Η SHARP δεν φέρει καμία ευθύνη για απώλεια ή καταστροφή δεδομένων που περιέχονται σε κάρτες μνήμης.
- Φυλάξτε όλες τις κάρτες μνήμης μακριά από μικρά παιδιά.

Φροντίδα Κεραίας

- Μην καλύπτετε το επάνω μέρος του τηλεφώνου (σελ. 10, Αρ. 19) με το χέρι σας όταν το χρησιμοποιείτε γιατί μπορεί να επηρεάσει την απόδοση της ενσωματωμένης κεραίας. Η ποιότητα συνομιλίας ενδέχεται να περιοριστεί και αυτό θα έχει σαν αποτέλεσμα μειωμένους χρόνους ομιλίας και αναμονής επειδή το κινητό τηλέφωνο ενδεχομένως να χρειαστεί να λειτουργήσει με περισσότερη ισχύ από την απαιτούμενη.
- Χρησιμοποιήστε μόνον την κεραία που παραδίδεται με τη συσκευή ή μία κεραία εγκεκριμένη από τη Sharp για τη χρήση με το κινητό σας τηλέφωνο. Η χρήση τροποποιημένων ή μη εγκεκριμένων κεραιών μπορεί να προκαλέσει βλάβες στο κινητό σας τηλέφωνο. Επιπρόσθετα, ενδέχεται να παραβιαστούν οι ισχύοντες κανονισμοί, να μειωθεί η απόδοση του κινητού τηλεφώνου ή αυτό να υπερβεί τις οριακές τιμές SAR.
- Για να αποφύγετε τη μειωμένη απόδοση, μην προκαλείτε ζημιές στην κεραία του κινητού σας τηλεφώνου.
- Όταν μιλάτε απευθείας στο μικρόφωνο, κρατήστε το κινητό τηλέφωνο έτσι ώστε η κεραία να έχει κατεύθυνση επάνω από τον ώμο σας.
- Για να αποφύγετε τυχόν παρεμβολές σε χώρους όπου πραγματοποιούνται χειρισμοί εκρηκτικών ή σε περιοχές όπου υπάρχει σήμανση "υποχρεωτικής απενεργοποίησης -πομποδεκτών" παρακαλούμε απενεργοποιήστε το κινητό σας τηλέφωνο.

Λειτουργία Φωτογραφικής Μηχανής

- Μάθετε για την ποιότητα των φωτογραφιών, τα μορμά αρχείων κλπ.
Οι φωτογραφίες που λήφθηκαν μπορούν να αποθηκευτούν σε μορμά JPEG.
- Κρατήστε σταθερό το χέρι σας όταν φωτογραφίζετε. Εάν το τηλέφωνο κουνηθεί κατά τη διάρκεια της φωτογράφισης, η φωτογραφία θα είναι θολή. Όταν φωτογραφίζετε, κρατήστε σταθερά το τηλέφωνο ή χρησιμοποιήστε το χρονοδιακόπτη καθυστέρησης.
- Καθαρίστε το κάλυμμα του φακού πριν τραβήξετε μία φωτογραφία.
Τα δακτυλικά αποτυπώματα, οι λιπαροί λεκέδες κλπ. επάνω στο κάλυμμα του φακού εμποδίζουν τη σωστή εστίαση. Καθαρίστε το κάλυμμα του φακού με ένα μαλακό πανί πριν τραβήξετε μία φωτογραφία.

Διάφορα

- Όπως συμβαίνει και σε κάθε ηλεκτρονική συσκευή αποθήκευσης δεδομένων έτσι και εδώ, υπάρχει περίπτωση να χαθούν ή να καταστραφούν δεδομένα υπό ορισμένες συνθήκες.
- Πριν συνδέσετε το τηλέφωνο με έναν υπολογιστή ή μία περιφερειακή μονάδα, διαβάστε τις οδηγίες λειτουργίας της άλλης συσκευής.
- Εάν η μπαταρία αφαιρέθηκε από το τηλέφωνο για αρκετό χρονικό διάστημα, ή εάν πραγματοποιήθηκε επαναφορά των ρυθμίσεων του τηλεφώνου πιθανόν να απαιτείται επαναρρύθμιση του ρολογιού και του ημερολογίου. Σε αυτή την περίπτωση, θα πρέπει να ενημερωθεί η ημερομηνία και η ώρα.

ΠΕΡΙΒΑΛΛΟΝ

- Φυλάξτε το τηλέφωνο μακριά από πηγές έντονης θερμότητας. Μην το αφήνετε στο ταμπλό αυτοκινήτου ή κοντά σε ένα θερμαντικό σώμα. Μην το αφήνετε σε χώρους με υπερβολική υγρασία ή σκόνη.
- Το προϊόν δεν είναι αδιάβροχο. Για το λόγο αυτό, μην το χρησιμοποιείτε και μην το φυλάσσετε σε σημεία όπου μπορεί να έρθει σε επαφή με υγρά, π.χ. να βραχεί με νερό. Οι σταγόνες βροχής, τα σταγονίδια νερού, ο χιμός, ο καφές, οι υδρατμοί, τα σπρέι κλπ. μπορούν, επίσης, να προκαλέσουν δυσλειτουργίες της συσκευής.

ΠΡΟΦΥΛΑΞΕΙΣ ΣΧΕΤΙΚΑ ΜΕ ΤΗ ΧΡΗΣΗ ΣΕ ΟΧΗΜΑΤΑ

- Αποτελεί ευθύνη του χρήστη να ελέγξει τις κατά τόπους νομοθεσίες που διέπουν τη χρήση του τηλεφώνου μέσα σε οχήματα. Δώστε τη μέγιστη προσοχή στην οδήγηση. Σταματήστε στην άκρη του δρόμου, σταθμεύστε το όχημα, σβήστε τον κινητήρα πριν απαντήσετε ή πραγματοποιήσετε κάποια κλήση.
- Η χρήση του τηλεφώνου μπορεί να προκαλέσει παρεμβολές στα ηλεκτρονικά συστήματα του οχήματος όπως είναι π.χ. το σύστημα ABS ή ο αερόσακος. Για να βεβαιωθείτε ότι δεν θα παρουσιαστεί κάποιο πρόβλημα, παρακαλούμε επικοινωνήστε με τον εμπορικό αντιπρόσωπο ή τον κατασκευαστή του οχήματος πριν συνδέσετε το τηλέφωνο.
- Αναθέστε την εγκατάσταση των αξεσουάρ αυτοκινήτου μόνο σε εξουσιοδοτημένο και κατάλληλα εκπαιδευμένο τεχνικό προσωπικό.

Ο κατασκευαστής δε φέρει καμία ευθύνη για φθορές ή βλάβες που θα προκληθούν από τη μη προβλεπόμενη χρήση ή τη μη τήρηση των υποδείξεων που αναφέρονται στις παρούσες οδηγίες.

SAR

Το κινητό σας τηλέφωνο είναι ένας πομποδέκτης ραδιοφωνικών συχνοτήτων. Σχεδιάστηκε ώστε να μην υπερβαίνει τα όρια έκθεσης σε ραδιοφωνικά κύματα που συνιστούν οι διεθνείς κανονισμοί. Αυτοί οι κανονισμοί θεσπίστηκαν από τον ανεξάρτητο επιστημονικό οργανισμό ICNIRP και περιλαμβάνουν ουσιαστικές υποδείξεις που σχεδιάστηκαν ειδικά για την προστασία όλων των προσώπων, ανεξάρτητα από ηλικία και κατάσταση υγείας.

Οι κανονισμοί χρησιμοποιούν μία μονάδα μέτρησης γνωστή ως Specific Absorption Rate ή SAR. Το όριο SAR για συσκευές κινητών ορίζεται στα 2 W/kg και η μέγιστη τιμή SAR γι' αυτή τη συσκευή όταν δοκιμάστηκε στο αυτί ήταν 0,702 W/kg*. Καθώς οι συσκευές κινητών προσφέρουν μία σειρά λειτουργιών, μπορούν να χρησιμοποιούνται και σε άλλες θέσεις, όπως για παράδειγμα στο σώμα σύμφωνα με την περιγραφή του οδηγού χρήσης**. Σε αυτή την περίπτωση, η μέγιστη ελεγχόμενη τιμή SAR είναι 0,925 W/kg.

Από τη στιγμή που η τιμή SAR μετράται χρησιμοποιώντας τη μέγιστη ενέργεια μετάδοσης, η πραγματική τιμή SAR αυτής της συσκευής κατά τη διάρκεια της λειτουργίας της θα είναι μικρότερη από αυτή που υποδεικνύεται παραπάνω. Αυτό οφείλεται

στις αυτόματες αλλαγές στη στάθμη της ενέργειας της συσκευής για να εξασφαλιστεί το απαιτούμενο κατώτατο επίπεδο ενέργειας για πρόσβαση στο δίκτυο. Ο Παγκόσμιος Οργανισμός Υγείας (World Health Organization) αναφέρει ότι σύμφωνα με τις τελευταίες επιστημονικές πληροφορίες δεν χρειάζονται ειδικές υποδείξεις για τη χρήση κινητών συσκευών. Συμπληρώνεται επίσης ότι εάν επιθυμείτε να μειώσετε την έκθεσή σας, μπορείτε να μειώσετε τις κλήσεις ή να χρησιμοποιείτε μία συσκευή 'hands-free' για να κρατάτε το κινητό σε απόσταση από το κεφάλι και το σώμα σας.

-
- * Οι έλεγχοι εκτελούνται σύμφωνα με τους διεθνείς κανονισμούς ελέγχων.
 - ** Παρακαλούμε ανατρέξτε στο τμήμα ΟΡΟΙ ΧΡΗΣΗΣ στη σελίδα 146 σχετικά με τις σωματικές βλάβες.

ΠΛΗΡΟΦΟΡΙΕΣ ΣΧΕΤΙΚΑ ΜΕ ΤΗΝ ΑΠΟΡΡΙΨΗ ΕΞΟΠΛΙΣΜΟΥ



Προσοχή: Το προϊόν σας έχει σήμανση με αυτό το σύμβολο. Αυτό σημαίνει ότι τα χρησιμοποιημένα ηλεκτρικά και ηλεκτρονικά προϊόντα δεν θα πρέπει να αναμιγνύονται με γενικά οικιακά απορρίμματα. Υπάρχει ξεχωριστό σύστημα περισυλλογής για τα συγκεκριμένα προϊόντα.

Α. Πληροφορίες σχετικά με την απόρριψη εξοπλισμού (οικιακή χρήση)

1. Στην Ευρωπαϊκή Ένωση

Προσοχή: Αν επιθυμείτε να απορρίψετε τον εξοπλισμό αυτό, μην χρησιμοποιείτε τον συνηθισμένο κάδο απορριμμάτων!

Η επεξεργασία του χρησιμοποιημένου ηλεκτρικού και ηλεκτρονικού εξοπλισμού πρέπει να γίνεται ξεχωριστά και σε συμφωνία με τη νομοθεσία που απαιτεί την κατάλληλη επεξεργασία, αποκατάσταση και

ανακύκλωση του χρησιμοποιημένου ηλεκτρικού και ηλεκτρονικού εξοπλισμού.

Έπειτα από σχετική εφαρμογή σε χώρες-μέλη, ο χρησιμοποιημένος ηλεκτρικός και ηλεκτρονικός εξοπλισμός του κάθε σπιτιού εντός της ΕΕ μπορεί να επιστραφεί χωρίς χρέωση* σε προκαθορισμένες εγκαταστάσεις περισυλλογής. Σε ορισμένες χώρες* είναι δυνατόν να επιστρέψετε το παλιό σας προϊόν στον τοπικό σας προμηθευτή χωρίς χρέωση, αν αγοράσετε ένα παρόμοιο καινούργιο προϊόν.

***)** Για περισσότερες πληροφορίες, επικοινωνήστε με το φορέα της περιοχής σας.

Αν ο χρησιμοποιημένος ηλεκτρικός ή ηλεκτρονικός σας εξοπλισμός έχει μπαταρίες ή συσσωρευτές, απορρίψτε αυτά πρώτα ξεχωριστά, σύμφωνα με τις τοπικές απαιτήσεις.

Η σωστή απόρριψη του προϊόντος αυτού θα σας βοηθήσει να βεβαιωθείτε ότι τα απορρίμματα υφίστανται την απαραίτητη επεξεργασία, αποκατάσταση και ανακύκλωση, αποτρέποντας έτσι πιθανές αρνητικές συνέπειες για το περιβάλλον και την ανθρώπινη υγεία, οι οποίες διαφορετικά θα μπορούσαν να προκύψουν λόγω της ακατάλληλης επεξεργασίας απορριμμάτων.

2. Σε άλλες χώρες εκτός της ΕΕ

Αν επιθυμείτε να απορρίψετε το συγκεκριμένο προϊόν, επικοινωνήστε με τους τοπικούς σας φορείς και ζητήστε πληροφορίες για τη σωστή μέθοδο απόρριψης.

B. Πληροφορίες σχετικά με την απόρριψη εξοπλισμού για χρήστες σε επιχειρήσεις.

1. Στην Ευρωπαϊκή Ένωση

Αν το προϊόν χρησιμοποιείται σε επιχειρήσεις και επιθυμείτε να το απορρίψετε:

Επικοινωνήστε με τον προμηθευτή SHARP, ο οποίος θα σας πληροφορήσει σχετικά με την επιστροφή του προϊόντος. Ενδέχεται να χρεωθείτε για το κόστος της επιστροφής και της ανακύκλωσης. Προϊόντα μικρού μεγέθους (και σε μικρές ποσότητες) ενδέχεται να μπορούν να επιστραφούν από τις τοπικές σας υπηρεσίες περισυλλογής.

2. Σε άλλες χώρες εκτός της ΕΕ

Αν επιθυμείτε να απορρίψετε το συγκεκριμένο προϊόν, επικοινωνήστε με τους τοπικούς σας φορείς και ζητήστε πληροφορίες για τη σωστή μέθοδο απόρριψης.

ΠΡΟΦΥΛΑΞΕΙΣ ΓΙΑ ΧΡΗΣΗ ΣΤΙΣ ΗΠΑ

Αλλαγές ή τροποποιήσεις χωρίς τη ρητή έγκριση του κατασκευαστή που είναι υπεύθυνος για τη συμμόρφωση ενδέχεται να καταστήσουν άκυρη την εξουσιοδότηση του χρήστη για λειτουργία του εξοπλισμού.

Έκθεση σε ραδιοκύματα

ΤΟ ΠΑΡΟΝ ΜΟΝΤΕΛΟ ΤΗΛΕΦΩΝΟΥ ΑΝΤΑΠΟΚΡΙΝΕΤΑΙ ΣΤΙΣ ΚΥΒΕΡΝΗΤΙΚΕΣ ΑΠΑΙΤΗΣΕΙΣ ΓΙΑ ΤΗΝ ΕΚΘΕΣΗ ΣΕ ΡΑΔΙΟΚΥΜΑΤΑ.

Το ασύρματο τηλέφωνό σας είναι ραδιοπομπός και ραδιοδέκτης. Είναι σχεδιασμένο και κατασκευασμένο με στόχο να μην ξεπερνά τα όρια εκπομπών για έκθεση σε ενέργεια ραδιοσυχνότητας (RF) που έχει θέσει η Ομοσπονδιακή Επιτροπή Επικοινωνιών (FCC) της κυβέρνησης των Η.Π.Α. Τα όρια αυτά αποτελούν μέρος μιας ευρείας σειράς κατευθυντήριων οδηγιών και θεσπίζουν επιτρεπόμενα επίπεδα ενέργειας RF για το σύνολο του πληθυσμού. Οι κατευθυντήριες οδηγίες στηρίζονται σε πρότυπα που αναπτύχθηκαν από ανεξάρτητους επιστημονικούς οργανισμούς μέσα από περιοδική και διεξοδική αξιολόγηση επιστημονικών μελετών. Το πρότυπα περιλαμβάνουν ένα ουσιαστικό περιθώριο ασφαλείας που σχεδιάστηκε για να διασφαλιστεί η προστασία όλων των πολιτών, ανεξαρτήτως ηλικίας και κατάστασης υγείας.

Το πρότυπο έκθεσης για τα ασύρματα κινητά τηλέφωνα χρησιμοποιεί μια μονάδα μέτρησης που είναι γνωστή ως Είδιος Αριθμός Απορρόφησης Ενέργειας ή SAR. Το όριο SAR που έθεσε η

FCC είναι 1,6 W/kg. * Οι δοκιμές για τον SAR διεξάγονται με χρήση τυπικών θέσεων λειτουργίας που καθόρισε η FCC την ώρα που το τηλέφωνο εκπέμπει στην υψηλότερη πιστοποιημένη στάθμη ισχύος του σε όλες τις δοκιμασμένες ζώνες συχνοτήτων. Αν και ο SAR προσδιορίζεται στην υψηλότερη πιστοποιημένη στάθμη ισχύος, το πραγματικό επίπεδο SAR του τηλεφώνου κατά τη λειτουργία του ενδέχεται να είναι πολύ χαμηλότερο από τη μέγιστη τιμή. Αυτό οφείλεται στο γεγονός ότι το τηλέφωνο είναι σχεδιασμένο για να λειτουργεί σε πολλαπλές στάθμες ισχύος έτσι ώστε να χρησιμοποιεί μόνον την ισχύ που απαιτείται για την πρόσβαση στο δίκτυο.

Σε γενικές γραμμές, όσο πιο κοντά βρίσκεστε σε κάποια ασύρματη κεραία σταθμού βάσης, τόσο χαμηλότερη είναι η έξοδος ισχύος.

Ένα μοντέλο τηλεφώνου, προτού διατεθεί προς πώληση στο ευρύ κοινό, πρέπει να δοκιμαστεί και να πιστοποιηθεί στην FCC ότι δεν υπερβαίνει το θεσπισμένο όριο σύμφωνα με τις απαιτήσεις που έχει υιοθετήσει η κυβέρνηση για ασφαλή έκθεση. Οι δοκιμές εκτελούνται σε θέσεις και σημεία (π.χ. με το τηλέφωνο στο αυτί και σωματοφόρετο) ανάλογα με τις απαιτήσεις της FCC για κάθε μοντέλο. Η υψηλότερη τιμή SAR για το παρόν μοντέλο τηλεφώνου κατά τη δοκιμή του για χρήση στο αυτί είναι 0,996 W/kg και ως σωματοφόρετο, όπως περιγράφεται στις παρούσες Οδηγίες Χρήσης, είναι 0,800 W/kg. Σωματοφόρετη λειτουργία. Η παρούσα συσκευή δοκιμάστηκε για τυπικές σωματοφόρετες λειτουργίες με το πίσω μέρος του τηλεφώνου σε σταθερή απόσταση 1,5 εκατοστού από το σώμα. Για να τηρηθεί η συμμόρφωση με τις απαιτήσεις της FCC όσον αφορά την έκθεση σε RF, χρησιμοποιείτε παρελκόμενα που διατηρούν απόσταση διαχωρισμού 1,5 εκατοστού μεταξύ του σώματος του χρήστη και του πίσω μέρους του τηλεφώνου. Όταν

χρησιμοποιείτε συνδετήρες για τη ζώνη, δερμάτινες θήκες και παρόμοια παρελκόμενα, η διάταξή τους δεν θα πρέπει να περιέχει μεταλλικά εξαρτήματα.

Η χρήση παρελκομένων που δεν ικανοποιούν τις απαιτήσεις αυτές ενδέχεται να μη συμμορφώνεται με τις απαιτήσεις της FCC όσον αφορά την έκθεση σε RF και θα πρέπει να την αποφεύγετε. Ενώ ενδεχομένως υπάρχουν διαφορές μεταξύ των επιπέδων SAR διαφόρων τηλεφώνων και σε διάφορες θέσεις, όλα ανταποκρίνονται στην κρατική απαίτηση για ασφαλή έκθεση.

Η FCC χορήγησε Εξουσιοδότηση Εξουσιοδότησης για το παρόν μοντέλο τηλεφώνου όπου εκτιμήθηκε ότι όλα τα επίπεδα SAR συμμορφώνονται με τις κατευθυντήριες οδηγίες της FCC όσον αφορά την εκπομπή RF. Οι πληροφορίες SAR για το παρόν μοντέλο τηλεφώνου υπάρχουν στα αρχεία της FCC και μπορείτε να τις βρείτε στην ενότητα Προβολή Χορηγημένων Εξουσιοδοτήσεων στη διαδικτυακή τοποθεσία <http://www.fcc.gov/oet/fccid>, ύστερα από αναζήτηση με κριτήριο το FCC ID APYHRO00047.

Μπορείτε να βρείτε πρόσθετες πληροφορίες για Είδιους Αριθμούς Απορρόφησης Ενέργειας (SAR) στη διαδικτυακή τοποθεσία της Ένωσης Κινητών Επικοινωνιών & Διαδικτύου (CTIA) στη διεύθυνση <http://www.phonefacts.net>.

* Στις Ηνωμένες Πολιτείες και στον Καναδά, το όριο SAR για κινητά τηλέφωνα που χρησιμοποιούνται από το ευρύ κοινό είναι κατά μέσο όρο 1,6 watts/kg (W/kg) ανά ένα γραμμάριο σωματικού ιστού. Το πρότυπο ενσωματώνει ένα ουσιαστικό περιθώριο ασφαλείας προκειμένου να υπάρχει πρόσθετη προστασία για το κοινό και να εξουδετερωθεί οποιαδήποτε απόκλιση στις μετρήσεις.

Ευρετήριο

V

Videos 77, 90

Vodafone live! 68

Περιήγηση σε μία Σελίδα
WAP 69

Vodafone Menu 107

Vodafone Messenger 59

Έναρξη Συνομιλίας 60

Προσθήκη Νέας Επαφής 61

Ρυθμίσεις Πελάτη 63

A

Άλλα αρχεία 78

Αναπαραγωγή Μουσικής 72

Αναπαραγωγή Αρχείων
Ήχου 72

Προσθήκη Αρχείου στη Λίστα
Αναπαραγωγής 74

Προσθήκη μίας Νέας Λίστας
Αναπαραγωγής 72

Ταξινόμηση Αρχείων 74

Αντιμέτωπιση Προβλημάτων 144

Αντίστροφη Μέτρηση 104

Απόρρητα Δεδομένα 120

Αριθμομηχανή 99

Αρχείο Κλήσεων 138

Ατζέντα 98

B

Βοήθεια Τηλεφώνου 106

Δ

Διεθνείς Κλήσεις 21

E

Εικόνες 75

Ένδειξη Στάθμης Φόρτισης

Μπαταρίας 14

Ενεργοποίηση και

Απενεργοποίηση του Τηλεφώνου
σας 16

Επανάκληση 22

Επαναφορά Κύριων

Ρυθμίσεων 121

Εργασίες 102

H

Ηλεκτρονικό Βιβλίο 105

Ημερολόγιο 93

Ήχοι & Κουδουνίσματα 76

Ήχοι & Προειδοποιήσεις 116

Θ

Θέματα 78

K

Κάρτα SIM 11

Κλείδωμα Επαφών 120

Κλείδωμα Πληκτρολογίου 17

Κλείδωμα Συσκευής 119

Κλείδωμα Τηλεφώνου 120

Κλήσεις Έκτακτης Ανάγκης 21

Κόστος Κλήσεων 139

Κωδικός PIN 119

Κωδικός PIN2 119

Κωδικός Συσκευής 120

Λ

Λειτουργίες Πλοήγησης 20

Λίστα Επαφών 34

Διαχείριση Κατηγορίας 38

Επιλογή της Μνήμης

Αποθήκευσης 35

Κατάσταση Μνήμης 40

Λίστα Ταχείας Κλήσης 40

Ομάδες Επαφών 39

Προβολή Λεπτομερειών στις

Επαφές μου 36

Συγχρονισμός Καταχωρίσεων
Λίστας Επαφών με αυτές
που υπάρχουν στο
Internet 42

M

Μετρητές Κλήσεων 139
Μετρητής Δεδομένων 139
Μηνύματα 51
Αποθήκευση του Αριθμού
Τηλεφώνου 56
Αποστολή ενός Μηνύματος
Φωνητικού
Αποσπάσματος ή ενός
Μηνύματος Video Clip 56
Αποστολή Μηνύματος από τη
θυρίδα Πρόχειρα 55
Γενικές Ρυθμίσεις 64
Κλειδώμα ή Ξεκλειδώμα 59
Κλήση του Αριθμού
Τηλεφώνου 57
Λήψη 57
Προώθηση 58
Ρυθμίσεις Email 67
Ρυθμίσεις MMS 66
Ρυθμίσεις SMS 65
Χρήση των Επιλογών
Αποστολής 54

Μπαταρία 11
≡
Ξυπνητήρια 98

Π

Παγκόσμια Ώρα 104
Παιχνίδια & Εφαρμογές 84
Επίπεδο ασφάλειας 85
Πληροφορίες Java™ 89
Προβολή Πληροφοριών
Εφαρμογής 86
Πληροφορίες Κυψέλης 137
Πρότυπα Κειμένου 83
Προφυλάξεις Οθόνης 88

P

Ρυθμίσεις Τηλεφώνου 108
Ημερομηνία & Ώρα 116
Κλειδώματα 118
Προφίλ 108
Ρύθμιση Γλώσσας 118
Ρύθμιση της Οθόνης 113
Ρυθμίσεις 108
Ρυθμίσεις Δικτύου 132
Εκπομπή Κυψέλης 136
Επιλογή Δικτύου 132
Λειτουργία σε Πτήση 133
Ρυθμίσεις Internet 133

Ρυθμίσεις Κλήσεων 126
Αναμονή Κλήσης 132
Αυτόματη Επανάκληση 132
Εμφάνιση του Αριθμού
Μου 129
Περιορισμός Κλήσεων 129
Τηλεφωνητής & Εκτροπές 127
Υπενθύμιση Λεπτών 132
Χρόνος & Κόστος 129

Σ

Σημείωση Εξόδων 106
Στο Μενού Κλήσεων (Κλήση
Video) 27
Αλλαγή της Εικόνας σας 27
Εναλλαγή Εικόνων 27
Ενεργοποίηση και
Απενεργοποίηση του
Μεγαφώνου 28
Ρυθμίσεις Κλήσεων Video 28
Σίγαση του Μικροφώνου 27
Στο Μενού Κλήσεων (Φωνητική
Κλήση) 23
Ενεργοποίηση και
Απενεργοποίηση του
Μεγάφωνου 23
Θέση μίας Κλήσης σε
Αναμονή 23

Κλήση Συνδιάσκεψης 24
Πρόσβαση στο Μενού SMS/
MMS κατά τη διάρκεια
μίας Κλήσης 24
Ρύθμιση της Έντασης του
Ακουστικού 23
Σίγαση του Μικροφώνου 25
Συνδεσιμότητα 121
Bluetooth 121
Κάρτα Μνήμης 125
Σύνδεση με Υπολογιστή 141

T

Ταχεία Κλήση 22
Το υλικό μου 75

Φ

Φωνητική εγγραφή 100
Φωτογραφική μηχανή 44
Εγγραφή Video Clips 45
Εναλλαγή μεταξύ των
Λειτουργιών
Φωτογραφικής Μηχανής
και Βιντεοκάμερας 46
Επιλογή της Ποιότητας
Φωτογραφίας ή Video 46
Επιλογή του Ήχου
Κλείστρου 49

Επιλογή του Μεγέθους
Φωτογραφίας 48
Επιλογή του Χρόνου
Εγγραφής 50
Κοινά Πλήκτρα
Συντόμευσης 47
Λήψη Φωτογραφιών 44
Προσαρμογή της Έκθεσης 45
Συνεχής Λήψη 48

X

Χαρακτήρες 30
Αλλαγή της Μεθόδου
Εισαγωγής 31
Χρήση Προτύπων 32
Χρονόμετρο 101

Λίστα Λειτουργιών Μενού

Αριθμός Μενού/Κύριο μενού	Αριθμός Μενού/Υπομενού1
1 Διασκέδαση	1 Παιχνίδια & Εφαρμογές 2 live TV 3 Video Streaming 4 Videos
2 Vodafone live!	1 Vodafone live! 2 Εισάγετε URL 3 Σελιδοδείκτες 4 Εισερχόμε.Ειδοποιήσ. 5 Αποθήκευση Σελίδων 6 Ιστορικό 7 Ρυθμίσεις Browser 8 Ο,τι Νέο 9 Μουσική 10 Παιχνίδια 11 Ringtones 12 Wallpapers 13 Ενημέρωση 14 Αθλητικά
3 Μουσική	1 Τελευτ. μουσικό κομμάτι/ Τρέχουσα αναπαραγωγή 2 Η μουσική μου 3 Περιήγ. σε μουσ. κατάστ.
4 Φωτογραφική Μηχανή	

Αριθμός Μενού/Κύριο μενού	Αριθμός Μενού/Υπομενού1
5 Μηνύματα	1 Δημιουργία μηνύματος 2 Εισερχόμενα 3 Πρόχειρα 4 Σταλμένα 5 Εξερχόμενα 6 Vodafone Messenger 7 Πρότυπο 8 MMS Photo Album* 9 Ρυθμίσεις Μηνυμάτων 10 Κατάσταση Μνήμης
6 Το υλικό μου	1 Εικόνες 2 Ήχοι & Κουδουνίσμ. 3 Παιχνίδια 4 Videos 5 Εφαρμογές 6 Θέματα 7 Πρότυπα Κείμενα 8 Άλλα αρχεία 9 Κατάστ. Μνήμης

* Αυτό το μενού δεν είναι διαθέσιμο από ορισμένους παροχείς υπηρεσιών.

Αριθμός Μενού/Κύριο μενού	Αριθμός Μενού/Υπομενού1
7 Ατζέντα	1 Ξυπνητήρια 2 Αριθμομηχανή 3 Φωνητική εγγραφή 4 Χρονόμετρο 5 Εργασίες 6 Παγκόσμια Ωρα 7 Αντίστροφη Μέτρηση 8 E-Book 9 Σημείωση Εξόδων 10 Βοήθεια Τηλεφώνου
8 Επαφές	1 Λίστα Επαφών 2 Κλήση Τηλεφων. 3 Διαχειρ. Κατηγ. 4 Ταχείες Κλήσεις 5 Στοιχεία επαφών 6 Ομάδες επαφών 7 Συγχρονισμός 8 Ρυθμίσεις 9 Διαχείριση επαφών 10 Αρ. Κλήσης Υπηρ.*

Αριθμός Μενού/Κύριο μενού	Αριθμός Μενού/Υπομενού1
9 Αρχείο κλήσεων	1 Όλες οι κλήσεις 2 Κληθέντες Αριθμοί 3 Αναπάντ. Κλήσεις 4 Εισερχόμενες 5 Μετρητές Κλήσεων 6 Μετρητής Δεδομένων 7 Κόστος Κλήσεων*
10 Vodafone Menu	
11 Ημερολόγιο	

* Εξαρτάται από την κάρτα SIM και τα περιεχόμενα.

Αριθμός Μενού/Κύριο μενού	Αριθμός Μενού/Υπομενού1
12 Ρυθμίσεις	(Καρτέλα 1: Ρυθμίσεις Τηλεφώνου) 1 Προφίλ 2 Οθόνη 3 Ήχοι & Προειδοποιήσ. 4 Ημ/νια & Ωρα 5 Γλώσσα 6 Συντομεύσεις 7 Κλειδώματα 8 Επαναφορά ρυθμίσεων (Καρτέλα 2: Συνδεσιμότητα) 1 Bluetooth 2 Κάρτα Μνήμης (Καρτέλα 3: Ρυθμίσεις Κλήσεων) 1 Ρυθμ. Video Κλήση 2 Τηλεφ/τής & Εκτροπές 3 Εμφάν. Αριθμού Μου 4 Χρόνος & Κόστος 5 Περιορισμός Κλήσεων 6 Υπενθύμιση Λεπτών 7 Αναμονή Κλήσεων 8 Αυτόματη Επανάκληση (Καρτέλα 4: Ρυθμίσεις Δικτύου) 1 Επιλογή υπηρεσίας 2 Επιλογή δικτύου 3 Λειτουργία σε πτήση 4 Ρυθμίσεις Internet 5 Εκπομπή Κυψέλης 6 Πληροφ. Κυψέλης 7 Πληροφορίες Δικτύου