

Konformitätserklärung

Hiermit erklärt Sharp Telecommunications of Europe Ltd, dass sich dieses 902SH in Übereinstimmung mit den grundlegenden Anforderungen und den anderen relevanten Vorschriften der Richtlinie 1999/5/EG befindet.

Hiermit erklärt Sharp Telecommunications of Europe Ltd die Übereinstimmung des Gerätes 902SH mit den grundlegenden Anforderungen und den anderen relevanten Festlegungen der Richtlinie 1999/5/EG.

Sie finden eine Kopie der Originalkonformitätserklärung unter der folgenden Internetadresse:

<http://www.sharp-mobile.com>

Herzlichen Glückwunsch zu Ihrem neuen UMTS 902SH Mobiltelefon.

Nützliche Funktionen und Dienstmerkmale

Ihr Telefon bietet die folgenden Funktionen:

- *Videoanrufe: Sie können mit jemandem per Video ein Gespräch führen.*
- *Mit der eingebauten Digitalkamera können Sie Fotos und Videos aufnehmen.*
- *Sie können SMS–Kurzmitteilungen schreiben und lesen.*
- *Mit MMS (Multimedia Messaging Services) können Sie Ihrem Telefon eine ganz persönliche Note verleihen.*
- *Über den WAP–Browser haben Sie Zugriff auf Informationen im mobilen Internet.*
- *Java™–Anwendungen: Sie können verschiedene Anwendungen von Vodafone über das mobile Internet herunterladen.*
- *Mit dem Voice–Recorder können Sie Sprachnotizen aufnehmen und abspielen.*
- *Über eine Schnittstelle für die Funktechnologie Bluetooth® können Sie sich mit bestimmten Geräten verbinden und Daten übertragen. Sie können Bilder, Töne und Videos an OBEX–fähige Telefone übertragen.*
- *Außerdem verfügt das Telefon über eine Infrarotschnittstelle zur Datenübertragung. Sie können Bilder, Töne und Videos an OBEX–fähige Telefone übertragen.*

Einleitung

- *Mit der Alarmfunktion können Sie Einträge mit Alarmeinstellungen versehen und versenden.*
- *Video–Ausgabe: Sie können Ihr Telefon mit einem anderen Gerät verbinden, z.B. TV oder Video, und Java™–Daten, Bilder oder Videoclips anzeigen.*
- *Barcode–Scanner: Mit der eingebauten Digitalkamera können Sie Texte und Barcodes einlesen und QR–Codes erstellen.*
- *Sie können die heruntergeladenen Töne und Videoclips auf Ihrem Telefon abspielen.*
- *Der Steckplatz für SD–Speicherkarten erweitert die Verbindungsmöglichkeiten mit einem PC.*

Über dieses Benutzerhandbuch

Dieses Benutzerhandbuch soll Ihnen dabei helfen, die Funktionen Ihres Mobiltelefons auf schnelle und effektive Art und Weise kennen zu lernen.

HINWEIS

- *Es wird nachdrücklich empfohlen, dass Sie zu allen wichtigen Daten zusätzlich Papierdokumente aufbewahren. Unter gewissen Bedingungen können Daten auf praktisch jedem elektronischen Speichergerät verloren gehen oder verändert werden. Deshalb übernimmt Sharp keinerlei Haftung für verloren gegangene oder anderweitig unbrauchbar gewordene Daten, egal ob dies auf unsachgemäßen Gebrauch, Reparaturen, Defekte, Akkuwechsel, Verwendung nach Ablauf der angegebenen Akkulebensdauer zurückzuführen ist oder eine andere Ursache hat.*
- *Wir übernehmen keinerlei Haftung, weder direkt noch indirekt, für finanzielle Verluste oder Ansprüche Dritter, die sich aus dem Gebrauch dieses Produkts und seiner Funktionen ergeben, wie z.B. gestohlene Kreditkartennummern, der Verlust oder die Veränderung gespeicherter Daten usw.*
- *Alle Firmen- und/oder Produktnamen sind Marken und/oder eingetragene Marken ihrer jeweiligen Eigentümer.*
- *Es kann sein, dass die in diesem Benutzerhandbuch dargestellten Bildschirme von den tatsächlichen Bildschirmen abweichen. Die in diesem Benutzerhandbuch enthaltenen Informationen können ohne vorherige Ankündigung geändert werden.*

Einleitung

- *Möglicherweise werden nicht alle Funktionen, die in diesem Benutzerhandbuch beschrieben sind, von allen Mobilfunknetzen unterstützt.*
- *Wir übernehmen keine Verantwortung für aus dem Netz heruntergeladene Inhalte, Daten usw.*
- *Gelegentlich können ein paar schwarze oder helle Punkte auf dem Bildschirm erscheinen. Dies hat jedoch keinerlei Auswirkungen auf die Funktionen oder die Leistungsfähigkeit des Produkts.*

Copyright

Gemäß dem Urheberrecht ist die Reproduktion, Abänderung und Verwendung von urheberrechtlich geschütztem Material (Musik, Bilder usw.) nur für den persönlichen oder privaten Gebrauch erlaubt. Wenn der Benutzer nicht über weiter gehende Urheberrechte verfügt oder keine ausdrückliche Genehmigung vom Inhaber des Copyrights zur Reproduktion, Abänderung oder Verwendung einer Kopie, die auf diese Weise erstellt oder geändert wurde, erhalten hat, ist dies als Verletzung des Urheberrechts zu verstehen und berechtigt den Inhaber des Copyrights u.a. Schadenersatz zu verlangen. Vermeiden Sie deshalb den illegalen Gebrauch von urheberrechtlich geschütztem Material.

Windows ist eine eingetragene Marke der Microsoft Corporation in den USA und/oder in anderen Ländern.

Powered by JBlend™ Copyright 1997-2004 Aplix Corporation. All rights reserved.
JBlend and all JBlend-based trademarks and logos are trademarks or registered trademarks of Aplix Corporation in Japan and other countries.



Powered by Mascot Capsule®/Micro3D Edition™
Mascot Capsule® is a registered trademark of HI Corporation
©2002-2004 HI Corporation. All Rights Reserved.

Licensed by Inter Digital Technology Corporation under one or more of the following United States Patents and/or their domestic or foreign counterparts and other patents pending, including U.S. Patents: 4,675,863; 4,779,262; 4,785,450; 4,811,420; 5,228,056; 5,420,896; 5,799,010; 5,166,951; 5,179,571 & 5,345,467

Einleitung

T9 Text Input is licensed under one or more of the following: U.S. Pat. Nos. 5,818,437, 5,953,541, 5,187,480, 5,945,928, and 6,011,554; Australian Pat. No. 727539; Canadian Pat. No. 1,331,057; United Kingdom Pat. No. 2238414B; Hong Kong Standard Pat. No. HK0940329; Republic of Singapore Pat. No. 51383; Euro. Pat. No. 0 842 463 (96927260.8) DE/DK, FI, FR, IT, NL,PT,ES,SE,GB; Republic of Korea Pat. Nos. KR201211B1 and KR226206B1; and additional patents are pending worldwide.

SD logo  is a trademark.

Bluetooth is a trademark of the Bluetooth SIG, Inc.



The Bluetooth word mark and logos are owned by the Bluetooth SIG, Inc. and any use of such marks by Sharp is under license. Other trademarks and trade names are those of their respective owners.

Contains Macromedia® Flash™ technology by Macromedia, Inc.
 Copyright © 1995-2004 Macromedia, Inc. All rights reserved.
 Macromedia, Flash, Macromedia Flash, and Macromedia Flash Lite are
 trademarks or registered trademarks of Macromedia, Inc. in the United
 States and other countries.



Licensed by QUALCOMM Incorporated under one or more of the following
 United States Patents and/or their counterparts in other nations ;

4,901,307	5,490,165	5,056,109	5,504,773	5,101,501
5,506,865	5,109,390	5,511,073	5,228,054	5,535,239
5,267,261	5,544,196	5,267,262	5,568,483	5,337,338
5,600,754	5,414,796	5,657,420	5,416,797	5,659,569
5,710,784	5,778,338			



CP8 PATENT

Dieses Produkt ist unter der Bezeichnung MPEG-4 Visual Patent Portfolio License für die persönliche und nicht-kommerzielle Nutzung vonseiten eines Benutzers lizenziert, um (i) Videos in Übereinstimmung mit dem MPEG-4 Video Standard („MPEG-4 Video“) zu kodieren und/oder (ii) ein MPEG-4 Video, das von einem Benutzer für persönliche und nicht-kommerzielle Zwecke kodiert wurde und/oder von einem lizenzierten Videoverreiber bereitgestellt wurde, zu dekodieren. Für andere Zwecke wird keine Lizenz gewährt und ist hierin auch nicht eingeschlossen. Weitere Informationen erhalten Sie von MPEG LA. Besuchen Sie <http://www.mpegla.com>.

Dieses Produkt ist unter der Bezeichnung MPEG-4 Systems Patent Portfolio License für die Kodierung in Übereinstimmung mit dem MPEG-4 Systems Standard lizenziert. Ausgenommen hiervon ist der Fall, dass zusätzliche Lizenzen oder Gebühren für die Kodierung im Zusammenhang mit (i) in physischen Medien gespeicherten oder replizierten Daten, für die nach Titel gezahlt wird und/oder (ii) Daten, für die nach Titel gezahlt wird und die an einen Endbenutzer für eine permanente Speicherung und/oder Nutzung übertragen werden, erforderlich sind. Eine solche zusätzliche Lizenz erhalten Sie von MPEG LA, LLC. Weitere Informationen finden Sie unter <http://www.mpegla.com>.

Inhaltsverzeichnis

Einleitung	1		
Ihr Telefon	13		
Erste Schritte	14		
SIM-Karte und Akku einlegen	20		
SIM-Karte und Akku herausnehmen	21		
Akku aufladen	22		
Speicherkarte einsetzen	25		
Speicherkarte herausnehmen	26		
Telefon ein- und ausschalten	26		
Tastensperre	28		
Symbole auf dem Display (Hauptdisplay)	29		
Symbole auf dem Display (externes Display)	32		
Telefon öffnen	33		
Navigation	34		
Normale Position des Displays	34		
Telefonieren (Sprach- und Videoanrufe)	36		
Sprachanruf tätigen	36		
Schnellwahl	37		
Wahlwiederholung	38		
Sprachanruf entgegennehmen	38		
Funktionen während eines Gesprächs			
(Sprachanruf)	40		
Videoanruf tätigen	45		
Videoanruf entgegennehmen	46		
			Funktionen während eines Gesprächs
			(Videoanruf)
			47
Menü	51		
Hauptmenü	51		
Zeicheneingabe	53		
Eingabesprache ändern	55		
Eingabemodus ändern	55		
Vorlagen verwenden	57		
Telefonbuch	59		
Reihenfolge der Namen ändern	60		
Telefonbuch wechseln	60		
Telefonbuchspeicher auswählen	61		
Reihenfolge im Telefonbuch ändern	61		
Neuen Kontakt hinzufügen	61		
Meine Kontaktdetails anzeigen	62		
Einträge zwischen SIM-Karte			
und Telefon kopieren	63		
Name suchen	63		
Direkt aus dem Telefonbuch wählen	63		
Einträge im Telefonbuch bearbeiten	64		
Einträge im Telefonbuch löschen	64		
Gruppen verwalten	65		
Klingelton oder Klingelvideo Telefonbucheinträgen			
zuordnen	66		
Speicherstatus	67		

Schnellwahlliste	67	Load-A-Game	134
Telefonbucheintrag versenden	68	Bookmarks	138
Telefonbucheintrag empfangen	69	Meine Seite	138
Kamera	70	Textvorlagen	139
Bilder aufnehmen	70	Andere Dokumente	140
Videos aufnehmen	80	Load-A-Game	143
Nachrichten	87	Spiele	143
MMS	87	Bildschirmschoner	145
SMS	87	Einstellungen	146
E-Mail	87	Java™ Informationen	148
Cell Broadcast (Rundmeldungen)	98	Anwendungen	149
Zelleninfo	100	Kalender	149
MMS/SMS/E-Mail einrichten	101	Alarm	153
Vodafone live!	105	Rechner	155
WAP-Browser aufrufen	106	Sprachaufnahme	157
Auf einer WAP-Seite navigieren	106	Scanner	158
Media Player	110	Stoppuhr	162
Zwischen Musik- und Video-Player		Aufgaben	163
umschalten	110	Weltzeituhr	166
Musik-Player	110	Countdown-Zähler	167
Video-Player	113	Finanzen	168
Mein Telefon	117	Hilfe	169
Bilder	118	SIM-Anwendungen	170
Videos	124	Einstellungen	171
Sounds	129	Profile	171

Inhaltsverzeichnis

Display einstellen	178	Problembeseitigung	227
Toneinstellungen	185	Sicherheitshinweise und	
Uhrzeit & Datum	185	Gebrauchsbedingungen	229
Spracheinstellung	187	GEBRAUCHSBEDINGUNGEN	229
Anrufeinstellungen	188	GEBRAUCHSUMGEBUNG	235
Videoanrufeinstellungen	195	VORSICHTSMASSNAHMEN BEIM	
Sicherheit	197	AUTOFAHREN	236
Speichereinstellungen	200	SAR	237
Basis-Einstellung	201	VORSICHTSMASSNAHMEN ZUM GEBRAUCH IN	
Anrufliste	202	DEN USA	238
Ruftimer	203	Spezifikationen und optionales Zubehör	242
Gesprächskosten	204	Spezifikationen	242
Verbindungen	206	Optionales Zubehör	242
Bluetooth	206	Index	243
Infrarot	212	Liste der Menüfunktionen	248
Netzeinstellungen	213		
Interneteinstellungen	216		
Sichern/Wiederherstellen	220		
902SH mit Ihrem PC verbinden	223		
Systemvoraussetzungen	223		
UMTS/GSM GPRS-Modem	224		
Handset Manager	225		
Installation der Software	225		

Überprüfen Sie den Inhalt der Verpackung Ihres Telefons. Sie sollte folgende Artikel enthalten:

- UMTS/GSM 900/1800/1900/GPRS Telefon
- Lithium-Ionen-Akku
- Akkufachdeckel
- Akkuladevorrichtung (Wechselstrom)
- Stereo-Headset
- CD-ROM
- SD-Speicherkarte
- Videokabel

Erste Schritte

1. Hörmuschel
2. **Navigationstasten (Pfeiltasten):**

Bewegt den Cursor zur Markierung einer Menüoption usw.
Pfeiltasten nach oben/unten: Ruft im Standby das Telefonbuch auf.
Pfeiltaste links: Zeigt im Standby den Nachrichteneingang an.
Pfeiltaste rechts: Zeigt im Standby den Monatskalender an.
3. **Center-Taste:**

Zeigt im Standby das Hauptmenü an und führt dann die markierte Funktion aus.
4. **Linke Funktionstaste:**

Führt die Funktion links unten im Bildschirm aus.
Im Standby drücken, um den Nachrichtenbildschirm anzuzeigen.
5. **Senden/
Wahlwiederholung:**





Herstellen oder Entgegennehmen von Gesprächen,
Anzeigen des Bildschirms „Alle Anrufe“ im Standby.
6. **Verknüpfungen:**

Drücken, um das Menü der Verknüpfungen zum Aufrufen
gewünschter Anwendungen zu öffnen.
7. **Mailbox:**

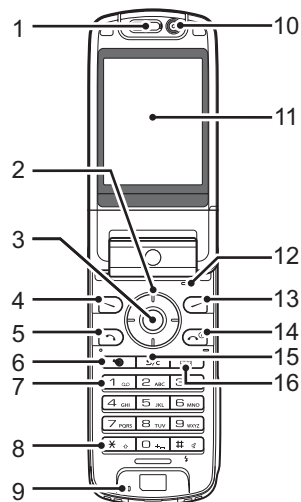
Gedrückt halten, um automatisch eine Verbindung zur
Mailbox-Zentrale herzustellen. (Hängt von der SIM-Karte
ab.)
8. *** /Umschalttaste:**

Wechselt zwischen Groß-/Kleinschreibung bzw.
Zifferneingabe (vier Modi): Abc, ABC, 123 und abc im
Texteingabebildschirm.
Drücken, um im Standby P, ?, - oder * einzugeben.



- 9. Mikrofon
- 10. Interne Kamera
- 11. Hauptdisplay
- 12. Mikrofon (bei umgeklapptem Display)
- 13. Rechte Funktionstaste:  Führt die Funktion rechts unten im Bildschirm aus. Verknüpfung mit „Vodafone live!“ durch Öffnen des Browsers. Im Standby drücken.
- 14. Ende-/Einschalttaste:  Beenden eines Gesprächs und Ein-/Ausschalten des Telefons.
- 15. Löschen/Zurück:  Löscht das Zeichen vor dem Cursor, kehrt zum vorhergehenden Bildschirm zurück usw.
- 16. Multimedia:  Öffnet den Media-Player-Bildschirm.

Erste Schritte

17. Tastenfeld:

Taste 1:

Verknüpfung zur Mailbox. (Hängt von der SIM-Karte ab.) Im Standby gedrückt halten.

Taste 2-9:

Im Standby gedrückt halten, um die jeweilige Schnellwahl anzuzeigen.

Taste 0:

Gedrückt halten, um + einzugeben.

18. #/Fotolicht:



Wechselt die Symbolbildschirme im Texteingabebildschirm.

Gedrückt halten, um Sprachen im Texteingabebildschirm zu wechseln.

Schaltet das Foto-/Hilfslicht im Kameramodus ein bzw. aus.

Im Standby gedrückt halten, um zwischen dem zuletzt aktivierten Profil und dem Profil „Lautlos“ zu wechseln.

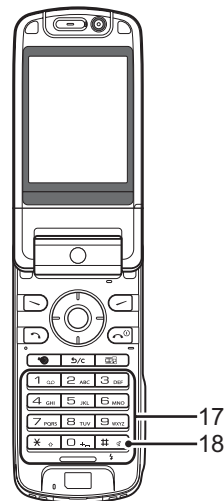

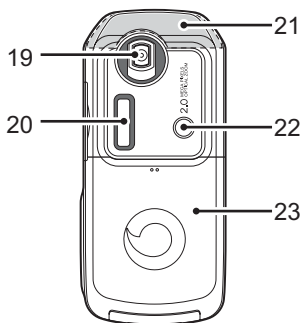

19. Kamera (Externe Kamera)

20. Nebenschildschirm

21. Eingebaute Antenne:

Warnung: Bedecken Sie die Oberseite des Telefons bei Betrieb nicht mit der Hand, da sonst der Empfang der integrierten Antenne gestört werden könnte.

22. Fotolicht:

Wird als Foto- oder Hilfslicht im Kameramodus verwendet.

23. Akkufachdeckel

24. Videoausgang/Freisprechmikrofonanschluss

25. Externer Anschluss:

Anschließen von Akkuladevorrichtung oder USB-Datenkabel.

26. Stereo-Lautsprecher

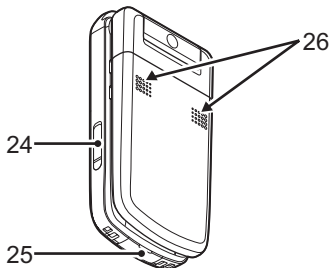

Erste Schritte

27. Infrarotschnittstelle: Senden und Empfangen von Daten per Infrarot.
28. Abdeckung des Speicherkartenschachtes
29. Mini-Licht: Wird als Akkustandsanzeige verwendet.
30. Seitentasten (Seite nach oben bzw. unten / Kamera / Abbrechen):
- Seite nach oben/unten: (Diese beiden Tasten funktionieren bei umgeklapptem Display entgegengesetzt.)
- Bewegt die Markierung nach oben bzw. unten.
Im Standby oder während eines Gesprächs drücken, um die Hörerlautstärke zu erhöhen bzw. zu verringern.
Im Kameramodus drücken, um den Zoomfaktor zu erhöhen bzw. zu verringern.
- Kamera-Taste: Zeigt im Standby das Hauptmenü an und führt dann die markierte Funktion aus.
Gedrückt halten, um die Kamera zu aktivieren.
Gedrückt halten, um das Optionsmenü anzuzeigen.
Bei einem eingehenden Gespräch drücken, um das Gespräch entgegenzunehmen.
Bei einem Gespräch drücken, um die Rufoptionen anzuzeigen.
Halb drücken, um den Fokus im Kameramodus zu sperren.
Drücken (und halten), um ein Bild mit der Kamera aufzunehmen.

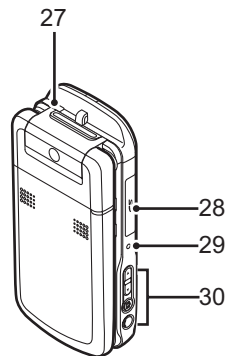

Abbrechen-Taste:

Drücken, um zum vorherigen Bildschirm zurückzukehren.

Gedrückt halten, um ein eingehendes Gespräch abzulehnen.

Bei einem eingehenden Gespräch drücken, um dem Anrufer einen Besetztton zu übergeben.

Drücken, um das Gespräch zu beenden.

SIM-Karte und Akku einlegen

1. Ziehen Sie den Akkufachdeckel ab (① ②).
2. Schieben Sie die SIM-Karte in die SIM-Halterung.
3. Schieben Sie den Akku mit den Metallkontakten nach unten und den Führungen oben in die Halterung ③, und drücken Sie den Akku nach unten, bis er einrastet ④.
4. Schließen Sie den Akkufachdeckel wieder.

Hinweis

- Verwenden Sie ausschließlich 3V SIM-Karten.
- Sie sollten nur den Standardakku (XN-1BT90) verwenden.

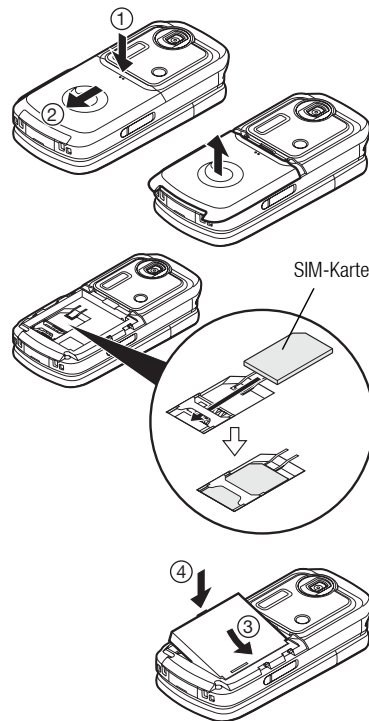

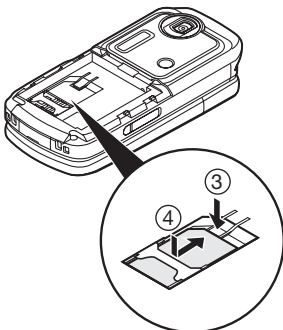
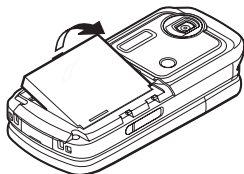
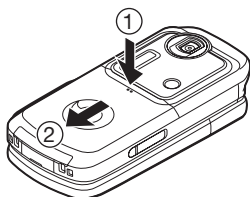

SIM-Karte und Akku herausnehmen

1. Stellen Sie sicher, dass das Telefon ausgeschaltet ist und weder Ladevorrichtung noch andere Zubehörteile angeschlossen sind. Ziehen Sie den Akkufachdeckel ab (1 2).
2. Nehmen Sie den Akku an der hervorstehenden Stelle aus dem Gerät.
3. Halten Sie 3 leicht gedrückt, und schieben Sie die SIM-Karte in die SIM-Halterung (4).

Entsorgung des Akkus

Das Gerät wird durch einen Akku betrieben. Lesen Sie bitte die folgenden Empfehlungen zur umweltgerechten Akkuentorgung.

- Geben Sie den verbrauchten Akku bei Ihrer örtlichen Abfallentsorgungsstelle, Ihrem Händler oder Kundendienstzentrum zum Recycling ab.
- Werfen Sie den verbrauchten Akku nicht ins Feuer, Wasser oder in den Hausmüll.

Akku aufladen

Sie müssen den Akku mindestens 135 Minuten lang aufladen, bevor Sie Ihr Telefon zum ersten Mal verwenden.

Ladevorrichtung verwenden

1. Öffnen Sie die Abdeckung des externen Anschlusses, und verbinden Sie die Akkuladevorrichtung mit der externen Buchse, die sich an der Unterseite des Telefons befindet, indem Sie die beiden mit Pfeilen gekennzeichneten Seitenknöpfe des Ladesteckers gedrückt halten. Schließen Sie die Ladevorrichtung dann an eine Steckdose an.

Das Mini-Licht leuchtet rot.

Durchschnittliche Ladezeit: ungefähr 135 Minuten.

Hinweis

- Die Ladezeit kann je nach Zustand des Akkus und anderen Bedingungen variieren. (Siehe „Akku“ auf Seite 231.)

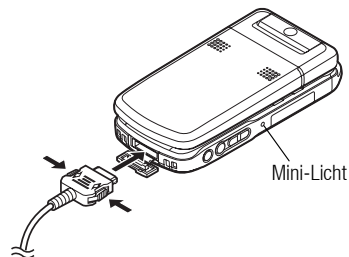

Akkuladevorrichtung entfernen

Nach Beendigung des Ladevorgangs erlischt das Mini-Licht.

1. Nehmen Sie die Akkuladevorrichtung aus der Steckdose, und trennen Sie den Ladestecker vom Mobiltelefon.
2. Schließen Sie die Abdeckung.

Hinweis

- Verwenden Sie nur zugelassene Ladevorrichtungen, denn sonst könnte das Gerät beschädigt werden, wobei Ihre Garantie erlischt. Ausführliche Informationen hierzu finden Sie unter „Akku“ auf Seite 231.
- Während des Ladevorgangs blinkt das Mini-Licht und die animierte Akkustandsanzeige () zeigt den aktuellen Akkustand rechts oben im Bildschirm an.

Ladekabel für Zigarettenanzünder zum Aufladen verwenden

Mit dem optionalen Ladekabel für Zigarettenanzünder haben Sie die Möglichkeit, das Telefon über den Zigarettenanzünder Ihres Autos aufzuladen.

Akkustandsanzeige





Der aktuelle Akkustand wird oben rechts im Haupt- und externen Display angezeigt.

Erste Schritte

Niedriger Akkustand

Geht der Akku zur Neige, ertönt ein Warnsignal und das Symbol „“ wird im Haupt- und externen Display angezeigt.

Wenn Sie Ihr Telefon gerade benutzen und dieses Warnsignal hören, laden Sie den Akku so schnell wie möglich auf. Das Telefon ist sonst möglicherweise nicht mehr betriebsbereit, wenn Sie es weiterhin benutzen.

Symbole	Akkustand
	Ausreichend geladen
	Aufladen empfohlen
	Aufladen erforderlich
	Leer

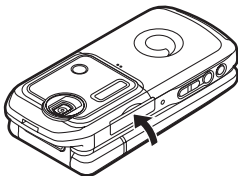
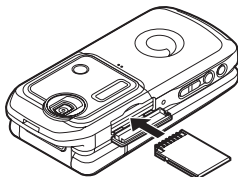
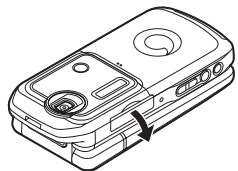

Speicherkarte einsetzen

1. Schalten Sie das Telefon aus.
2. Öffnen Sie die Abdeckung des Kartenschachtes.
3. Schieben Sie die Speicherkarte vollständig in den Schacht.
4. Schließen Sie die Abdeckung.

Hinweis

- Sie können in diesem Telefon keine miniSD-Speicherkarten verwenden.
- Stellen Sie sicher, dass das Telefon ausgeschaltet ist, bevor Sie die Speicherkarte einsetzen.
- Vergewissern Sie sich, dass Sie die Karte in der richtigen Richtung und mit der richtigen Seite einsetzen.
- Die SD-Speicherkarte verfügt über einen Schreibschutzschalter, der ein versehentliches Löschen der Daten auf der Speicherkarte verhindert. Wenn Sie den Schalter in die Sperrposition schieben, können Sie keine Dateien speichern oder löschen.
- Öffnen Sie die Abdeckung des Kartenschachtes nicht, während eine Speicherkarte formatiert oder beschrieben wird. Die Karte könnte sonst beschädigt werden und nicht mehr brauchbar sein.
- Bewahren Sie alle Speicherkarten außer Reichweite von kleinen Kindern auf.

Erste Schritte

Tipp

- Bei Verwendung einer Speicherkarte sehen Sie folgende Symbole:



: Erscheint, wenn eine Karte eingesetzt ist.



: Erscheint, wenn die Karte eingesetzt und gesperrt ist.



: Erscheint, wenn die Karte beschädigt oder unbrauchbar ist.



: Erscheint, wenn die Karte gesperrt und beschädigt oder unbrauchbar ist.



: Erscheint, wenn die Karte beschrieben oder gelesen wird.



: Erscheint, wenn die Karte formatiert wird.

Speicherkarte herausnehmen

1. Öffnen Sie die Abdeckung des Kartenschachtes, nehmen Sie die Karte heraus, und schließen Sie die Abdeckung wieder.

Hinweis

- Stellen Sie sicher, dass das Telefon ausgeschaltet ist, bevor Sie die Speicherkarte herausnehmen.
- Entfernen Sie die Speicherkarte nicht, während sie formatiert oder beschrieben wird.

Telefon ein- und ausschalten

Um das Telefon einzuschalten, halten Sie  ungefähr 2 Sekunden lang gedrückt.

Der Standby-Bildschirm erscheint.

PIN-Code eingeben

Falls der PIN-Code aktiviert ist, werden Sie nach dem Einschalten des Telefons aufgefordert, eine PIN (Persönliche Identifikationsnummer) und einen Handy-Sperrcode einzugeben.

1. Geben Sie Ihren PIN-Code ein.

Der PIN-Code ist 4- bis 8-stellig.

2. Drücken Sie .

Um das Telefon auszuschalten, halten Sie  ungefähr 2 Sekunden lang gedrückt.

Hinweis

- Wenn Sie dreimal hintereinander einen falschen PIN-Code eingeben, wird die SIM-Karte gesperrt. Siehe „PIN-Code aktivieren/deaktivieren“ auf Seite 197.
- Wenn noch keine Uhreinstellungen vorgenommen wurden, wird der Bildschirm zur Eingabe von Datum und Uhrzeit angezeigt (S. 185).

Alle Telefonbucheinträge von der SIM-Karte kopieren

Wenn Sie die SIM-Karte zum ersten Mal in Ihr Telefon einlegen und das Telefonbuch aufrufen, werden Sie gefragt, ob Sie die Telefonbucheinträge von der SIM-Karte kopieren möchten. Befolgen Sie die Anweisungen auf dem Bildschirm. Sie können diesen Vorgang auch zu einem späteren Zeitpunkt ausführen, indem Sie das Menü „Telefonbuch“ wie folgt aufrufen:

„Kontakte“ → „Erweitert“ → „Einträge kopieren“

1. Wählen Sie „Von SIM auf Telefon“.

Tastensperre

Sie können das Tastenfeld sperren, um zu verhindern, dass die Tasten versehentlich gedrückt werden.

Tastenfeld sperren

1. Halten Sie im Standby  gedrückt.

Um die Sperre wieder aufzuheben, halten Sie  gedrückt.

Tip











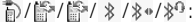











- *Notrufnummern (112 usw.) können auch mit aktivierter Tastensperre eingegeben und gewählt werden.*









Symbole auf dem Display (Hauptdisplay)

- : Stärke des empfangenen Signals/Dienst außer Reichweite
 : UMTS/GPRS
 : GSM/GPRS
 : Roaming außerhalb des eigenen Netzes
- : Offline-Modus [aktiviert]
- : Datenübertragung mit externem Gerät
- : Verbindung mit dem Server [hergestellt/aktiv]
- : Speicherkarte eingesetzt
- : Sprachanruf [e eingehend/aktiv]
- : Videoanruf-Übertragungsmodus aktiv
- : Rufumleitung eingestellt auf „Sprachanrufe“ für „Alle Anrufe“
- : Anzeige einer sicheren WAP-Seite
- : Benachrichtigungen [SMS/MMS/E-Mail]

Erste Schritte

11.  :
Verbindungsstatus
[USB-Kabel/IrDA Ein/IrDA Datenaustausch/ *Bluetooth*-Einstellung [aktiviert
(egal ob in Betrieb oder Standby)/Datenaustausch/Sprechen über das
Bluetooth-Headset]]
12.  : Java™-Anwendung [wird ausgeführt (farbig)/angehalten (grau)]
13. (Keine Anzeige)/  /  /  /  :
Aktuelles Profil [Normal/Besprechung/Aktiv/Kfz/Headset/Stumm]
14.  /  /  /  /  :
Lautlos/Vibrationseinstellung [Lautlos/Ansteigender Ton/Vibration/Lautlos
und Vibration/Ansteigender Ton und Vibration]
15.  /  /  : Lautsprechermodus [Telefon laut/Lautsprecher aktiviert/Mikrofon stumm]
16.  /  /  /  :
Akkustand [Ausreichend geladen/Aufladen empfohlen/Aufladen
erforderlich/Leer]
17.  : Fotolicht aktiviert
18.  : Täglicher Alarm aktiviert
19.  /  : Termin aktiviert [mit/ohne Erinnerungssignal]
20.  : Postausgang enthält ungesendete Nachrichten [SMS/MMS/E-Mail]

- 21. : WAP/OTA-Provisioning-Signale [WAP-Meldung/OTA-Provisioning-Signal/
WAP- und OTA-Provisioning-Signal]
- 22. : Mailbox-Benachrichtigung
- 23. : Verbindungsstatus [1. Infrarotübertragung [aktiviert/Datenaustausch]]
- 24. : Telefonsperre aktiviert
- 25. : Tastensperre aktiviert
- 26. /(leer): Infraroteinstellung [aktiviert/deaktiviert]
- 27. 12:00: Uhrzeit
- 28. 01.01.05: Datum
- 29. (Mobilfunkbetreiber)
- 30. (Cell-Broadcast-Informationen)

Funktionstasten

Um die ausgewählte Aktion durchzuführen, drücken Sie die entsprechende Taste.

- 31. Bereich unten links im Bildschirm:
Zeigt die Aktion, die von der linken Funktionstaste ausgeführt wird.
- 32. Bereich unten rechts im Bildschirm:
Zeigt die Aktion, die von der rechten Funktionstaste ausgeführt wird.

Symbole auf dem Display (externes Display)

Statusanzeigen

1. : Akkustand [Ausreichend geladen/Aufladen empfohlen/Aufladen erforderlich/Leer]
2. : Uhrzeit
3. : Stärke des empfangenen Signals/Dienst außer Reichweite
4. : Verpasste Ereignisse
5. : Eingehender Sprachanruf
6. : Eingehender Videoanruf
7. : Laufendes Gespräch
8. : Signale [Nachrichten/Sendebericht]
9. : WAP-Push-Dienst
10. : Täglicher Alarm aktiviert
11. : Tondatei wird abgespielt
12. : Offline-Modus
13. : Stoppuhr/Countdown-Zähler
14. : Eingehende OBEX-Daten
15. : Sprachaufnahme aktiviert

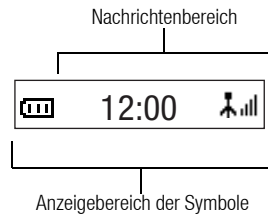

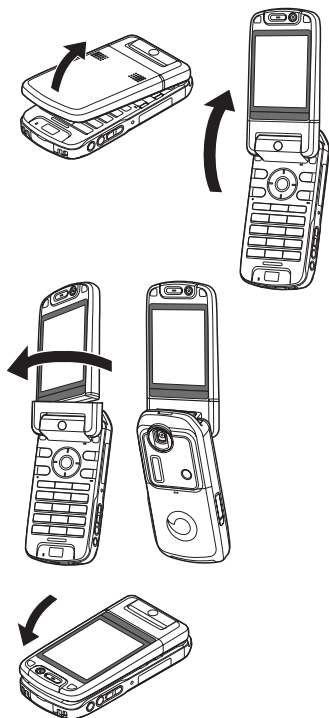

Telefon öffnen

Sie haben drei Möglichkeiten, Ihr Mobiltelefon zu öffnen: in normaler Position des Displays, für Selbstporträts und durch Umklappen.

Normale Position

1. Öffnen Sie das Telefon, bis das Display wie abgebildet stoppt.

Für Selbstporträts

2. Drehen Sie das Display um 180° im Uhrzeigersinn.

Verwenden Sie diese Display-Position, um ein Selbstporträt mit der externen Kamera aufzunehmen.

Drehen Sie das Display auf keinen Fall gegen den Uhrzeigersinn, da es sonst beschädigt werden könnte.

Umgeklapptes Display

3. Klappen Sie das Hauptdisplay in Richtung Tastenfeld um.

Hinweis

- Im umgeklappten Zustand des Displays funktionieren die Seitentasten nach oben/unten entgegengesetzt.
- Bei umgeklapptem Display kann das Tastenfeld nicht bedient werden.
- Transportieren Sie das Telefon nicht im umgeklappten Zustand, da sonst das Display beschädigt werden könnte.

Navigation

Normale Position des Displays

Sie rufen alle Anwendungen vom Hauptmenü auf. Um das Hauptmenü zu öffnen, drücken Sie die Center-Taste (●) im Standby.

Um eine Anwendung aufzurufen, müssen Sie die entsprechende Menüoption markieren und dann bestätigen. Um eine Menüoption (im Handbuch durch Anführungszeichen hervorgehoben) zu markieren, bewegen Sie den Cursor mit ▲, ▼, ● und ▶ und drücken ●, um Ihre Auswahl zu bestätigen.

Bei bestimmten Funktionen, die links und rechts unten im Bildschirm angezeigt werden, müssen Sie eine der Funktionstasten (durch eckige Klammern dargestellt) drücken. Drücken Sie auf die entsprechende Funktionstaste (⏪ oder ⏩).

Um zum vorhergehenden Bildschirm zurückzukehren, drücken Sie die rechte Funktionstaste, wenn *Zurück* angezeigt wird. Um das Hauptmenü zu schließen, drücken Sie die rechte Funktionstaste, wenn *Beenden* angezeigt wird.

Jeder Abschnitt in diesem Benutzerhandbuch beginnt mit einer Liste von Optionen (in kursiv hervorgehoben), die Sie auswählen müssen, bevor Sie die nachfolgend beschriebenen Schritte ausführen. Wählen Sie die Optionen in der angegebenen Reihenfolge aus, d.h. Sie können die nachfolgenden Optionen erst aufrufen, wenn Sie die im ersten Teil eines Abschnitts aufgeführten Menüoptionen ausgewählt haben.

Beispiel:

„Kontakte“ → **„Telefonbuch“** → **„Neuer Name hinzu“**

Bei umgeklapptem Display

Folgende Tasten sind bei umgeklapptem Display verfügbar: Seitentasten nach oben/unten, Kamera-Taste und Abbrechen-Taste.

Um das Hauptmenü zu öffnen, drücken Sie im Standby die Kamera-Taste.

Um eine Menüoption (im Handbuch durch Anführungszeichen hervorgehoben) zu markieren, drücken Sie die Seitentaste nach oben/unten, und drücken Sie die Kamerataste, um die Option auszuwählen.

Bei bestimmten Funktionen, die links und rechts unten im Bildschirm angezeigt werden, müssen Sie eine der Funktionstasten (durch eckige Klammern dargestellt) drücken.

Die linke Funktionstaste ist die Kamera-Taste, die rechte Funktionstaste die Abbrechen-Taste.

Die Seitentasten funktionieren im Kameramodus wie folgt:

Seitentaste oben/unten: Zoomfaktor vergrößern/verkleinern

Kamera-Taste: Aufnahme

Abbrechen-Taste: Optionen

Telefonieren (Sprach- und Videoanrufe)

Tipp

- Sie können einen Anruf bei umgeklapptem Display über die Seitentasten tätigen bzw. entgegennehmen.

Sprachanruf tätigen

1. Geben Sie die gewünschte Vorwahl und Rufnummer ein, und drücken Sie , um den Wählvorgang zu starten.

Wenn Sie eine falsche Nummer eingegeben haben, drücken Sie , um die Zahl links neben dem Cursor zu löschen.

Notrufe



1. Geben Sie 112 oder 911 (internationale Notrufnummer) auf dem Tastenfeld ein, und drücken Sie , um den Wählvorgang zu starten.

Hinweis

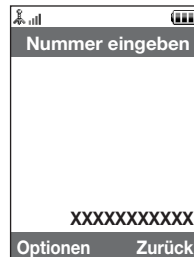
- Unter Umständen sind Notrufe nicht in jedem Mobilfunknetz möglich, wenn bestimmte Netzdienste und/oder Telefonfunktionen ausgeführt werden. Weitere Informationen erhalten Sie bei der Vodafone-Kundenbetreuung.
- Dieser Notruf kann in der Regel in jedem Land gewählt werden, unabhängig davon, ob eine SIM-Karte eingelegt ist oder nicht. Einzige Voraussetzung ist, dass ein UMTS/GSM-Netz erreichbar ist.



Internationale Gespräche

1. Halten Sie  gedrückt, bis ein „+“ (für internationale Gespräche) erscheint.
2. Geben Sie die Landesvorwahl, die Ortsvorwahl (ohne voranstehender Null) und die Rufnummer ein, und drücken Sie , um den Wählvorgang zu starten.



Eingegebene Rufnummer ins Telefonbuch aufnehmen

1. Nachdem Sie eine Rufnummer eingegeben haben, drücken Sie [Optionen] und wählen „Nummer speichern“.
Ausführliche Informationen zur Erstellung eines neuen Eintrags finden Sie unter „Neuen Kontakt hinzufügen“ auf Seite 61.

Eigene Nummer beim Empfänger anzeigen oder verbergen

1. Nachdem Sie die Rufnummer eingegeben haben, drücken Sie [Optionen] und wählen „Eig. Nr. verbergen“ oder „Eig. Nr. anzeigen“.

Schnellwahl

Sie können der Schnellwahlliste bis zu 8 Rufnummern aus dem Telefonbuch (Handy oder SIM) hinzufügen. Sie können die Nummern der Schnellwahl über die Zifferntasten ( bis ) wählen. Die Rufnummer der Mailbox-Zentrale ist  zugewiesen.

Ausführliche Informationen zur Schnellwahlliste finden Sie unter „Schnellwahlliste“ auf Seite 67.

1. Um eine Nummer aus der Schnellwahlliste zu wählen, halten Sie eine der Zifferntasten ( bis ) gedrückt.
Die in der Schnellwahlliste gespeicherte Rufnummer wird gewählt.

Wahlwiederholung

Sie haben die Möglichkeit, Rufnummern in der Anrufliste erneut zu wählen. Wählen Sie eine Nummer aus der gewünschten Kategorie oder „Alle Anrufe“. Eine Kategorie kann bis zu 10 Rufnummern und die Liste unter „Alle Anrufe“ bis zu 30 Rufnummern aufzeichnen.

1. Drücken Sie  im Standby.
2. Wählen Sie eine Kategorie aus „Alle Anrufe“, „Gewählte Nummern“, „Verpasste Anrufe“ oder „Empfangene Anrufe“.



Um die Liste zu wechseln, drücken Sie  oder .

3. Markieren Sie die Rufnummer, die Sie anrufen möchten.
4. Drücken Sie , um die Wahl zu wiederholen.

Sprachanruf entgegennehmen

Wird ein eingehendes Gespräch erkannt, klingelt das Telefon.

1. Drücken Sie  oder [Gleich], um das Gespräch entgegenzunehmen.

Wenn die Funktion „Antw. beliebige Taste“ aktiviert ist, drücken Sie eine beliebige Taste außer , ,  und [Besetzt]. Die Funktion „Antw. beliebige Taste“ stellen Sie im Profil der Modi ein (S. 177).

Tipp

- Wenn Sie den Dienst „Calling Line Identification (CL)“ abonniert haben und die Rufnummer des Anrufers vom Netz übertragen wird, erscheint die Nummer des Anrufers auf dem Display. Sind Name und Rufnummer des Anrufers im Telefonbuch gespeichert, werden diese auf dem Display angezeigt.
- Wird die Rufnummer nicht übertragen, wird auf dem Display „Unterdrückt“ angezeigt.
- Wenn Sie einen Anruf von einer Person erhalten, für die ein Bild im Telefonbuch gespeichert ist, werden das Bild, der Name und die Rufnummer Anrufers angezeigt.

Gespräch ablehnen

1. Drücken Sie , während das Telefon klingelt, um ein Gespräch abzulehnen, das Sie nicht entgegennehmen möchten.

Besetztton übergeben



1. Drücken Sie [Besetzt], während das Telefon klingelt, um einen Besetztton zu übergeben und dem Anrufer so zu signalisieren, dass Sie das Gespräch nicht entgegennehmen können.

Funktionen während eines Gesprächs (Sprachanruf)

Ihr Telefon verfügt über weitere Funktionen, die während eines Gesprächs ausgeführt werden können.

Hörerlautstärke einstellen

Sie können während eines Gesprächs die Hörerlautstärke einstellen (auch die der Freisprecheinrichtung, sofern angeschlossen).

1. Drücken Sie während eines Gesprächs die Seitentaste oben/unten, um den Bildschirm für die Hörerlautstärke anzuzeigen.
2. Drücken Sie die Seitentaste nach oben (oder ) , um die Lautstärke für das Gespräch zu erhöhen. Oder drücken Sie die Seitentaste nach unten (oder ) , um die Lautstärke zu verringern.

Sie können aus fünf Stufen (1 bis 5) wählen.

3. Drücken Sie  , wenn Sie die Lautstärke wunschgemäß eingestellt haben.

Wenn Sie das Telefon für eine Weile nicht bedienen, kehren Sie automatisch zum Gesprächsbildschirm zurück.

Lautsprecher ein- und ausschalten

Sie können ein Gespräch über die Lautsprecher auf der Rückseite des Telefons verfolgen, indem Sie diese einschalten.

1. Drücken Sie während eines Gesprächs [Optionen], und wählen Sie „Lautsprecher ein“.

Gespräch halten

Mit dieser Funktion können Sie zwei Gespräche gleichzeitig führen: Wenn Sie einen weiteren Anruf tätigen möchten, während Sie ein Gespräch mit einer Person führen, können Sie das aktuelle Gespräch halten.

So tätigen Sie während eines Gesprächs einen weiteren Anruf:

1. Drücken Sie während eines Gesprächs [Optionen], und wählen Sie „Halten“. Das aktuelle Gespräch wird gehalten.
2. Drücken Sie [Optionen], und wählen Sie „Neue Nr. wählen“.
3. Geben Sie die Rufnummer des neuen Teilnehmers ein, und drücken Sie .

Tipp

- Sie können einen weiteren Anruf auch tätigen, indem Sie während eines Gesprächs die Rufnummer eingeben, anstatt Schritt 1 auszuführen. Das aktuelle Gespräch wird dann automatisch gehalten.

SMS/MMS-Menü während eines Gesprächs aufrufen

1. Drücken Sie während eines Gesprächs [Optionen], und wählen Sie „Nachricht senden“.

Die folgenden Optionen stehen zur Verfügung: „Nachricht erstellen“ zum Schreiben einer SMS-/MMS-Mitteilung oder „Eingang“, „Gesendet“ bzw. „Entwürfe“ zum Öffnen dieser Ordner. Ausführliche Informationen zu SMS finden Sie unter „SMS“ und „MMS“ auf Seite 87.

Telefonieren (Sprach- und Videoanrufe)

Anklopfen

Mit diesem Dienstmerkmal wird Ihnen während eines Gesprächs mitgeteilt, wenn ein weiterer Gesprächspartner anruft.

1. Drücken Sie während eines Gesprächs [Optionen], und wählen Sie „Halten & Antw.“, um das zweite Gespräch entgegenzunehmen.
Das erste Gespräch wird gehalten, und Sie können mit dem zweiten Anrufer sprechen.
2. Drücken Sie [Optionen], und wählen Sie „Freig. & Antw.“, um das aktuelle Gespräch zu beenden und zum gehaltenen Gespräch zurückzukehren.

Hinweis

- Sie müssen die Option „Anklopfen“ auf „Ein“ schalten, wenn Sie dieses Dienstmerkmal verwenden möchten (S. 190).
- Das Dienstmerkmal „Anklopfen“ ist möglicherweise nicht in allen Netzen verfügbar. Weitere Informationen erhalten Sie bei der Vodafone-Kundenbetreuung.
- Wenn Sie den zweiten Anruf nicht entgegennehmen möchten, drücken Sie [Optionen] und wählen dann die Option „Besetzt“ in Schritt 1. Bei Auswahl von „Ablehnen“ wird der zweite Anruf in der Anrufliste als verpasster Anruf aufgezeichnet.

Konferenzschaltung

Eine Konferenzschaltung ist ein Gespräch zwischen mehr als zwei Teilnehmern. Bis zu fünf Personen können an einer Konferenzschaltung teilnehmen.

Konferenzschaltung aufbauen

Sie müssen über ein aktives Gespräch und ein gehaltenes Gespräch verfügen.

1. Drücken Sie während eines Gesprächs [Optionen], und wählen Sie „Konferenz“.
2. Wählen Sie „Alle Konf.schaltg.“, um die Konferenzschaltung herzustellen.
3. Drücken Sie , um die Konferenzschaltung zu beenden.

Hinweis

- *Das Dienstmerkmal der Konferenzschaltung ist möglicherweise nicht in allen Netzen verfügbar. Weitere Informationen erhalten Sie bei der Vodafone-Kundenbetreuung.*
- *In Schritt 2 stehen Ihnen weitere Optionen für die Konferenzschaltung zur Verfügung:*
 - *Um alle Gespräche zu halten, wählen Sie „Alle halten“.*
 - *Um alle Gespräche außer dem aktuellen Gespräch zu halten, wählen Sie „Privat“.*
 - *Um das Gespräch mit allen Teilnehmern zu beenden, wählen Sie „Akt. Gspr. beend.“ oder „Geh. Gspr. beend.“.*
 - *Um weitere Teilnehmer für die laufende Konferenzschaltung abzulehnen, drücken Sie [Optionen] und wählen „Ablehnen“. Sie können auch den Besetztton übergeben, indem Sie „Besetzt“ wählen.*

Neue Teilnehmer in die Konferenzschaltung aufnehmen

1. Drücken Sie [Optionen], und wählen Sie „Neue Nr. wählen“.
2. Geben Sie die Rufnummer ein, die Sie in die Konferenzschaltung aufnehmen möchten, und drücken Sie , um den Wählvorgang zu starten.
3. Drücken Sie [Optionen], und wählen Sie „Konferenz“.
4. Wählen Sie „Alle Konf.schaltg.“, um die Konferenzschaltung herzustellen.
Um weitere Teilnehmer hinzuzuschalten, wiederholen Sie die Schritte 1 bis 4.

Gespräch mit einem Teilnehmer der Konferenzschaltung beenden

1. Wählen Sie während einer Konferenzschaltung die Person aus, die Sie aus der Konferenzschaltung ausschließen möchten.
2. Drücken Sie [Optionen], und wählen Sie „Akt. Gspr. beend.“ oder „Geh. Gspr. beend.“.

Telefonieren (Sprach- und Videoanrufe)

Privates Gespräch mit einem der Teilnehmer führen

Wenn Sie mit einem der Teilnehmer ein privates Gespräch führen möchten, können Sie diesen Teilnehmer aus der Konferenzliste auswählen und die Gespräche mit den anderen Teilnehmern halten.

1. Wählen Sie während einer Konferenzschaltung die Person aus, mit der Sie sprechen möchten.
2. Drücken Sie [Optionen], und wählen Sie „Konferenz“.
3. Wählen Sie „Privat“.
4. Wenn Sie das private Gespräch beendet haben, drücken Sie [Optionen] und wählen „Konferenz“.
5. Wählen Sie „Alle Konf.schaltg.“, um zur Konferenzschaltung zurückzukehren.

Mikrofon stumm schalten

1. Drücken Sie während eines Gesprächs auf [Stumm], um das Mikrofon stumm zu schalten.
Um das Mikrofon wieder laut zu schalten, drücken Sie [Stumm aus].

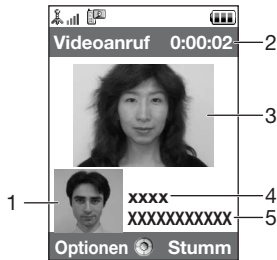

Videoanruf tätigen

Hinweis

- Verwenden Sie diese Funktion nur bei Telefonen, die Videoanrufe unterstützen.
- Stellen Sie vor Verwendung dieser Funktion sicher, dass der Akku vollständig aufgeladen ist und die Signalstärke ausreicht.
- Schalten Sie die Lautsprecher ein, oder verwenden Sie ein entsprechend ausgerüstetes Headset oder eine Freisprecheinrichtung, sodass Sie gleichzeitig das Gespräch führen und auf den Bildschirm des Videoanrufs im Haupt-Display schauen können.

Statusanzeigen

1. Nebenbildschirm für Ihr Bild
2. Verstrichene Zeit (Stunde:Minute:Sekunde)
3. Hauptbildschirm für das Bild des Anrufers
4. Name des Anrufers
5. Rufnummer des Anrufers

Videoanruf tätigen

1. Geben Sie die gewünschte Vorwahl und Rufnummer ein, drücken Sie [Optionen], und wählen Sie „Videoanruf“, um den Wählvorgang zu starten.
Wenn Sie eine falsche Nummer eingegeben haben, drücken Sie , um die Zahl links neben dem Cursor zu löschen.
Wenn die Verbindung hergestellt ist, wird das Bild des Anrufers oben im Bildschirm und Ihres unten links angezeigt.



Telefonieren (Sprach- und Videoanrufe)

Tipp

- Unterstützt das Telefon des Anrufers keine Videoanrufe, können Sie  drücken und die Rufnummer erneut eingeben, um einen Sprachanruf zu tätigen.
- Nach Beendigung des Gesprächs werden die Kosten des letzten Gesprächs angezeigt.

Videoanruf entgegennehmen

Wird ein eingehendes Gespräch erkannt, klingelt das Telefon.

1. Drücken Sie , um das Gespräch als Videoanruf entgegenzunehmen, oder  bzw. [Antwort], um es nur als Sprachanruf entgegenzunehmen.

Tipp

- Nach Beendigung des Gesprächs werden die Kosten des Gesprächs angezeigt.
- Wenn Sie den Dienst „Calling Line Identification (CL)“ abonniert haben und die Rufnummer des Anrufers vom Netz übertragen wird, erscheint die Nummer des Anrufers auf dem Display. Sind Name und Rufnummer des Anrufers im Telefonbuch gespeichert, werden diese auf dem Display angezeigt.

Gespräch ablehnen

1. Drücken Sie , während das Telefon klingelt, um ein Gespräch abzulehnen, das Sie nicht entgegennehmen möchten.

Besetztton übermitteln

1. Drücken Sie [Besetzt], während das Telefon klingelt, um einen Besetztton zu übergeben und dem Anrufer zu signalisieren, dass Sie das Gespräch nicht entgegennehmen können.



Funktionen während eines Gesprächs (Videoanruf)

Mikrofon stumm schalten

1. Drücken Sie während eines Videogesprächs [Stumm], um das Mikrofon stumm zu schalten.

Um das Mikrofon wieder laut zu schalten, drücken Sie [Stumm aus].

Bilder tauschen

Sie können die Bilder zwischen Haupt- und Nebens Bildschirm vertauschen.

1. Drücken Sie während eines Videogesprächs [Optionen], und wählen Sie „Bilder tauschen“.

Eigenes Bild ändern

1. Drücken Sie während eines Videogesprächs [Optionen], und wählen Sie „Kamerabild“.

2. Wählen Sie „Interne Kamera“, „Externe Kamera“ oder „Alternatives Bild“.

„Interne Kamera“: Das über die interne Kamera aufgenommene Bild wird angezeigt und an den Gesprächspartner übertragen.

„Externe Kamera“: Das über die externe Kamera aufgenommene Bild wird angezeigt und an den Gesprächspartner übertragen.

„Alternatives Bild“: Die Kamera wird deaktiviert, und das unter „Alternatives Bild“ der „Videoruf-Einstell.“ (S. 195) ausgewählte Bild wird verwendet.

Telefonieren (Sprach- und Videoanrufe)

Optischen Zoom verwenden

Mit dem optischen Zoom können Sie das Bild klarer fokussieren, indem Sie das Objektiv verstellen. Der optische Zoom hat einen Vergrößerungsfaktor von bis zu [$\times 2$]. Bei Einstellungen über diesen Faktor hinaus wird stattdessen der digitale Zoom verwendet.

1. Drücken Sie während eines Videogesprächs [Optionen], und wählen Sie „Opt. Zoom akt.“.

Das Bild wird vergrößert.

Lautsprecher ein- und ausschalten

Sie können ein Gespräch über die Lautsprecher auf der Rückseite des Telefons verfolgen, wenn Sie diese einschalten.

1. Drücken Sie während eines Videogesprächs [Optionen], und wählen Sie „Lautsprecher ein“.

Hinweis

- *In einer sehr lauten Umgebung können Sie ein Gespräch unter Umständen nicht fortführen bzw. gut verstehen. Dann sollten Sie das Stereo-Headset und Freisprechmikrofon verwenden.*
- *Mit dieser Option sind Sie möglicherweise nicht in der Lage, ein Gespräch ohne Unterbrechung fortzuführen, wenn Sie die Hörerlautstärke erhöhen. Deshalb sollten Sie die Hörerlautstärke verringern oder das Stereo-Headset und Freisprechmikrofon verwenden.*

Videoanrufeinstellungen

Qualität des eingehenden Bildes ändern

Sie können die Qualität des Bildes des Gesprächspartners anpassen.

1. Drücken Sie während eines Videogesprächs [Optionen], und wählen Sie „Videoruf–Einstell.“.
2. Wählen Sie „Format eing. Bild“.
3. Wählen Sie „Normal“, „Prio: Qualität“ oder „Prio: Bildrate“.
„Normal“: Die Standardqualität wird verwendet.
„Prio: Qualität“: Die Qualität des Bildes hat Vorrang vor der Bildrate.
„Prio: Bildrate“: Die Bildrate hat Vorrang vor der Qualität.



Beleuchtung ein- und ausschalten

Sie können die Beleuchtung des Bildschirms einschalten.

1. Drücken Sie während eines Videogesprächs [Optionen], und wählen Sie „Videoruf–Einst.“.
2. Wählen Sie „Beleuchtung“.
3. Wählen Sie „Ein“, „Wie normal“ oder „Aus“.
Wenn „Ein“ ausgewählt ist, ist die Beleuchtung bei einem Videogespräch immer an.
Wenn „Wie normal“ ausgewählt ist, geht die Beleuchtung entsprechend der Einstellung „Beleuchtung“ aus (S. 181).





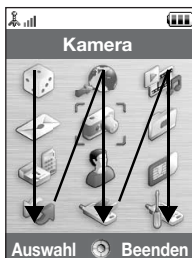

Telefonieren (Sprach- und Videoanrufe)

Belichtung des Videos anpassen

1. Drücken Sie während eines Videogesprächs [Optionen], und wählen Sie „Videoruf-Einstell.“.
2. Wählen Sie „Belichtung“.
3. Drücken Sie  (Hell) oder  (Dunkel).



Hauptmenü

1. Drücken Sie  im Standby.
Das Hauptmenü wird angezeigt.
2. Markieren Sie mit , ,  oder  das gewünschte Menü, und drücken Sie , um die Funktion aufzurufen.
Das Untermenü wird angezeigt.
Ausführliche Informationen zu den einzelnen Menüoptionen finden Sie in der Tabelle auf den Seiten 248 und 249.

Verwendung des Menüs bei umgeklapptem Display

1. Bringen Sie das Display in die umgeklappte Position.
2. Drücken Sie die Kamera-Taste, um das Hauptmenü anzuzeigen.
3. Drücken Sie die Seitentaste nach oben/unten, um den Fokus nach oben/unten zu bewegen, und drücken Sie die Kamera-Taste.
Drücken Sie die Abbrechen-Taste, um zum Hauptmenü zurückzukehren.
Der Fokus wird wie bei der normalen Position des Displays bewegt, wenn Sie die durch Pfeile gekennzeichneten Seitentasten nach oben/unten drücken.
Ausführliche Informationen zu den Funktionen dieser Tasten finden Sie auf Seite 18.

Menü

Verknüpfungen

Ihr Telefon verfügt über eine Verknüpfungstaste (Taste ) , über die Sie das gewünschte Menü direkt aufrufen können.

- Gewählte Nummern
- Empfangene Gespräche
- Kalender
- Rechner
- Sprachaufnahme



Verknüpfungen verwenden

1. Drücken Sie die Verknüpfungstaste.
2. Wählen Sie das gewünschte Objekt.

Verknüpfungen anpassen

1. Drücken Sie die Verknüpfungstaste.
2. Drücken Sie [Optionen], und wählen Sie „Auswählen“.
Die Liste der verfügbaren Optionen wird angezeigt.
3. Wählen Sie die gewünschte Option.

Hinweis

- Um die Option in der in Schritt 1 angezeigten Liste zu verschieben, markieren Sie diese Option, drücken Sie [Optionen], und wählen Sie „Verschieben“.
Wählen Sie dann mit  oder  die gewünschte Position, und drücken Sie .





Um Zeichen zur Erstellung von Telefonbucheinträgen, SMS- oder MMS-Nachrichten usw. einzugeben, drücken Sie die entsprechenden Tasten.

Drücken Sie im Texteingabemodus so lange auf eine Taste, bis das gewünschte Zeichen angezeigt wird. Drücken Sie z.B. einmal auf , um den Buchstaben „A“ anzuzeigen, bzw. zweimal, um den Buchstaben „B“ anzuzeigen.





Zeichentabelle



Wenn Sie auf eine Taste drücken, werden die Zeichen in der folgenden Reihenfolge angezeigt und eingegeben. Die Reihenfolge hängt von der ausgewählten Sprache ab.

Deutscher Modus

Taste	Großbuchstaben	Kleinbuchstaben	Ziffern
	. (Punkt) , (Komma) - (Bindestrich) ? ! ' (Apostroph) @ : 1		1
	ABCÁÁÁ2	abcääáá2	2
	DEFÉÉÉ3	deféèè3	3
	GHI4	ghi4	4
	JKL5	jkl5	5
	MNOÖ6	mnoö6	6
	PQRS7	pqrsß7	7

Zeicheneingabe

Taste	Großbuchstaben	Kleinbuchstaben	Ziffern
	TUVÜ8	tuvü8	8
	WXYZ9	wxyz9	9
	(Leerzeichen) + = < > € £ \$ ¥ % & 0		0
	Wechselt zwischen Groß-/Kleinschreibung bzw. Zifferneingabe (vier Modi): Abc, ABC, 123 und abc.		
	. , ? ! : ; - + # * @ " () _ & € £ \$ % / ^ < > § = \ ¥ ÿ j ^ [] { } o Ä Å Æ å ä æ à Ç È è é ì Ñ ñ Ö Ø ö ø ò ß Ü ü ù Δ Φ Γ Λ Ω Π Ψ Σ Θ ☺ (Leerzeichen) ↵		

 -  : Gedrückt halten, um die Ziffern 0 - 9 einzugeben.



 : Gedrückt halten, um zwischen Texteingabe- und T9-Modus umzuschalten.

 : Gedrückt halten, um den Bildschirm „Eingabesprache“ anzuzeigen.

Eingabesprache ändern







Sie können die Eingabesprache im Texteingabebildschirm ändern.

1. Drücken Sie im Texteingabebildschirm [Optionen], und wählen Sie „Eingabesprache“.
2. Wählen Sie die gewünschte Sprache aus.

Eingabemodus ändern

T9–Texteingabe

Über die T9-Texteingabe können Sie Text einfach und schnell eingeben.

1. Halten Sie im Texteingabebildschirm  gedrückt, um in den T9–Modus umzuschalten.
2. Drücken Sie [Optionen], und wählen Sie „Eingabemodus“.
3. Wählen Sie den Eingabemodus (Abc, ABC, abc, 123).
4. Drücken Sie die Taste für den gewünschten Buchstaben einmal.
Um das Wort „Wie“ einzugeben, drücken Sie   .
5. Ist das angezeigte Wort nicht korrekt, drücken Sie  oder , bis das richtige Wort ausgewählt ist.
6. Drücken Sie , um das Wort auszuwählen.

Hinweis

- Wird in Schritt 5 nicht das korrekte Wort angezeigt, geben Sie das richtige Wort erneut ein, nachdem Sie in den normalen Texteingabemodus umgeschaltet haben.

Zeicheneingabe

Tipp

- Wenn Sie  drücken, anstatt Schritt 6 auszuführen, wird ein Leerzeichen neben dem ausgewählten Wort eingefügt.

Symbole und Satzzeichen

1. Drücken Sie im Texteingabebildschirm [Optionen], und wählen Sie „Symbol hinzufügen“.
2. Wählen Sie das gewünschte Symbol aus.

Mein Wörterbuch

Sie können für die T9-Texteingabe eine eigene Wortliste erstellen.

1. Drücken Sie im Texteingabebildschirm im T9–Modus [Optionen], und wählen Sie „Mein Wörterbuch“.
2. Wählen Sie „Neues Wort hinzuf.“, und geben Sie das gewünschte Wort ein.

Wort in der Liste bearbeiten

1. Drücken Sie im Texteingabebildschirm im T9–Modus [Optionen], und wählen Sie „Mein Wörterbuch“.
2. Markieren Sie das gewünschte Wort.
3. Drücken Sie [Optionen], und wählen Sie „Ändern“.
4. Ändern Sie das Wort.

Vorlagen verwenden

Sie können bei der Eingabe von Zeichen Textbausteine verwenden, die in einer Textvorlage gespeichert sind.



Ausführliche Informationen zur Erstellung von Textvorlagen finden Sie unter „Text einer Textvorlage hinzufügen“ auf Seite 139.

1. Bewegen Sie den Cursor im Texteingabebildschirm an die Stelle, an der Sie die Vorlage einfügen möchten.
2. Drücken Sie [Optionen], und wählen Sie „Erweitert“.
3. Wählen Sie „Vorlage einfügen“.
4. Wählen Sie die gewünschte Textvorlage aus.
Die ausgewählte Textvorlage wird eingefügt.

Text kopieren, ausschneiden und einfügen

Mit diesen Optionen können Sie einfach und bequem Text bearbeiten.

Text kopieren und ausschneiden

1. Drücken Sie im Texteingabebildschirm [Optionen], und wählen Sie „Erweitert“.
2. Wählen Sie „Kopieren“ oder „Ausschneiden“.
3. Bewegen Sie den Cursor zum ersten Buchstaben, der kopiert oder ausgeschnitten werden soll, und drücken Sie .
4. Bewegen Sie den Cursor zum letzten Buchstaben, um den Bereich zu markieren, und drücken Sie .

Zeicheneingabe

Text einfügen

1. Bewegen Sie den Cursor im Texteingabebildschirm an die Stelle, an der Sie die Zeichenfolge einfügen möchten.
2. Drücken Sie [Optionen], und wählen Sie „Erweitert“.
3. Wählen Sie „Einfügen“.
Der zwischengespeicherte Text wird eingefügt.



Sie können die Rufnummern und E-Mail-Adressen Ihrer Freunde, Verwandten und Kollegen im Telefonbuch abspeichern.

Sie können in Ihrem Telefon bis zu 500 Einträge speichern. Sie können die im Folgenden genannten Objekte speichern.

Im Telefonspeicher

Vorname:	max. 16 Zeichen
Nachname:	max. 16 Zeichen
Tel. 1	max. 32 Ziffern
Tel. 2 (wird bei Eingabe von „Tel. 1“ angezeigt):	max. 32 Ziffern
Tel. 3 (wird bei Eingabe von „Tel. 2“ angezeigt):	max. 32 Ziffern
E-Mail 1:	max. 128 Zeichen
E-Mail 2 (wird bei Eingabe von „E-Mail 1“ angezeigt):	max. 128 Zeichen
E-Mail 3 (wird bei Eingabe von „E-Mail 2“ angezeigt):	max. 128 Zeichen
Gruppe:	16 Gruppen (die Gruppennamen können im Menü „Gruppen verwalten“ geändert werden.)
Straße:	max. 64 Zeichen
Ort:	max. 64 Zeichen
Staat/Region:	max. 64 Zeichen
PLZ:	max. 20 Zeichen
Land:	max. 32 Zeichen
Notiz:	max. 256 Zeichen

Telefonbuch

Geburtstag:

Bilder:

Ton/Video zuweisen (Für Sprachanruf, Für Videoanruf, Für neue Nachricht):

Geheim:

Auf der SIM-Karte

Name: max. 16 Zeichen

Tel. 1: max. 32 Ziffern

Tel. 2 (wird bei Eingabe von „Tel. 1“ angezeigt):
max. 32 Ziffern

E-Mail 1: max. 80 Zeichen

Gruppe: 11 Gruppen (die Gruppennamen können im Menü „Gruppen
verwalten“ geändert werden.)

Mit der Infrarot- oder *Bluetooth*-Funktion können Sie die Telefonbucheinträge an einen PC übertragen.

Reihenfolge der Namen ändern

„**Kontakte**“ → „**Erweitert**“ → „**Format Name**“

1. Wählen Sie „Vorname Nachname“ oder „Nachname Vorname“.

Telefonbuch wechseln

„**Kontakte**“ → „**Erweitert**“ → „**Ort f. Telefonbuch**“

1. Wählen Sie „Telefon“ oder „SIM“.

Telefonbuchspeicher auswählen

„**Kontakte**“ → „**Erweitert**“ → „**Neue Kont. speich. in**“

1. Wählen Sie den Speicherort aus: „Telefon“, „SIM“ oder „Auswählen“.

Tipp

- Wenn Sie „Auswählen“ wählen, können Sie den Speicherort bei jedem Speichern eines neuen Eintrags auswählen.

Reihenfolge im Telefonbuch ändern

Sie können festlegen, ob die Telefonbucheinträge alphabetisch oder nach Gruppen sortiert werden sollen.

„**Kontakte**“ → „**Erweitert**“ → „**Kontakte anzeigen**“

1. Wählen Sie „Nach Alphabet“ oder „Nach Gruppe“.

Neuen Kontakt hinzufügen

Sie können den Eintrag entweder im Telefon selbst oder auf der SIM-Karte speichern. Um den Speicherort zu wechseln, lesen Sie „Speicher auswählen“.

Die Anzahl der Rufnummern, die Sie auf der SIM-Karte speichern können, hängt von deren Speicherkapazität ab. Weitere Informationen hierzu erhalten Sie bei Ihrer Vodafone-Kundenbetreuung.

„**Kontakte**“ → „**Telefonbuch**“ → „**Neuer Name hinzu**“

Wenn Sie die Option „Auswählen“ wählen, um den jeweils gewünschten Speicher auswählen zu können, stehen die Optionen „In Telefon“ und „In SIM-Speicher“ zur Verfügung.

1. Wählen Sie das gewünschte Feld aus, und geben Sie die Informationen ein.
2. Wenn Sie fertig sind, drücken Sie [Speichern].

Tipp

- Wenn Sie einen Eintrag erstellen, muss mindestens ein Feld gefüllt sein („Vorname“, „Nachname“, „Tel. 1“ oder „E-Mail 1“ für den Telefonspeicher; „Name“, „Tel. 1“ oder „E-Mail 1“ für den SIM-Speicher).

Miniaturbild zu Einträgen hinzufügen

„Kontakte“ → „Telefonbuch“

1. Markieren Sie den gewünschten Eintrag.
2. Drücken Sie [Optionen], und wählen Sie „Ändern“.
3. Wählen Sie „Bild“.
4. Wählen Sie „Bild zuweisen“.
5. Wählen Sie das gewünschte Bild aus.
6. Wenn Sie fertig sind, drücken Sie [Speichern].

Hinweis

- Wenn Sie ein Bild im Telefonspeicher löschen, wird auch das zugehörige Miniaturbild gelöscht.

Meine Kontaktdetails anzeigen (M 8–4)

Sie können Ihre eigenen Kontaktdetails wie die anderen Telefonbucheinträge speichern und bearbeiten.

„Kontakte“ → „Meine Kontaktdetails“

Einträge zwischen SIM-Karte und Telefon kopieren

„Kontakte“ → „Erweitert“ → „Einträge kopieren“

1. Wählen Sie „Von SIM auf Telefon“ oder „Von Telefon auf SIM“.

Hinweis

- Wenn Sie die SIM-Karte zum ersten Mal in Ihr Telefon einlegen und das Telefonbuch aufrufen, werden Sie automatisch gefragt, ob Sie die Einträge kopieren möchten. Wie viele Telefonbucheinträge kopiert werden können, hängt von der Kapazität der SIM-Karte ab.
- Sollte nicht genug Speicher vorhanden sein, um alle Einträge zu speichern, können Sie den Kopiervorgang nicht abschließen.

Name suchen

„Kontakte“ → „Telefonbuch“

1. Geben Sie die ersten Buchstaben des Namens ein.

Die Treffer werden in alphabetischer Reihenfolge aufgelistet.

Tipp



- Bevor Sie mit der Suche beginnen, können Sie den Speicherort auswählen: „Telefon“ oder „SIM“.

Direkt aus dem Telefonbuch wählen

„Kontakte“ → „Telefonbuch“

1. Markieren Sie den gewünschten Eintrag, und drücken Sie .

Tipp

- Ist für einen Eintrag mehr als eine Rufnummer gespeichert, wählen Sie die gewünschte Rufnummer nach Schritt 1 aus, und drücken Sie .
- Sie können auch vom Detailbildschirm des Telefonbuchs wählen. Wählen Sie im Detailbildschirm einfach die gewünschte Rufnummer aus, und drücken Sie .

Einträge im Telefonbuch bearbeiten

„Kontakte“ → „Telefonbuch“

1. Markieren Sie den Eintrag, den Sie bearbeiten möchten.
2. Drücken Sie [Optionen], und wählen Sie „Ändern“.
3. Bearbeiten Sie den Eintrag.
4. Wenn Sie fertig sind, drücken Sie [Speichern].

Einträge im Telefonbuch löschen

Alle Telefonbucheinträge löschen

„Kontakte“ → „Erweitert“ → „Alle Einträge löschen“

1. Wählen Sie „Einträge auf Telefon“ oder „Einträge auf SIM“.
2. Geben Sie Ihren Telefon-Code ein.

Der standardmäßig eingerichtete Telefon-Code lautet „9999“. Ausführliche Informationen zum Ändern des Telefon-Codes finden Sie unter „Telefon-Code ändern“ auf Seite 199.

Einen Telefonbucheintrag löschen

„Kontakte“ → „Telefonbuch“

1. Markieren Sie den gewünschten Eintrag.
2. Drücken Sie [Optionen], und wählen Sie „Löschen“.

Gruppen verwalten (M 8–2)

Sie können für jede Gruppe verschiedene Klingeltöne einstellen. Der im Menü „Einstellungen“ zugewiesene Klingelton wird verwendet. Sie können ihn über dieses Menü wieder ändern.

„Kontakte“ → „Gruppen verwalten“

1. Markieren Sie die gewünschte Gruppe.
2. Drücken Sie [Optionen], und wählen Sie „Ton/Video zuweisen“.
3. Wählen Sie „Für Sprachanruf“, „Für Videoanruf“ oder „Für neue Nachricht“.
4. Wählen Sie „Ton zuweisen“ oder „Video zuweisen“.
Wenn Sie „Video zuweisen“ ausgewählt haben, gehen Sie zu Schritt 6.
5. Wählen Sie „Vorinst. Töne“ oder „Meine Töne“.
6. Wählen Sie den Ton bzw. das Video aus.

Ausführliche Informationen zur Auswahl von Klingeltönen oder -videos im Menü „Einstellungen“ finden Sie unter „Klingelton auswählen“ auf Seite 173 oder „Klingelvideo auswählen“ auf Seite 174.

Hinweis

- *Sie können nur Gruppennamen auf der SIM-Karte bearbeiten. Sie können die Klingelton- oder Klingelvideoeinstellungen nicht bearbeiten.*

Gruppenname bearbeiten

Sie können die Namen der Gruppen bearbeiten, die den Telefonbucheinträgen zugewiesen werden. Wechseln Sie zunächst das Telefonbuch (S. 60).

„Kontakte“ → „Gruppen verwalten“

1. Markieren Sie die gewünschte Gruppe.
2. Drücken Sie [Optionen], und wählen Sie „Name bearbeiten“.
3. Ändern Sie den Namen.

Klingelton oder Klingelvideo Telefonbucheinträgen zuordnen

Sie können einem gespeicherten Eintrag einen Klingelton oder eine Vibrationseinstellung zuweisen.

„Kontakte“ → „Telefonbuch“

1. Markieren Sie den gewünschten Eintrag.
2. Drücken Sie [Optionen], und wählen Sie „Ändern“.
3. Wählen Sie „Ton/Video zuweisen“.
4. Wählen Sie „Für Sprachanruf“, „Für Videoanruf“ oder „Für neue Nachricht“.
5. Wählen Sie „Ton zuweisen“ oder „Video zuweisen“.
Wenn Sie „Video zuweisen“ ausgewählt haben, gehen Sie zu Schritt 7.
6. Wählen Sie „Vorinst. Töne“ oder „Meine Töne“.

7. Wählen Sie den Ton bzw. das Video aus.

Ausführliche Informationen zur Auswahl von Klingeltönen oder -videos im Menü „Einstellungen“ finden Sie unter „Klingelton auswählen“ auf Seite 173 oder „Klingelvideo auswählen“ auf Seite 174.

8. Wenn Sie fertig sind, drücken Sie [Speichern].

Speicherstatus

Mithilfe dieser Funktion können Sie den von Ihrem Telefonbuch belegten Speicher prüfen.

„Kontakte“ → „Erweitert“ → „Speicherstatus“

Schnellwahlliste (M 8–3)

Sie können bis zu 8 Rufnummern in die Schnellwahlliste aufnehmen (S. 37).

Telefonbucheinträge der Schnellwahlliste hinzufügen

„Kontakte“ → „Telefonbuch“

- 1.** Wählen Sie den gewünschten Eintrag.
- 2.** Markieren Sie die gewünschte Rufnummer.
- 3.** Drücken Sie [Optionen], und wählen Sie „Schnellwahlliste“.
- 4.** Wählen Sie den gewünschten Ort aus.

Tipp

- Die neun Zifferntasten entsprechen den Nummern in der Liste.
- Wie Sie die Schnellwahlliste aufrufen, erfahren Sie unter „Schnellwahl“ auf Seite 37.

Schnellwahlliste bearbeiten

„**Kontakte**“ → „**Schnellwahlliste**“

1. Markieren Sie den Eintrag, den Sie bearbeiten möchten.
2. Drücken Sie [Optionen], und wählen Sie die gewünschte Option.
 - „Eintr. übersch.“ (wird angezeigt, wenn eine Rufnummer bereits zugewiesen ist):
Zeigt die Telefonbucheinträge an. Auswahl anderer Einträge.
 - „Auswählen“ (wird angezeigt, wenn keine Rufnummer zugewiesen ist):
Zeigt die Telefonbucheinträge an. Wählen Sie den gewünschten Eintrag.
 - „Anzeigen“: Zeigt die zugewiesene Rufnummer an.
 - „Löschen“: Löscht die ausgewählte Rufnummer aus der Schnellwahlliste.
 - „Alle löschen“: Löscht alle Rufnummern aus der Schnellwahlliste.

Telefonbucheintrag versenden

„**Kontakte**“ → „**Telefonbuch**“

1. Markieren Sie den gewünschten Eintrag.
2. Drücken Sie [Optionen], und wählen Sie „Kontakt senden“.
3. Wählen Sie „Als Nachricht“, „via Bluetooth“ oder „via Infrarot“.

Bei „Als Nachricht“

Ausführliche Informationen finden Sie unter „MMS“ auf Seite 87.

Bei „via Bluetooth“

Ausführliche Informationen finden Sie unter „Bluetooth“ auf Seite 206.

Bei „via Infrarot“

Ausführliche Informationen finden Sie unter „Infrarot“ auf Seite 212.

Telefonbucheintrag empfangen

Wenn das Telefon einen Telefonbucheintrag empfängt, wird im Standby eine Bestätigungsmeldung angezeigt.

1. Drücken Sie [Ja].

Der empfangene Eintrag wird im Telefonbuch gespeichert. Drücken Sie [Nein], um den Eintrag nicht zu speichern.

Tipp

- *Ausführliche Informationen zur Einrichtung der Infrarot- und Bluetooth-Einstellungen finden Sie unter „Verbindungen“ auf Seite 206.*
- *Ausführliche Informationen zu den MMS-Einstellungen finden Sie unter „MMS-Einstellungen“ auf Seite 103.*

Kamera (M 5)

In Ihr Telefon ist eine Digitalkamera integriert.

Mit dieser Kamera können Sie unterwegs Bilder und Videos aufnehmen und versenden.

Bilder aufnehmen

„Kamera“

1. Drücken Sie , um das Bild aufzunehmen.
Der Bestätigungston des Auslösers ertönt, und das Foto wird angezeigt.
2. Drücken Sie [Speichern].
Um die Aufnahme zu beenden, drücken Sie [Abbrechen].
Das aufgenommene Bild wird unter Mein Telefon gespeichert.

Hinweis

- Drücken Sie bei umgeklapptem Display statt  die Kamera-Taste.
- Wenn der Fotokameramodus nicht aktiviert ist, drücken Sie [Optionen], und wählen Sie „Zur Fotokamera“ oder drücken Sie .

Selbstporträt aufnehmen

Sie können ein Selbstporträt aufnehmen, während Sie in das Haupt-Display schauen.

1. Drehen Sie das Hauptdisplay um 180° im Uhrzeigersinn von der normalen Position aus.
2. Drücken Sie die Kamerataste an der Seite des Telefons.





Hinweis

- *Drehen Sie das Hauptdisplay auf keinen Fall gegen den Uhrzeigersinn. Dies könnte zu Fehlfunktionen des Telefons führen.*

Bilder versenden

Sie können das aufgenommene Bild „MMS“ und als „MMS-Postkarte“ versenden.

„Kamera“

1. Drücken Sie , um das Bild aufzunehmen.
2. Drücken Sie .
3. Wählen Sie die Option zum Senden.

Ausführliche Informationen finden Sie unter „Neue Nachricht erstellen“ auf Seite 87. Nachdem Sie die Nachricht gesendet haben, wird das aufgenommene Bild in Mein Telefon gespeichert. (Das in seiner Größe veränderte Bild wird nicht in Mein Telefon gespeichert.)

Hinweis

- *Wenn Sie versuchen, ein zu großes Bild zu versenden, wird die Bildgröße für den Nachrichtenversand reduziert. Das Bild in seiner ursprünglichen Größe wird in Mein Telefon gespeichert.*

Kamera

Bildgröße auswählen

Sie können die Größe der Bilder auswählen. Alle aufgenommenen Bilder werden im JPEG-Format gespeichert.



„Kamera“ → [Optionen] → „Bildeinstellungen“ → „Bildgröße“

1. Wählen Sie die gewünschte Größe.

Bildgrößen: 1224 × 1632 Bildpunkte
960 × 1280 Bildpunkte
768 × 1024 Bildpunkte
480 × 640 Bildpunkte
240 × 320 Bildpunkte
120 × 160 Bildpunkte
120 × 128 Bildpunkte

Digitalen Zoom verwenden

Zoomfaktor anpassen

1. Drücken Sie im Suchermodus  oder .

Optischen Zoom aktivieren/deaktivieren

Mit dem optischen Zoom können Sie das Bild klarer fokussieren, indem Sie das Objektiv verstellen. Der optische Zoom hat einen Vergrößerungsfaktor von bis zu [x2]. Bei Einstellungen über diesen Faktor hinaus wird stattdessen der digitale Zoom verwendet.

„Kamera“ → [Optionen] → „Erweitert“

1. Wählen Sie „Opt. Zoom akt.“.

Um den optischen Zoom zu deaktivieren, wählen Sie „Opt. Zoom deakt.“.

Wenn Sie „Opt. Zoom deakt.“ wählen, können Sie nur den digitalen Zoom verwenden.

2. Drücken Sie oder .





Wenn das Telefon wieder in den Standby-Modus schaltet, gelten automatisch die Standardwerte für den Zoom.

Belichtung anpassen

„Kamera“ → [Optionen] → „Bildeinstellungen“ → „Belichtung“

1. Drücken Sie (Hell) oder (Dunkel).

Symbole für die Helligkeit (Belichtungswert)

     : (Hell → Normal → Dunkel)

Wenn das Telefon wieder in den Standby schaltet, gelten automatisch die Standardwerte für die Helligkeit.

Handy-Licht

Lichtfarbe ändern

Sie können Bilder in verschiedenen Farbmodi aufnehmen.

„Kamera“ → [Optionen] → „Bildeinstellungen“ → „Handy-Licht“ → „Lichtfarbe“

Kamera

1. Wählen Sie die gewünschte Farbe.

Lichtfarben: Weiß/Rot/Gelb/Grün/Blau/Lila/Hellblau/Disco

Modus des Fotolichts ändern

Stellen Sie das Handy-Licht gemäß Ihren Anforderungen ein.

„Kamera“ → [Optionen] → „Bildeinstellungen“ → „Handy-Licht“ → „Ein/Aus“

1. Wählen Sie den gewünschten Modus.

„Ein“ (☺): Das Licht ist permanent an.

„Automatisch“ (☺): Das Licht geht an, wenn das Telefon erkennt, dass die Umgebung dunkel ist.

„Schwach Licht“ (☺): Wählen Sie diesen Modus für Makroaufnahmen.

„Aus“: Das Licht ist permanent aus.

Die entsprechende Anzeige wird auf dem Bildschirm angezeigt. Wählen Sie „Aus“, um sie auszuschalten.

Selbstausröser verwenden

„Kamera“ → [Optionen] → „Kameramodi“ → „Selbstausröser“

1. Wählen Sie „Ein“ oder „Aus“.

Bei Auswahl von „Ein“ wird „☺“ auf dem Bildschirm angezeigt.

Szene auswählen

Sie können Ihre Aufnahme der Umgebungssituation anpassen.

„Kamera“ → [Optionen] → „Bildeinstellungen“ → „Szene“

1. Wählen Sie die gewünschte Szene.





Serienaufnahmen

Sie können Serienaufnahmen mit verschiedenen Optionen machen.

„Kamera“ → [Optionen] → „Kameramodi“ → „Serienaufnahme“



1. Wählen Sie den gewünschten Modus.

Die folgenden Modi stehen für Serienaufnahmen zur Verfügung:

- „Aus“: Die Serienaufnahme wird abgebrochen.
- „4 Bilder“ / „9 Bilder“: Es werden 4 oder 9 Bilder in Serie aufgenommen.
Wenn Sie diesen Modus ausgewählt haben, wählen Sie die gewünschte Geschwindigkeit:
 - „Sehr schnell“
 - „Schnell“
 - „Normal“
 - „Langsam“
 - „Sehr langsam“
 - „Manuell“
-  „Belichtungsreihe“: Macht 9 Aufnahmen hintereinander mit verschiedenen Farb- und Helligkeitsstufen.
Wenn Sie diesen Modus ausgewählt haben, drücken Sie , und wählen Sie „Schnell“ oder „Normal“.
-  „Überlagert“: Überlagert Serienaufnahmen in einem Bild und macht ein Nachbild.
Wenn Sie diesen Modus ausgewählt haben, drücken Sie , und wählen Sie „Schnell“ oder „Normal“.

Kamera

Hinweis

- Wenn Sie „Manuell“ gewählt haben, um Serienaufnahmen zu machen, drücken Sie  oder die Kamera-Taste (bei umgeklapptem Display) in der gewünschten Geschwindigkeit manuell.
- Sind Selbstauslöser und Serienaufnahme gleichzeitig aktiviert, wird stattdessen „“ (für z.B. „4 Bilder“) angezeigt.

Rahmen auswählen

Sie können einen Rahmen aus vorinstallierten Mustern auswählen. Sie haben auch die Möglichkeit, einen Rahmen unter „Meine Bilder“ auszuwählen.

„Kamera“ → [Optionen] → „Kameramodi“ → „Fotorahmen“

1. Wählen Sie „Vorinst. Rahmen“ oder „Bilder“.
2. Wählen Sie den gewünschten Rahmen aus.
Der ausgewählte Rahmen wird auf dem Bildschirm angezeigt.
3. Drücken Sie .

Hinweis

- Bilder, die größer sind als 240 [B] × 320 [H] Bildpunkte, können nicht verwendet werden.

In den Videokameramodus umschalten

Sie können vom Foto- in den Videokameramodus umschalten. Sie können auch durch Drücken von  zwischen beiden Kameramodi wechseln.

„Kamera“ → [Optionen] → „Zur Videokamera“

Vollbild verwenden

Sie können die Vorschau im ganzen Bildschirm, d.h. ohne den Bereich der Funktionstasten und Symbole anzeigen.

„Kamera“ → [Optionen] → „Erweitert“

1. Wählen Sie „Vollbild“.

Um zum normalen Sucher zurückzukehren, wählen Sie „Normal“.

Bildqualität auswählen

„Kamera“ → [Optionen] → „Bildeinstellungen“ → „Bildqualität“

1. Wählen Sie die gewünschte Bildqualität aus.

Symbole für die Bildqualität

SF : Superfein

F : Fein

N : Normal

Auslöserton auswählen

Sie können einen Auslöserton aus drei vorinstallierten Mustern auswählen.

„Kamera“ → [Optionen] → „Erweitert“ → „Auslöserton“

1. Wählen Sie den gewünschten Auslöserton aus.

Hinweis

- Bei der Serienaufnahme wird ein besonderer Auslöserton verwendet, der in den o.g. Einstellungen nicht geändert werden kann.

Kamera

Speicher auswählen

Sie können angeben, wo Sie die aufgenommenen Bilder speichern möchten.

„Kamera“ → **[Optionen]** → **„Erweitert“** → **„Neue Bild. speich. in“**

1. Wählen Sie „Telefonspeicher“, „Speicherkarte“ oder „Auswählen“.

Hinweis

- Wenn Sie „Auswählen“ wählen, geben Sie bei jedem Speichern den gewünschten Speicherort an.

Fokuseinstellungen

Mit dieser Funktion können Sie die Fokuseinstellungen vornehmen.

„Kamera“ → **[Optionen]** → **„Erweitert“** → **„Autofokus“**

1. Wählen Sie die gewünschte Option.

Anzeigen

 : Normal

 : Makro

 : Manueller Fokus

Automatisches Speichern

Sie können das Telefon so einstellen, dass Bilder automatisch gespeichert werden.

„Kamera“ → [Optionen] → „Erweitert“ → „Autom. Speichern“

1. Wählen Sie „Ein“.

Wählen Sie „Aus“, um die Funktion zu deaktivieren.

Hilfe verwenden

„Kamera“ → [Optionen] → „Hilfe“

Umgeklappten Modus des Displays beenden

Führen Sie folgende Schritte aus, wenn Sie vom umgeklappten Modus des Displays in die normale Position zurückkehren möchten.

1. Halten Sie bei umgeklapptem Display die Abbrechen-Taste gedrückt.

Videos aufnehmen

Sie können mit Ihrem Mobiltelefon ein Video aufnehmen. Sie können diese Funktion auch bei umgeklapptem Display verwenden.

Videos aufnehmen

„Kamera“

Im Display wird eine Vorschau angezeigt.

1. Drücken Sie .

Drücken Sie bei umgeklapptem Display die Kamera-Taste.

2. Um die Aufnahme zu beenden, drücken Sie .

Wenn Sie ein Video vor dem Speichern abspielen möchten, wählen Sie „Vorschau“.

3. Wählen Sie „Video speichern“.

Das Video wird unter „Mein Telefon“ gespeichert.

Hinweis

- Wenn Sie ein Video im Querformat aufnehmen möchten, klappen Sie das Display im Suchermodus um. Das Display wechselt automatisch in das Querformat.
- Schalten Sie das Telefon in den Videokameramodus, um ein Video aufzunehmen. Videoclips werden mit der Dateierweiterung „.3gp“ in den folgenden zwei Modi gespeichert:

 Zum Versenden: QCIF oder SubQCIF

 Maximal: QCIF, SubQCIF oder QVGA (MPEG4)



QVGA (MPEG4) ist verfügbar, wenn Sie als Aufnahmelänge (S. 83) „Maximal“ und dann QVGA (MPEG4) wählen. Die Videos werden im ASF-Format gespeichert.



- *Sie können das Video mit Ton aufnehmen, sofern das Mikrofon eingeschaltet ist. Die Standardeinstellung des Mikrofons ist „Ein“. Um ein Video ohne Ton aufzunehmen, schalten Sie das Mikrofon aus. Ausführliche Informationen finden Sie unter „Videos mit Ton aufnehmen“ auf Seite 85.*

Videos versenden

„Kamera“



1. Drücken Sie .
Drücken Sie bei umgeklapptem Display die Kamera-Taste.
2. Um die Aufnahme zu beenden, drücken Sie .
Wenn Sie ein Video vor dem Speichern abspielen möchten, wählen Sie „Vorschau“.
3. Wählen Sie „Speichern und senden“.
Geben Sie an, wie das Video versendet werden soll.
Ausführliche Informationen finden Sie unter „Neue Nachricht erstellen“ auf Seite 87.

Hinweis

- *Sie können Videos nur versenden, wenn als Aufnahmelänge „Zum Versenden“ ausgewählt ist. Ausführliche Informationen finden Sie unter „Aufnahmelänge auswählen“ auf Seite 83.*

Zoom verwenden

Zoomfaktor anpassen

1. Drücken Sie im Suchermodus  oder .

Kamera

Optischen Zoom aktivieren/deaktivieren

Der optische Zoom ermöglicht es Ihnen das Bild klarer zu zoomen, da für diesen Vorgang tatsächlich das Objektiv verstellt wird. Der optische Zoom hat einen Vergrößerungsfaktor von bis zu [x2]. Bei Einstellungen über diesen Faktor hinaus wird zusätzlich der digitale Zoom verwendet.

„Kamera“ → [Optionen] → „Erweitert“

1. Wählen Sie „Opt. Zoom akt.“.

Um den optischen Zoom zu deaktivieren, wählen Sie „Opt. Zoom deakt.“.



2. Drücken Sie  oder .

Hinweis





- Die Standardeinstellung ist „Opt. Zoom akt.“. Wenn Sie „Opt. Zoom deakt.“ wählen, können Sie nur den digitalen Zoom verwenden.

Belichtung anpassen

„Kamera“ → [Optionen] → „Videoeinstellungen“ → „Belichtung“

1. Drücken Sie  (Hell) oder  (Dunkel).

Symbole für die Helligkeit (Belichtungswert)

     : (Hell → Normal → Dunkel)

Wenn das Telefon wieder in den Standby schaltet, gelten automatisch die Standardwerte für die Helligkeit.

Fotolicht

Sie können das Video in verschiedenen Farbmodi aufnehmen.

„Kamera“ → **[Optionen]** → **„Videoeinstellungen“** → **„Handy-Licht“** → **„Lichtfarbe“**

1. Wählen Sie die gewünschte Farbe.

Lichtfarben: Weiß/Rot/Gelb/Grün/Blau/Lila/Hellblau/Disco

Modus des Fotolichts ändern

Stellen Sie das Handy-Licht gemäß Ihren Anforderungen ein.

„Kamera“ → **[Optionen]** → **„Bildeinstellungen“** → **„Handy-Licht“** → **„Ein/Aus“**

1. Wählen Sie den gewünschten Modus.

„Ein“ (☎): Das Licht ist permanent an.

„Automatisch“ (☎): Das Licht geht an, wenn das Telefon erkennt, dass die Umgebung dunkel ist.

„Aus“: Das Licht ist permanent aus.

Die entsprechende Anzeige wird auf dem Bildschirm angezeigt. Wählen Sie „Aus“, um sie auszuschalten.

Aufnahmelänge auswählen

„Kamera“ → **[Optionen]** → **„Videoeinstellungen“** → **„Aufnahmelänge“**

1. Wählen Sie „Maximal“ oder „Zum Versenden“.

Zum Versenden: Begrenzt die Dateigröße (je nach Mobilfunkbetreiber), sodass die Aufnahme versendet werden kann.

Maximal: Höchstens 30 Minuten (abhängig von der Speicherkapazität).

Kamera

Hinweis

- Wenn Sie als Aufnahmelänge „Zum Versenden“ auswählen, wird die Dateigröße je nach Mobilfunkbetreiber beschränkt. Deshalb ist hier auch die Qualität eingeschränkt.
- „Speichern und senden“ wird nach der Aufnahme eines langen Videos im Modus „Maximal“ nicht angezeigt.
- Wenn Sie „Maximal“ wählen, können Sie das Videoformat „QCIF oder SubQCIF“ oder „QVGA(MPEG4)“ auswählen.

In den Fotokameramodus umschalten

Sie können vom Video- in den Fotokameramodus umschalten. Sie können auch zum Fotokameramodus wechseln, indem Sie  drücken.

„Kamera“ → [Optionen] → „Zur Fotokamera“

Filmqualität auswählen

„Kamera“ → [Optionen] → „Videoeinstellungen“ → „Filmqualität“

1. Wählen Sie die gewünschte Filmqualität aus.

Symbole für die Filmqualität

 SF : Superfein

 F : Fein

 N : Normal

Hinweis

- Je besser die von Ihnen ausgewählte Qualität, desto größer wird die Datei.

Videos mit Ton aufnehmen

Um ein Video mit Ton aufzunehmen, müssen Sie das Mikrofon einschalten.

„Kamera“ → **[Optionen]** → **„Videoeinstellungen“** → **„Mikrofon“**

1. Wählen Sie „Ein“ oder „Aus“.

Hinweis

- Das Mikrofon ist standardmäßig eingeschaltet. Wählen Sie „Aus“, um ein Video ohne Ton aufzunehmen.

Tipp

- Sie können die Dateigröße des Videos verringern, wenn Sie es ohne Ton aufnehmen.

Bildgröße ändern

Sie können die Bildgröße bei Wiedergabe/Aufnahme ändern.

„Kamera“ → **[Optionen]** → **„Erweitert“** → **„Bildgröße“**

1. Wählen Sie „Groß(QCIF)“ oder „Klein(SubQCIF)“.

Speicher auswählen

Sie können angeben, wo Sie die aufgenommenen Videos speichern möchten.

„Kamera“ → **[Optionen]** → **„Erweitert“** → **„Videos speichern“**

1. Wählen Sie „Telefonspeicher“, „Memory Card“ oder „Auswählen“.

Hinweis

- Wenn Sie „Auswählen“ wählen, geben Sie bei jedem Speichern den gewünschten Speicherort an.

Kamera

Fokuseinstellungen

Mit dieser Funktion können Sie die Fokuseinstellungen vornehmen.

„Kamera“ → [Optionen] → „Erweitert“ → „Fokuseinstellung“

1. Wählen Sie die gewünschte Option.

Anzeigen

AF : Normal

 : Makro

MF : Manueller Fokus

Hilfe verwenden

„Kamera“ → [Optionen] → „Hilfe“

Video-Kodierung

„Kamera“ → [Optionen] → „Erweitert“ → „Video-Kodierung“

1. Wählen Sie das gewünschte Format aus.

Umgeklappten Modus des Displays beenden

Führen Sie folgende Schritte aus, wenn Sie vom umgeklappten Modus des Displays in die normale Position zurückkehren möchten.

1. Halten Sie bei umgeklapptem Display die Abbrechen-Taste gedrückt.



Sie können mit Ihrem Telefon SMS-, MMS- und E-Mail-Nachrichten versenden und empfangen sowie WAP-Meldungen empfangen.

MMS

Über den Multimedia Messaging Service (MMS) können Sie Multimedia-Nachrichten von bis zu 300 KB mit angehängten Bildern, Tönen oder Videos senden und empfangen.

Hinweis

- **Einige MMS-Funktionen sind je nach Netz möglicherweise nicht immer verfügbar. Weitere Informationen erhalten Sie bei der Vodafone-Kundenbetreuung.**
- *Die maximale Größe der Nachrichten hängt von den Vorgaben Ihres Mobilfunkbetreibers ab.*

SMS

Über SMS können Sie Kurzmitteilungen von bis zu 765 Zeichen verschicken. Wenn Sie eine Mitteilung senden, die länger als 160 Zeichen ist, wird diese in mehrere Teile aufgeteilt.

E-Mail

Sie können E-Mails mit bis zu insgesamt 300 KB verschicken.

Neue Nachricht erstellen

(E-Mail)

☐ → „**Nachricht erstellen**“ → „**eMail**“

(MMS/SMS)

☐ → „**Nachricht erstellen**“ → „**Neue Nachricht**“

1. Geben Sie die Nachricht ein.

2. (E-Mail/MMS)

Drücken Sie [Optionen], und wählen Sie „Element einfügen“, wenn Sie Dateien anhängen möchten.

3. (E-Mail/MMS)

Wählen Sie das gewünschte Objekt. Ausführliche Informationen erhalten Sie in den folgenden Abschnitten.

„Bild“:	Fügt Bilddateien an.
„Sound“:	Fügt Tondateien an.
„Video“:	Fügt Videodateien an.
„Kontakt einfügen“:	Fügt Telefonbucheinträge an.
„Termin einfügen“:	Fügt Termine an.

4. Wählen Sie „Senden“.

5. (MMS)

Geben Sie die E-Mail-Adresse bzw. Rufnummer ein, oder wählen Sie sie aus dem Telefonbuch aus.

(SMS)

Geben Sie die Rufnummer ein, oder wählen Sie eine aus dem Telefonbuch aus.

(E-Mail)

Geben Sie die E-Mail-Adresse aus dem Telefonbuch ein.

Um mehrere E-Mail-Adressen oder Rufnummern (max. 20) hinzuzufügen, markieren Sie das Feld für den Empfänger, drücken Sie [Optionen], und wählen Sie „Empfänger bearb./hinzu“ und dann „Empfänger hinzuf.“.

Geben Sie die E-Mail-Adresse bzw. Rufnummer ein, oder wählen Sie sie aus dem Telefonbuch aus.

Für jede E-Mail-Adresse oder Rufnummer können Sie bis zu 20 Zeichen (MMS/SMS) bzw. 128 Zeichen (E-Mail/MMS) eingeben.

Um die Art der Adressierung zu ändern, drücken Sie [Optionen], wählen Sie „Empfänger bearbeiten“ und dann „Ändern in AN“, „Ändern in CC“ oder „Ändern in BCC“ (E-Mail/MMS).

6. (E-Mail/MMS)

Wählen Sie das Betreffsfeld, und geben Sie den Betreff ein.

7. (MMS/SMS)

Die Art der Übermittlung (SMS oder MMS) wird im Feld „Nachrichtentyp“ angezeigt. Wählen Sie das Feld und dann die gewünschte Übermittlungsart aus.

8. Wählen Sie „Erweitert“, um die erweiterten Sendeoptionen einzustellen.

- „Später senden“ („Keine Verzögerung“, „30 Minuten“, „1 Stunde“, „6 Stunden“, „1 Tag“, „1 Woche“) (bei MMS):

Gibt an, wann die Nachricht nach Drücken der Sendetaste abgeschickt wird.

- „Übermittlungsbericht“ („Ja“, „Nein“) (bei MMS/SMS):

Aktiviert bzw. deaktiviert den Sendebericht, wenn die Nachricht erfolgreich an den Empfänger gesendet wurde.

- „Ablaufzeit“ („Nie löschen“, „30 Minuten“, „1 Stunde“, „6 Stunden“, „1 Tag“, „1 Woche“) (bei SMS/MMS):

Legt den Zeitraum fest, die eine Nachricht auf dem Server verbleibt.

- „Priorität“ („Hoch“, „Normal“ oder „Niedrig“):

Gibt die Priorität der verfassten Nachrichten an.

- „Lesebestätigung“ („Ja“, „Nein“) (bei MMS/SMS):

Aktiviert bzw. deaktiviert den Lesebericht, wenn der Empfänger dem Absender bestätigen muss, dass die Nachricht gelesen wurde.

9. Markieren Sie „Senden“, und drücken Sie , um die Nachricht zu versenden.

Sobald die Nachricht versendet wurde, wird sie den gesendeten Objekten unter „Gesendet“ hinzugefügt.

Hinweis

- Die Nachrichtengröße, die bei der Eingabe der Nachricht angezeigt wird, ist ein ungefährender Wert.
- Wenn die Nachricht nicht versendet werden kann, verbleibt sie im Postausgang und „➔“ wird im Standby-Bildschirm angezeigt.

Tipp

- Um die Nachricht zu speichern, ohne sie zu versenden, drücken Sie in Schritt 2 [Optionen], und wählen Sie „Entwurf speichern“.
- Sie können folgende Objekte an MMS-Nachrichten anhängen und versenden. Ausführliche Informationen erhalten Sie in den folgenden Abschnitten.
 - Daten aus Mein Telefon
 - Telefonbucheinträge
 - Datei (Kalendereintrag, Telefonbucheintrag) usw.
- Textvorlagen erleichtern das Verfassen von Nachrichten. Ausführliche Informationen zu dieser Funktion finden Sie unter „Vorlagen verwenden“ auf Seite 57.

Daten unter Mein Telefon anfügen

1. Wählen Sie in Schritt 3 unter „Neue Nachricht erstellen“ auf Seite 87 „Bild“, „Sound“ oder „Video“.

2. Wählen Sie die gewünschte Datei aus.

Wenn Sie neue Bilder, Töne oder Videos aufnehmen möchten, wählen Sie „Bild hinzufügen“, „Sound aufnehmen“ oder „Video aufnehmen“.

- (Bilder)

Wenn Sie Bilder anfügen möchten, wählen Sie die entsprechende Option zur Reduzierung der Größe, da die maximal zulässige Größe zum Versenden je nach Mobilfunkbetreiber variiert.

- (Töne)

Wenn Sie Töne anfügen möchten, wählen Sie das entsprechende Format, da die maximal zulässige Größe zum Versenden je nach Mobilfunkbetreiber variiert.

Termine anfügen

- 1. Wählen Sie in Schritt 3 unter „Neue Nachricht erstellen“ auf Seite 87 die Option „Termin einfügen“.**
- 2. Wählen Sie den gewünschten Tag mit dem Termin aus, den Sie anfügen möchten.**
- 3. Wählen Sie den gewünschten Eintrag.**

Daten aus einem Telefonbucheintrag anfügen

- 1. Wählen Sie in Schritt 3 unter „Neue Nachricht erstellen“ auf Seite 87 die Option „Kontakt einfügen“.**
- 2. Wählen Sie den gewünschten Eintrag.**
Wenn Sie Ihren eigenen Eintrag anfügen möchten, wählen Sie „Meine Kontaktdetails“.
- 3. Wählen Sie das gewünschte Feld aus.**
Die ausgewählten Daten werden eingegeben.

Nachrichten

Präsentation anfügen

1. Wählen Sie in Schritt 2 unter „Neue Nachricht erstellen“ auf Seite 87 „Optionen“ und dann „Folie hinzufügen“.

Wenn Sie mehrere Folien hinzufügen möchten, wählen Sie „Vorher einfügen“ oder „Danach einfügen“.

2. Geben Sie die Nachricht ein.

Um die Dauer der Anzeige der einzelnen Folien anzugeben, drücken Sie [Optionen], wählen Sie „Intervall Seite“ und dann die gewünschte Dauer.

Tipp

- Sie können Nachrichten mit insgesamt bis zu 300 KB erstellen. Jede Folie kann ein Bild und/oder einen Ton oder ein Video enthalten.

Anlagen entfernen oder ersetzen

1. Drücken Sie in Schritt 3 unter „Neue Nachricht erstellen“ auf Seite 87 [Optionen], und wählen Sie für jede Anlage die gewünschte Option zum Entfernen.

Nachricht unter Entwürfe versenden

 → „Entwürfe“

1. Wählen Sie die gewünschte Registerkarte, SMS/MMS oder E-Mail.
2. Drücken Sie [Optionen], und wählen Sie „Ändern“.
3. Ändern Sie ggf. die Nachricht.
4. Wählen Sie „Senden“.
5. Markieren Sie „Senden“, und drücken Sie , um die Nachricht zu versenden.

MMS lesen

Die Nachrichten, die Sie erhalten, werden im „Eingang“ gespeichert.

Nachrichten vor dem Herunterladen anzeigen

Wenn eine Nachricht eingeht, erscheint das MMS-Symbol () auf dem Display.

 → „**Posteingang**“

1. Wählen Sie das Signal der Nachricht aus, die Sie anzeigen möchten.

Tipp

- Die Lautstärke hängt von der Einstellung der Anwendungslautstärke ab (S. 146). Die Lautstärke ist ausgeschaltet, wenn „Anwend.lautstärke“ auf „Stumm“ gestellt ist.

Rufnummer eines Absenders im Telefonbuch speichern

 → „**Posteingang**“

1. Markieren Sie die Nachricht, von der Sie die Rufnummer bzw. E-Mail-Adresse speichern möchten.
2. Drücken Sie [Optionen], und wählen Sie „Adresse speichern“.
Der Bildschirm zur Erfassung eines neuen Telefonbucheintrags erscheint mit der Rufnummer. Ausführliche Informationen zur Erstellung eines neuen Telefonbucheintrags finden Sie unter „Neuen Kontakt hinzufügen“ auf Seite 61.

Rufnummer des Absenders in der Nachricht anrufen

 → „**Posteingang**“

1. Markieren Sie die Nachricht mit der Rufnummer, die Sie anrufen möchten.
2. Drücken Sie [Optionen], und wählen Sie „Kontakte anrufen“.

Einzelne MMS herunterladen

 → „**Posteingang**“

1. Wählen Sie das Signal () der Nachricht aus, die Sie herunterladen möchten.
2. Drücken Sie [Optionen], und wählen Sie „Download“.

Der Ladevorgang beginnt, und die Anzeige wird zu .

Tipp

- *Sie können auch mehrere Nachrichten gleichzeitig herunterladen, siehe nächster Abschnitt.*

Mehrere MMS herunterladen

 → „**Posteingang**“

1. Drücken Sie [Optionen], und wählen Sie „Erweitert“.
2. Wählen Sie „Mehrere auswählen“.
3. Wählen Sie das gewünschte Nachrichtensignal mit der Option „Markieren / Markierungen löschen“ bzw. „Alles markieren“.
4. Wählen Sie „Download“.

Die ausgewählten Nachrichten werden auf einmal heruntergeladen.

Absender antworten oder an alle antworten

 → „**Posteingang**“

1. Markieren Sie die Nachricht mit dem Absender, dem Sie antworten möchten.
2. Drücken Sie [Optionen], und wählen Sie „Antworten“ oder „Antwort an alle“.
3. Geben Sie die Nachricht ein.
4. Drücken Sie „Senden“.
5. Markieren Sie „Senden“, und drücken Sie , um die Nachricht zu versenden.

Nachricht weiterleiten

 → „**Posteingang**“

1. Markieren Sie die Nachricht, die Sie weiterleiten möchten.
2. Drücken Sie [Optionen], und wählen Sie „Weiterleiten“.
3. Führen Sie die Schritte 2 bis 9 unter „Neue Nachricht erstellen“ auf Seite 87 aus.

Weiterleiten fernsteuern

Sie können die auf Ihrem Mail-Server gespeicherten E-Mail-Nachrichten direkt an andere Empfänger weiterleiten.

 → „**Posteingang**“

1. Markieren Sie das Signal () der Nachricht, die Sie weiterleiten möchten.
2. Drücken Sie [Optionen], und wählen Sie „Weiterleiten“.
3. Führen Sie die Schritte 2 bis 5 unter „Neue Nachricht erstellen“ auf Seite 87 aus.

Nachrichten in der Liste sortieren

 → „**Posteingang**“

1. Drücken Sie [Optionen], und wählen Sie „Erweitert“.
2. Wählen Sie „Sortieren“.
3. Wählen Sie die gewünschte Sortierung.

Nachrichten sperren und entsperren

 → „**Posteingang**“

1. Markieren Sie die Nachricht, die Sie sperren bzw. entsperren möchten.
2. Drücken Sie [Optionen], und wählen Sie „Erweitert“.
3. Wählen Sie „Sperren/Freigeben“.

Bild als MMS-Postkarte versenden

Sie können mit Ihrem Telefon MMS-Nachrichten an eine spezielle Postkartenzentrale von Vodafone senden, die das Bild ausdruckt und an die in der MMS-Nachricht angegebene Postadresse des Empfängers schickt. (Im Auslieferungszustand enthält Ihr Telefon die Adresse einer Postkartenzentrale von Vodafone. Diese Adresse kann nicht geändert werden.)

MMS-Postkarte erstellen

 → „**Nachricht erstellen**“ → „**Postkarte**“

1. Wählen Sie das Bild aus, das Sie versenden möchten.
2. Geben Sie Ihre Nachricht ein.
3. Drücken Sie [OK].
4. Geben Sie die folgenden Informationen zum Empfänger ein.

Ausführliche Informationen finden Sie im Hinweis unten.

- „Name“
 - „Zusätzliche Angaben“
 - „Adresse“
 - „Ort“
 - „PLZ“
 - „Postkarte senden“
5. Drücken Sie [Optionen], und wählen Sie „Senden“.

Hinweis

- Die Angaben zu „Name“, „Adresse“ und „Ort“ sind für das Versenden von MMS–Postkarten obligatorisch.
- Informationen zum Empfänger
 - „Name“:
Name des Empfängers der Postkarte, max. 50 Zeichen
 - „Zusätzliche Angaben“ (optional):
Zusätzliche Informationen zum Empfänger, max. 50 Zeichen
 - „Adresse“:
Straße und Hausnummer, max. 50 Zeichen
 - „Ort“:
Stadt, max. 50 Zeichen
 - „PLZ“ (optional):
Postleitzahl, max. 20 Zeichen
- Welche Felder angezeigt werden, hängt vom Dienst ab. Weitere Informationen hierzu erhalten Sie bei Ihrem Dienstanbieter.
- Dateien im animierten GIF–Format können nicht für MMS–Postkarten verwendet werden.
- Die Bildqualität der MMS–Postkarte hängt von der Bildgröße ab.

Cell Broadcast (Rundmeldungen) (M 4–9)

Sie können auf Ihrem Telefon Rundmeldungen wie Wettervorhersagen und Verkehrsmeldungen empfangen. Diese Art von Meldungen werden an alle Teilnehmer in bestimmten Netzbereichen gesendet, die diesen Dienst abonniert haben.

Diese Funktion ist möglicherweise nicht in allen Mobilfunknetzen verfügbar. Weitere Informationen erhalten Sie bei der Vodafone-Kundenbetreuung.

Cell Broadcast aktivieren/deaktivieren

„**Nachrichten**“ → „**Cell Broadcasts**“ → „**Ein/Aus**“

1. Wählen Sie „Ein“ oder „Aus“.

Cell Broadcast-Meldungen lesen

„**Nachrichten**“ → „**Cell Broadcasts**“ → „**Mitteilungen lesen**“

1. Wählen Sie das gewünschte Thema aus.
2. Blättern Sie durch den Bildschirm, um die Nachricht zu lesen.
3. Drücken Sie [Zurück].

Sprachen einstellen

Sie können Ihre bevorzugte Sprache einstellen, in der die Cell Broadcast-Meldung angezeigt werden soll.

„**Nachrichten**“ → „**Cell Broadcasts**“ → „**Einstellungen**“ → „**Sprache**“

Die aktuelle Sprache wird angezeigt.

1. Drücken Sie .
Die Liste der Sprachen wird angezeigt.

2. Wählen Sie die gewünschte Sprache aus.
3. Drücken Sie [Speichern].

Cell Broadcast–Meldungen abonnieren

Wählen Sie die Seite der Cell Broadcast-Meldung, die Sie abonnieren möchten.

„Nachrichten“ → „Cell Broadcasts“ → „Einstellungen“ → „Infothemen festlegen“ → [Optionen]

1. Wählen Sie „Hinzu/Raus“.
2. Wählen Sie die gewünschte Seite aus.
3. Drücken Sie [Zurück].

Tipp

- *Wenn die gewünschte Seite nicht in der Liste von Schritt 2 aufgeführt wird, wählen Sie in Schritt 1 „Thema erstellen“. Geben Sie den Themencode ein, um eine Seite hinzuzufügen. Ausführliche Informationen zum Themencode erhalten Sie von Ihrem Dienstanbieter.*

Zelleninfo (M 4–10)

Diese Art von Informationen werden an alle Teilnehmer in bestimmten Netzbereichen gesendet, die diesen Dienst abonniert haben.

Wenn Sie Zelleninfos erhalten, wird die Meldung (Vorwahl) im Standby-Bildschirm angezeigt.

Hinweis

- *Diese Funktion ist möglicherweise nicht in allen Mobilfunknetzen verfügbar. Weitere Informationen erhalten Sie bei der Vodafone–Kundenbetreuung.*

Zelleninfo aktivieren/deaktivieren

„**Nachrichten**“ → „**Zelleninfo**“

1. Wählen Sie „Ein“ oder „Aus“.

Hinweis

- *Ist Zelleninfo auf „Ein“ gestellt, verringert sich die Standby–Zeit.*

MMS/SMS/E-Mail einrichten (M 4–11)

Allgemeine Einstellungen

„Nachrichten“ → „Einstellungen“ → „Allgem. Einstellungen“

1. Wählen Sie die Option aus, für die Sie Einstellungen vornehmen möchten.

- „Home Download“ („Automatisch“, „Immer manuell“):
Steuert den Zeitpunkt des Herunterladens innerhalb Ihres eigenen Netzes.
„Automatisch“: Lädt die Nachrichten automatisch vom Server herunter.
„Immer manuell“: Das Herunterladen der Nachrichten erfolgt manuell.
- „Roam. Download“ („Automatisch“, „Immer manuell“):
Steuert den Zeitpunkt des Herunterladens von Nachrichten, wenn Sie Roaming außerhalb Ihres Netzes nutzen.
„Automatisch“: Lädt die Nachrichten automatisch vom Server herunter.
„Immer manuell“: Das Herunterladen der Nachrichten erfolgt manuell.
- „Übermittlungsbericht“:
Aktiviert bzw. deaktiviert die Anforderung eines Übermittlungsberichts.
- „Lesebestätigung“:
Aktiviert bzw. deaktiviert die Anforderung einer Lesebestätigung.
- „Ablaufzeit“:
Diese Funktion gibt den Zeitraum in Tagen und Stunden an, den eine Nachricht gespeichert wird, die beim ersten Versuch nicht an den Empfänger versendet werden konnte. Während dieses Zeitraums wird die Mitteilungszentrale kontinuierlich versuchen, die Nachricht an den Empfänger zu senden.
Geben Sie den Zeitraum ein.

Nachrichten

- „Sendebericht zulassen“:
Aktiviert bzw. deaktiviert das Zulassen eines Sendeberichts bei Empfang einer Nachricht mit Sendebericht.
- „Autom. löschen“ („Keine“, „Eingang“, „Gesendet“, „Eingang & Gesendet“):
Löscht die älteste Nachricht automatisch, wenn der Ordner „Eingang“, „Gesendet“ oder „Eingang & Gesendet“ voll ist.
- „Signatur bearbeiten“:
Öffnet den Bildschirm zur Eingabe der Signatur.
- „Mit Historie“ („Ja“, „Nein“):
Aktiviert bzw. deaktiviert das Zitieren der Originalnachricht in Ihrer Antwort.

SMS-Einstellungen

„**Nachrichten**“ → „**Einstellungen**“ → „**SMS-Einstellungen**“

1. Wählen Sie die Option aus, für die Sie Einstellungen vornehmen möchten.
 - „Mitteilungszentrale“:
Geben Sie die Nummer der Kurzmitteilungszentrale ein.
Wenn Sie eine Landesvorwahl für eine Nachricht an eine Rufnummer im Ausland eingeben möchten, halten Sie  gedrückt, bis ein Pluszeichen (+) erscheint.
 - „Antwortpfad“:
Übernimmt bei Empfang der Antwort auf Ihre Nachricht den gleichen Antwortpfad wie den Sendepfad bzw. lehnt diesen ab.

- „Mitteilungsformat“:
Wählen Sie das Nachrichtenformat aus, das bei der Erstellung einer neuen Nachricht verwendet werden soll.
- „Optimierung“:
Ist diese Einstellung auf „Ein“ (Standard) eingestellt, werden Doublebyte-Zeichen wie z.B. europäische Zeichen mit Akzent in Singlebyte-Zeichen konvertiert und gesendet.
Ist diese Einstellung auf „Aus“ geschaltet, werden die Doublebyte-Zeichen wie angezeigt gesendet.
Beachten Sie, dass Ihnen für Doublebyte-Zeichen, die Sie per SMS versenden, möglicherweise das Doppelte berechnet wird, wenn die Optimierung auf „Aus“ geschaltet ist.
Wählen Sie „Ein“ oder „Aus“.

MMS-Einstellungen

„Nachrichten“ → „Einstellungen“ → „MMS Einstellungen“

1. Wählen Sie die Option aus, für die Sie Einstellungen vornehmen möchten.
 - „MMS Intervall“:
Legt die Dauer der Folienanzeige fest.
 - „Max. Nachrichtengr.“:
Legt die maximale Größe der Nachrichten fest, die heruntergeladen werden können.
 - „Erstellmodus“ („Frei“, „Eingeschränkt“):
Bei Einstellung von „Frei“ können Sie Dateien jedes Formats an die E-Mail anhängen. Bei Einstellung von „Eingeschränkt“ können nur bestimmte Formate angefügt werden.

E-Mail-Einstellungen

„**Nachrichten**“ → „**Einstellungen**“ → „**Email Einstellungen**“

1. Wählen Sie die Option aus, für die Sie Einstellungen vornehmen möchten.

- „Abrufintervall“:
Legt die Abfragehäufigkeit fest.
- „Max. Nachrichtengr.“:
Legt die maximale Größe der Nachrichten fest, die heruntergeladen werden können.

Ihr Telefon ist bereits so eingestellt, dass Sie auf Vodafone live! und das mobile Internet zugreifen können*.

Angepasst für



Vodafone live! ist ein neues Portal im mobilen Internet, das Ihnen Zugang zu einer neuen Welt voller Informationen, Spiele, Musik und anderer Dienste verschafft.

Ihr Telefon nutzt UMTS, einen Mobilfunkstandard, der viel schneller als die herkömmlichen Methoden zur mobilen Datenübertragung ist. Außerdem ist die Verbindung immer aktiv, d.h. Sie müssen sich nicht erst einwählen. Sie brauchen nur für die Daten bezahlen, die Sie versenden oder empfangen, und nicht für die Dauer der Verbindung.

* Wenn Sie bei der Verbindung auf Probleme stoßen, wenden Sie sich an Ihre Vodafone-Kundenbetreuung.

Ihr Telefon enthält einen WAP-Browser, mit dem Sie im mobilen Internet surfen und viele nützliche Informationen abrufen können. In der Regel sind die Seiten für Mobiltelefone ausgelegt.

Die WAP/MMS-Einstellungen auf Ihrem Telefon sind bereits mit der Vodafone-Seite vorkonfiguriert.





WAP-Browser aufrufen

1. Drücken Sie im Standby .

WAP-Browser beenden

1. Drücken Sie , um den Browser zu beenden.

Auf einer WAP-Seite navigieren

- :
Bewegt den Cursor im Bildschirm.
- : Führt die Aktion aus, die unten in der Mitte des Bildschirms angezeigt wird.
- : Ruft das Optionsmenü des Browsers auf.
- : Führt die Aktion aus, die rechts unten im Bildschirm angezeigt wird. Zugriff auf „Vodafone live!“ durch Öffnen des Browsers.
-  (kurz drücken):
Beendet den Browser.
(gedrückt halten):
Schaltet das Telefon aus.

Browser-Menü

Favoriten bearbeiten

 → **[Optionen]** → „**Bookmark**“

1. Wählen Sie die gewünschte URL, und drücken Sie [Optionen].

Sie können die Liste der Bookmarks mithilfe folgender Optionen bearbeiten:

- | | |
|--------------------|--|
| „Auswählen“: | Wählt einen Bookmark aus. |
| „Details“: | Zeigt detaillierte Informationen zur WAP-Seite an. |
| „Seite versenden“: | Sendet die URL-Adresse an die Empfänger. |
| „Neu“: | Erstellt neue Ordner oder Bookmarks. |
| „Umbenennen“: | Benennt Bookmarks um. |
| „URL bearbeiten“: | Bearbeitet die URL des Bookmark. |
| „Verschieben“: | Verschiebt den Bookmark an eine andere Position. |
| „Löschen“: | Löscht Bookmarks. |
| „Alle löschen“: | Löscht alle Bookmarks. |

Browser-Optionen

Sie können verschiedene Optionen des WAP-Browsers verwenden.

☐ → [Optionen]

„Auswählen“:	Wählt eine WAP-Seite aus.
„Home“:	Ruft die Startseite auf.
„Bookmark“:	(Siehe Seite 107.)
„Seite markieren“:	Markiert die ausgewählte WAP-Seite.
„Elemente speichern“:	Speichert Objekte von WAP-Seiten.
„Gehe zu URL“:	Ruft die WAP-Seite auf, deren Internetadresse Sie eingeben.
„Verlauf“:	Zeigt die Historie der Seiten an, die Sie besucht haben.
„Weiterleiten“:	Ruft die nächste Seite bereits angezeigter Seiten auf.
„Seite neu laden“:	Aktualisiert die WAP-Seite, um sie mit aktuellen Informationen zu laden.
„Erweitert“:	Zeigt die erweiterten Menüs an.
„Beenden“:	Beendet den Browser.

Erweiterte Optionen

☐ → [Optionen] → „Erweitert“

„Meine Seite“:	Zeigt die mit Bookmarks versehenen Seiten an.
„Diese Seite speichern“:	Speichert die WAP-Seite als lokale Datei.
„Seite versenden“:	Sendet die Daten der WAP-Seite.
„Details“:	Zeigt detaillierte Informationen zur WAP-Seite an.
„Browser-Daten“:	Bearbeitung der Browser-Daten. Sie können Cache/Cookies/ Verlauf leeren.

„Seite durchsuchen“:	Sucht auf der WAP-Seite nach bestimmten Wörtern.
„Alarめingang“:	Zeigt WAP-Push-Meldungen an.
„Text kopieren“:	Kopiert den Text auf der Webseite.
„Einstellungen“:	Zeigt die Einstellungsmenüs an.
„Browser neu starten“:	Startet den Browser neu.
„Über“:	Zeigt Informationen zum Browser an.

Browser-Einstellungen

☐ → **[Optionen]** → „**Erweitert**“ → „**Einstellungen**“

„Linkverweise“:	Aktiviert oder deaktiviert die Übertragung des Referrers.
„Cookies“:	Ermöglicht die Einstellung der Cookies.
„Downloads“:	Kategorisiert Downloads der Bilder/Töne/Objekte.
„Sicherheit“:	Passiert die Sicherheitsstufe an.
„IMEI-Benachrichtigung“:	Aktiviert oder deaktiviert die Übertragung der Handy-ID.
„Scroll-Schritt“:	Stellt die Geschwindigkeit ein, mit der Bildläufe durchgeführt werden.
„Schriftgröße“:	Stellt die Größe der im Browser angezeigten Schrift ein.

Media Player (M 3)

Mit dem Media-Player können Sie Ton- und Videodateien abspielen. Dafür stehen die folgenden zwei Anwendungen im Media-Player zur Verfügung: Musik- und Video-Player. Diese Anwendungen können Dateien im MP4- und 3gp-Format (Videoclips, Töne) verarbeiten. Während die Dateien im Hintergrund abgespielt werden, können Sie andere Menüs aufrufen.

Zwischen Musik- und Video-Player umschalten

Wenn Sie den Media-Player zum ersten Mal starten, wird automatisch der Musik-Player aufgerufen.

„Media Player“

Die Liste (Alle Videos oder Alle Musiktitel) des zuletzt aufgerufenen Players wird angezeigt.

1. Wird die gewünschte Playliste nicht angezeigt, drücken Sie [Optionen], und wählen Sie „Video-Playliste“ oder „Musik-Playliste“.
2. Wählen Sie „Telefonspeicher“ oder „Speicherkarte“.

Musik-Player

Tondateien abspielen

„Media Player“

1. Wählen Sie die gewünschte Datei aus.
Um die Wiedergabe zu unterbrechen, drücken Sie .

Hinweis

- Wenn das Lautlosprofil aktiviert ist, werden Sie gefragt, ob Sie Töne abspielen möchten oder nicht.

Tipp

- Sie können zum Hauptmenü zurückkehren, während die Datei im Hintergrund abgespielt wird.
- Sie können eine Playliste mit Ihren bevorzugten Dateien erstellen (S. 113).
- Sie können in Schritt 1 den Ton regeln. Drücken Sie [Optionen], und wählen Sie „Tonsteuerung“.
- Sie können in Schritt 1 die Art der Wiedergabe auswählen. Drücken Sie [Optionen], und wählen Sie „Wiedergabeart“.

„Normal“: *Spielt alle Dateien im ausgewählten Ordner einmal ab und beendet die Wiedergabe.*

„Wiederholen“: *Die ausgewählte Datei wird immer wieder abgespielt.*

„Alle wiederholen“: *Spielt alle Dateien im ausgewählten Ordner ab.*

„Zufall“: *Spielt die Dateien im ausgewählten Ordner nach dem Zufallsprinzip ab.*

Abzuspielende Datei suchen

„Media Player“

1. Drücken Sie [Optionen], und wählen Sie „Suche & Hilfe“.
2. Geben Sie die ersten Buchstaben des Titels ein.

Die Suchergebnisse werden in alphabetischer Reihenfolge angezeigt, die übereinstimmende Datei wird hervorgehoben.

Datei zur Playliste hinzufügen

Sie können eine Playliste erstellen, die Ihre bevorzugten Dateien enthält.

„Media Player“

1. Markieren Sie die Datei, die Sie der Playliste hinzufügen möchten.

Media Player

2. Drücken Sie [Optionen], und wählen Sie „In die Playliste“.

Die Playlisten werden angezeigt. Ausführliche Informationen zum Hinzufügen von Playlisten finden Sie unter „Neue Playliste hinzufügen“ auf Seite 113.

3. Wählen Sie den gewünschten Ordner aus.

4. Drücken Sie .

Die in Schritt 1 markierte Datei wird in der Liste gespeichert.

Um die Playliste zu löschen, markieren Sie die Playliste, und drücken Sie [Optionen]. Wählen Sie anschließend „Playliste löschen“.

Streaming

Sie können Tondateien abspielen, während sie vom mobilen Internet heruntergeladen werden.

Sie können auch die Internetadresse als Bookmark speichern.

„Media Player“

1. Drücken Sie [Optionen], und wählen Sie „Streamen“.

2. Wählen Sie „URL eingeben“, „Favorit“ oder „Zugriffs-Log“.

„URL eingeben“: Geben Sie die Adresse der Website ein. Der Browser öffnet die Seite, und beginnt mit dem Herunterladen und der Wiedergabe.

„Favorit“: Die Adresse der Website wird gespeichert.

„Zugriffs-Log“: Zeigt die Logs der Website an, die Sie aufgerufen haben. Sie können das Streaming vom Log aus starten.

Neue Playliste hinzufügen



„Media Player“

1. Drücken Sie [Optionen], und wählen Sie „Musik öffnen“.
2. Wählen Sie „Telefonspeicher“ oder „Speicherkarte“.
3. Drücken Sie [Optionen], und wählen Sie „Neue Playliste“.
4. Geben Sie einen Namen für die Playliste ein.
5. Drücken Sie .

Video-Player

Videoclips abspielen

„Media Player“

1. Wählen Sie die gewünschte Datei aus.
Um die Wiedergabe zu unterbrechen, drücken Sie .
Um die Wiedergabe zu beenden, drücken Sie .

Tipp

- Sie können Ihre Playliste mit den gewünschten Dateien erstellen (S. 115).

Abzuspielende Datei suchen

„Media Player“

1. Drücken Sie [Optionen], und wählen Sie „Suche & Hilfe“.
2. Geben Sie die ersten Buchstaben des Titels ein.
Die Suchergebnisse werden in alphabetischer Reihenfolge angezeigt, die übereinstimmende Datei wird hervorgehoben.

Datei zur Playliste hinzufügen

Sie können eine eigene Playliste erstellen, die Ihre bevorzugten Dateien enthält.

„Media Player“

1. Markieren Sie die Datei, die Sie der Playliste hinzufügen möchten.
2. Drücken Sie [Optionen], und wählen Sie „In die Playliste“.
Die Playlisten werden angezeigt. Ausführliche Informationen zur Erstellung von Playlisten finden Sie unter „Neue Playliste hinzufügen“ auf Seite 115.
3. Wählen Sie den gewünschten Ordner aus.
4. Drücken Sie .
Die in Schritt 1 markierte Datei wird in der Liste gespeichert.
Um Dateien aus der Playliste zu löschen, markieren Sie die Playliste, und drücken Sie [Optionen]. Wählen Sie anschließend „Aus Playliste löschen“.

Streaming

Sie können Videodateien abspielen, während sie vom mobilen Internet heruntergeladen werden.

Sie können auch die Internetadresse als Bookmark speichern.

„Media Player“

1. Drücken Sie [Optionen], und wählen Sie „Streamen“.
2. Wählen Sie „URL eingeben“, „Favorit“, „Zugriffs-Log“ oder „Anzeigegröße“ .
 - „URL eingeben“: Geben Sie die Adresse der Website ein. Der Browser öffnet die Seite, und beginnt mit dem Herunterladen und der Wiedergabe.
 - „Favorit“: Die Adresse der Website wird gespeichert.
 - „Zugriffs-Log“: Zeigt die Logs der Website an, die Sie aufgerufen haben. Sie können das Streaming vom Log aus starten.
 - „Anzeigegröße“: Wählen Sie die Anzeigegröße beim Abspielen von Videodateien.

Neue Playliste hinzufügen

„Media Player“

1. Drücken Sie [Optionen], und wählen Sie „Video öffnen“.
2. Wählen Sie „Telefonspeicher“ oder „Speicherkarte“.
3. Drücken Sie [Optionen], und wählen Sie „Neue Playliste“.
4. Geben Sie einen Namen für die Playliste ein.
5. Drücken Sie .

Videoclipdatei bearbeiten

„Media Player“

1. Wählen Sie die Datei aus, die Sie bearbeiten möchten.
2. Drücken Sie [Optionen], und wählen Sie „Ändern“.
3. Wählen Sie die gewünschte Option.
 - „Schneiden“: Wählen Sie den Bereich aus, der beschnitten werden soll.
 - „Untertitel“: Erstellen Sie einen Untertitel zur Datei.

Beleuchtung

„Media Player“

1. Wählen Sie das Video, dessen Beleuchtung Sie anpassen möchten.
2. Drücken Sie [Optionen], und wählen Sie „Einstellungen“.
3. Wählen Sie „Beleuchtung“.
4. Wählen Sie „Immer an“, „Immer aus“ oder „Standard“.
 - „Immer an“: Leuchtet, während die Datei abgespielt wird.
 - „Immer aus“: Leuchtet nicht, während die Datei abgespielt wird, auch nicht bei Drücken einer Taste.
 - „Standard“: Wie die Beleuchtungseinstellung des Displays (S. 181).



Der Bereich „Mein Telefon“ enthält verschiedene Bilder, Töne und Videos. Hier sind außerdem häufig verwendete Texte und WAP-Seiten (Adressen) gespeichert, die Sie verwenden können. Sie können auch Bilder, Töne und Videos per Infrarot oder *Bluetooth*-Funktechnologie an OBEX-fähige Telefone übertragen.

Bilder (M 6–1)

Sie können hier die Bilder verwalten, die von einer Digitalkamera aufgenommen oder vom Internet heruntergeladen wurden. Sie können Bilder in den folgenden Formaten speichern: JPEG, PNG, WBMP und GIF.

Bilder anzeigen

„**Mein Telefon**“ → „**Bilder**“

1. Wählen Sie die Datei aus, die Sie anzeigen möchten.

Das ausgewählte Bild wird angezeigt.

Speicherort wechseln

„**Mein Telefon**“ → „**Bilder**“

1. Drücken Sie .

Die Registerkarte wechselt, und die Liste von der Speicherkarte wird angezeigt. Um zum Telefonspeicher zurückzukehren, drücken Sie .

2. Wählen Sie das gewünschte Bild aus.

Bilder als Hintergrund verwenden

„**Mein Telefon**“ → „**Bilder**“

1. Markieren Sie die Datei, die Sie als Hintergrundbild verwenden möchten.
2. Drücken Sie [Optionen], und wählen Sie „Als Hintergrund“.



Bild zu Telefonbucheintrag speichern

Sie können diese Option nur für Bilder im Telefonspeicher verwenden.

„Mein Telefon“ → „Bilder“

1. Markieren Sie die Datei, die Sie im Telefonbuch speichern möchten.

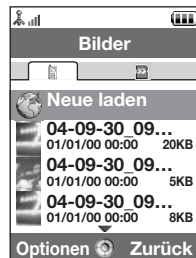
2. Drücken Sie [Optionen], und wählen Sie „Zum Telefonbuch“.

Um den Eintrag zu überschreiben, wählen Sie die Daten aus, die Sie speichern möchten.

Um den Eintrag als neuen Eintrag zu speichern, wählen Sie „Als neuer Kontakt“.

Ausführliche Informationen zur Eingabe von Namen finden Sie unter „Neuen Kontakt hinzufügen“ auf Seite 61.

Bilder bearbeiten

„Mein Telefon“ → „Bilder“

1. Markieren Sie die Datei, die Sie bearbeiten möchten.

2. Drücken Sie [Optionen], und wählen Sie „Bildeditor“.

3. Wählen Sie die gewünschte Option.

Hinweis

- *Die Größe der Bilder, die mit einem Effekt versehen werden können, muss mindestens 52 Bildpunkte [B] × 52 Bildpunkte [H] betragen.*

Größe anpassen

Sie können die Größe des Bildes je nach Umgebungssituation anpassen.

„Mein Telefon“ → „Bilder“

1. Markieren Sie die Datei, deren Größe Sie ändern möchten.
2. Drücken Sie [Optionen], und wählen Sie „Größe ändern“.
3. Wählen Sie die gewünschte Option.

Bei jeder Option wird die Größe des Bildes entsprechend angepasst.

„Hintergrundbild“

„Ein-/Ausschalten“

„Ankommender Ruf“

„Alarm“

„Ausschneiden“

Hinweis

- Die Funktion „Größe ändern“ ist möglicherweise nicht verfügbar. Dies hängt vom Original und Copyright des Bildes ab.

Bilder versenden

„Mein Telefon“ → „Bilder“

1. Markieren Sie die Datei, die Sie versenden möchten.
2. Drücken Sie [Optionen], und wählen Sie „Senden“.
3. Wählen Sie die gewünschte Option.

Ausführliche Informationen zur Erstellung von Nachrichten finden Sie unter „Neue Nachricht erstellen“ auf Seite 87.

Hinweis

- *Urheberrechtlich geschützte Bilder können nicht als Anhang einer Nachricht gesendet werden.*

Aktionen auf Dateien ausführen

Sie können die gespeicherten Bilder kopieren, verschieben, sortieren, umbenennen und löschen.

„Mein Telefon“ → „Bilder“

1. Markieren Sie die gewünschte Datei.
2. Drücken Sie [Optionen], und wählen Sie „Erweitert“.

Wählen Sie die gewünschte Option.

„Verschieben“: Verschiebt die Datei in einen anderen Ordner. Wählen Sie den Zielordner aus.

„Kopieren“: Kopiert die Datei. Wählen Sie den Zielordner aus.

„Ordner erstellen“: Erstellt einen neuen Ordner.

Mehrere auswählen

Sie können mehr als eine Datei auswählen, um sie zu verschieben, zu kopieren oder zu löschen.

Hinweis

- Die folgenden Schritte sind durchführbar, wenn andere Einträge als „Neue laden“ ausgewählt sind.

„**Mein Telefon**“ → „**Bilder**“ → **[Optionen]** → „**Erweitert**“ → „**Mehrere ausw.**“

- Wählen Sie die gewünschten Dateinamen aus.
- Drücken Sie **[Optionen]**, und wählen Sie das gewünschte Menü.
Wenn Sie „Löschen“ wählen, erscheint eine Bestätigungsmeldung.

Tipp

- Um das Kontrollkästchen zu deaktivieren, wählen Sie die Datei erneut aus oder wählen Sie in Schritt 2 die Option „Auswahl aufheben“.
- Wenn Sie alle Dateien auswählen möchten, wählen Sie in Schritt 2 die Option „Alle auswählen“. Um die Auswahl aller Dateien aufzuheben, wählen Sie „Alle aufheben“. Drücken Sie **[Optionen]**, und wählen Sie das gewünschte Menü.

Dateien sortieren

Hinweis

- Die folgenden Schritte sind durchführbar, wenn andere Einträge als „Neue laden“ ausgewählt sind.

„**Mein Telefon**“ → „**Bilder**“ → **[Optionen]** → „**Erweitert**“ → „**Liste sortieren**“

- Wählen Sie die gewünschte Reihenfolge.

Dateien umbenennen

„**Mein Telefon**“ → „**Bilder**“

- Markieren Sie die gewünschte Datei.
- Drücken Sie **[Optionen]**, und wählen Sie „Umbenennen“.

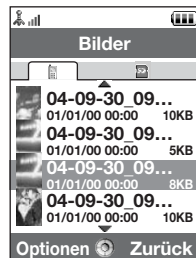

Dateien löschen

„**Mein Telefon**“ → „**Bilder**“

1. Markieren Sie die gewünschte Datei.
2. Drücken Sie [Optionen], und wählen Sie „Löschen“.

Bilddetails anzeigen

„**Mein Telefon**“ → „**Bilder**“

1. Markieren Sie die Datei, zu der Sie die Details anzeigen möchten.
2. Drücken Sie [Optionen], und wählen Sie „Details“.

Bilder herunterladen

„**Mein Telefon**“ → „**Bilder**“ → „**Neue laden**“

Der Browser wird geöffnet und die Portalseite, von der Sie Bilder herunterladen können, wird angezeigt.

Tipp

- Ausführliche Informationen zur Übertragung von Daten unter Mein Telefon finden Sie unter „Dateien unter Mein Telefon versenden“ auf Seite 137.

Videos (M 6–2)

Auf Ihrem Telefon können Sie Videoclips verwalten, die Sie mit einer Videokamera aufgenommen oder vom mobilen Internet heruntergeladen haben.

Videos abspielen

„**Mein Telefon**“ → „**Videos**“

1. Markieren Sie die Datei, die Sie abspielen möchten.

2. Drücken Sie .

Um die Wiedergabe fortzusetzen, drücken Sie erneut .

Um die Wiedergabe zu beenden, drücken Sie [Zurück].

Speicherort wechseln

„**Mein Telefon**“ → „**Videos**“

1. Drücken Sie .

Die Registerkarte wechselt, und die Liste von der Speicherkarte wird angezeigt. Um zum Telefonspeicher zurückzukehren, drücken Sie .

2. Wählen Sie das gewünschte Video aus.

Videos versenden

„Mein Telefon“ → „Videos“

1. Markieren Sie die Datei, die Sie versenden möchten.
2. Drücken Sie [Optionen], und wählen Sie „Senden“.
3. Wählen Sie die gewünschte Option.

Ausführliche Informationen zur Erstellung von Nachrichten finden Sie unter „Neue Nachricht erstellen“ auf Seite 87.

Hinweis

- *Urheberrechtlich geschützte Videoclips können nicht als Anhang einer Nachricht gesendet werden, mit Ausnahme von Separate-Delivery-Dateien.*

Videos aufnehmen

Sie können auch von Mein Telefon aus Videos aufnehmen.

Hinweis

- *Die folgenden Schritte sind durchführbar, wenn andere Einträge als „Neue laden“ ausgewählt sind.*

„Mein Telefon“ → „Videos“ → [Optionen] → „Video aufnehmen“

Die Videokamera wird geöffnet. Wie Sie ein Video aufnehmen, erfahren Sie unter „Videos aufnehmen“ auf Seite 80.

Aktionen auf Dateien ausführen

Sie können die gespeicherten Videos kopieren, verschieben, sortieren, umbenennen und löschen.

„Mein Telefon“ → „Videos“

1. Markieren Sie die gewünschte Datei.

Mein Telefon

2. Drücken Sie [Optionen], und wählen Sie „Erweitert“.

Wählen Sie die gewünschte Option.

„Verschieben“: Verschiebt die Datei in einen anderen Ordner. Wählen Sie den Zielordner aus.

„Kopieren“: Kopiert die Datei. Wählen Sie den Zielordner aus.

„Ordner erstellen“: Erstellt einen neuen Ordner.

Mehrere auswählen

Sie können mehr als eine Datei auswählen, um sie zu verschieben, zu kopieren oder zu löschen.

Hinweis

- Die folgenden Schritte sind durchführbar, wenn andere Einträge als „Neue laden“ ausgewählt sind.

„**Mein Telefon**“ → „**Videos**“ → **[Optionen]** → „**Erweitert**“ → „**Mehrere ausw.**“

1. Wählen Sie die gewünschten Dateinamen aus.

2. Drücken Sie [Optionen], und wählen Sie das gewünschte Menü.

Wenn Sie „Löschen“ wählen, erscheint eine Bestätigungsmeldung.

Tipp

- Um das Kontrollkästchen zu deaktivieren, wählen Sie die Datei erneut aus oder wählen Sie in Schritt 2 die Option „Auswahl aufheben“.
- Wenn Sie alle Dateien auswählen möchten, wählen Sie in Schritt 2 die Option „Alle auswählen“. Um die Auswahl aller Dateien aufzuheben, wählen Sie „Alle aufheben“. Drücken Sie [Optionen], und wählen Sie das gewünschte Menü.

Dateien sortieren

Hinweis

- Die folgenden Schritte sind durchführbar, wenn andere Einträge als „Neue laden“ ausgewählt sind.

„Mein Telefon“ → „Videos“ → [Optionen] → „Erweitert“ → „Liste sortieren“

1. Wählen Sie die gewünschte Reihenfolge.

Dateien umbenennen

„Mein Telefon“ → „Videos“

1. Markieren Sie die gewünschte Datei.
2. Drücken Sie [Optionen], und wählen Sie „Umbenennen“.

Dateien löschen

„Mein Telefon“ → „Videos“

1. Markieren Sie die gewünschte Datei.
2. Drücken Sie [Optionen], und wählen Sie „Löschen“.

Videodetails anzeigen

„Mein Telefon“ → „Videos“

1. Markieren Sie die Datei, zu der Sie die Details anzeigen möchten.
2. Drücken Sie [Optionen], und wählen Sie „Details“.

Videos herunterladen

„**Mein Telefon**“ → „**Videos**“ → „**Neue laden**“

Der Browser wird geöffnet und die Portalseite, von der Sie Videoclips herunterladen können, wird angezeigt.

Klingelvideo einrichten

Sie können Ihr Telefon so einrichten, dass beim Klingeln ein Video abgespielt wird.

„**Mein Telefon**“ → „**Videos**“

1. Markieren Sie das gewünschte Video.
2. Drücken Sie [Optionen], und wählen Sie „Als Klingelvideo“.

Sounds (M 6–3)

Die heruntergeladenen Tondateien und die von der Sprachnotizfunktion (Sprachaufnahme) aufgezeichneten AMR-Daten werden unter „Sounds“ verwaltet. Die Standardklingeltöne sind in „Sounds“ nicht enthalten. Nur Tondateien, die Sie mit dem Telefon abspielen können, werden in „Sounds“ gespeichert.

Tondateien abspielen

„Mein Telefon“ → „Sounds“

1. Wählen Sie die Datei aus, die Sie abspielen möchten.

Um die Wiedergabe zu beenden, drücken Sie .

Hinweis

- Diese Option ist möglicherweise nicht in allen Regionen verfügbar.

Speicherort wechseln

„Mein Telefon“ → „Sounds“

1. Drücken Sie .

Die Registerkarte wechselt, und die Liste von der Speicherkarte wird angezeigt. Um zum Telefonspeicher zurückzukehren, drücken Sie .

2. Wählen Sie den gewünschten Ton aus.

Töne als Klingelton verwenden

„Mein Telefon“ → „Sounds“

1. Markieren Sie die Datei, die Sie als Klingelton verwenden möchten.
2. Drücken Sie [Optionen], und wählen Sie „Sound auswählen“.

Hinweis

- Für Klingeltöne stehen folgende Formate zur Verfügung: SMAF, MIDI (SMF, SP–MIDI), MP3, MP4 und XMF. Andere Formate können nicht verwendet werden.

Ton versenden

„Mein Telefon“ → „Sounds“

1. Markieren Sie die Datei, die Sie versenden möchten.
2. Drücken Sie [Optionen], und wählen Sie „Senden“.
3. Wählen Sie die gewünschte Option.

Ausführliche Informationen zur Erstellung von Nachrichten finden Sie unter „Neue Nachricht erstellen“ auf Seite 87.

Hinweis

- Urheberrechtlich geschützte Töne können nicht als Anhang einer Nachricht gesendet werden, mit Ausnahme von Separate–Delivery–Dateien.

Aktionen auf Dateien ausführen

Sie können die gespeicherten Töne kopieren, verschieben, sortieren, umbenennen und löschen.

„Mein Telefon“ → „Sounds“

1. Markieren Sie die gewünschte Datei.
2. Drücken Sie [Optionen], und wählen Sie „Erweitert“.

Wählen Sie die gewünschte Option.

„Verschieben“: Verschiebt die Datei in einen anderen Ordner. Wählen Sie den Zielordner aus.

„Kopieren“: Kopiert die Datei. Wählen Sie den Zielordner aus.

„Ordner erstellen“: Erstellt einen neuen Ordner.

Mehrere auswählen

Sie können mehr als eine Datei auswählen, um sie zu verschieben, zu kopieren oder zu löschen.

Hinweis

- Die folgenden Schritte sind durchführbar, wenn andere Einträge als „Neue laden“ ausgewählt sind.

„Mein Telefon“ → „Sounds“ → [Optionen] → „Erweitert“ → „Mehrere ausw.“

1. Wählen Sie die gewünschten Dateinamen aus.
2. Drücken Sie [Optionen], und wählen Sie das gewünschte Menü.

Wenn Sie „Löschen“ wählen, erscheint eine Bestätigungsmeldung.

Tipp

- Um das Kontrollkästchen zu deaktivieren, wählen Sie die Datei erneut aus oder wählen Sie in Schritt 2 die Option „Auswahl aufheben“.
- Wenn Sie alle Dateien auswählen möchten, wählen Sie in Schritt 2 die Option „Alle auswählen“. Um die Auswahl aller Dateien aufzuheben, wählen Sie „Alle aufheben“. Drücken Sie [Optionen], und wählen Sie das gewünschte Menü.

Dateien sortieren

Hinweis

- Die folgenden Schritte sind durchführbar, wenn andere Einträge als „Neue laden“ ausgewählt sind.

„**Mein Telefon**“ → „**Sounds**“ → **[Optionen]** → „**Erweitert**“ → „**Liste sortieren**“

1. Wählen Sie die gewünschte Reihenfolge.

Dateien umbenennen

„**Mein Telefon**“ → „**Sounds**“

1. Markieren Sie die gewünschte Datei.
2. Drücken Sie [Optionen], und wählen Sie „Umbenennen“.

Dateien löschen

„**Mein Telefon**“ → „**Sounds**“

1. Markieren Sie die gewünschte Datei.
2. Drücken Sie [Optionen], und wählen Sie „Löschen“.

Tondetails anzeigen

„**Mein Telefon**“ → „**Sounds**“

1. Markieren Sie die Datei, zu der Sie die Details anzeigen möchten.
2. Drücken Sie [Optionen], und wählen Sie „Details“.

Klingeltöne herunterladen

„Mein Telefon“ → „Sounds“ → „Neue laden“

Der Browser wird geöffnet und die Portalseite, von der Sie Töne herunterladen können, wird angezeigt.

Load–A–Game (M 6–4)

Die heruntergeladenen Anwendungen werden wie die vorinstallierte Anwendung unter „Meine Spiele“ gespeichert.

Anwendungen verwenden

Sie können mit diesem Telefon verschiedene Anwendungen von Vodafone nutzen.

Die Anwendungen laden Sie über das mobile Internet herunter.

Bestimmte Anwendungen ermöglichen die Verbindung mit einem Netzwerk, z.B. bei einem Spiel oder einer netzbasierten Anwendung.

Hinweis

- *Anwendungen können lokal (keine Verbindung) und netzbasiert (Verbindung über das mobile Internet zur Aktualisierung von Daten oder zum Spielen) ausgeführt werden. Es kann sein, dass Ihnen bei netzbasierten Anwendungen zusätzliche Kosten entstehen. Weitere Informationen hierzu erhalten Sie bei Ihrem Dienstanbieter.*

Anwendungen herunterladen

Bestätigungsbildschirm

Bevor Sie eine Anwendung herunterladen, werden Sie zu einer Bestätigung aufgefordert.

Nachdem Sie die Informationen auf dem Bestätigungsbildschirm geprüft haben, können Sie die Anwendung herunterladen.

Hinweis

- *Bevor Sie die Anwendung herunterladen, müssen Sie ggf. Ihre Benutzerdaten eingeben.*

Anwendungen ausführen

„Mein Telefon“ → „Load-A-Game“

Die heruntergeladenen Anwendungen werden entsprechend ihrer Aktualität aufgelistet.

1. Wählen Sie die Anwendung aus, die Sie ausführen möchten.

Die ausgewählte Anwendung wird ausgeführt. Wenn Sie netzbasierte Anwendungen ausführen, können Sie eine Netzverbindung auswählen.

2. Um die Anwendung zu beenden, drücken Sie  und wählen „Ende“.

Bildschirmschoner einrichten

„Mein Telefon“ → „Load-A-Game“

1. Markieren Sie den gewünschten Bildschirmschoner.



2. Drücken Sie .

Der Bestätigungsbildschirm zur Einrichtung des Bildschirmschoners wird angezeigt.

3. Drücken Sie [Ja].

Mehr Downloads

„**Mein Telefon**“ → „**Load–A–Game**“ → „**Mehr Downloads**“

1. Wählen Sie die Anwendung aus, die Sie herunterladen möchten.
Nach verschiedenen WAP-Browser-Bildschirmen wird ein Bestätigungsbildschirm angezeigt.
2. Drücken Sie , um mit dem Herunterladen zu beginnen.
3. Wenn Sie fertig sind, drücken Sie .

Dateien mit Kopierschutz aktivieren (DRM)

Einige Bilder, Tondateien und Videoclips sind durch ein digitales Kopierschutzprogramm namens DRM (Digital Rights Management) geschützt. Um diese Dateien zu öffnen, müssen Sie die digitale Lizenz aktivieren. Durch DRM geschützte Dateien werden mit  angezeigt.

„**Mein Telefon**“

1. Wählen Sie das gewünschte Menü aus „Bilder“, „Ton & Klingelton“ oder „Videos“.
2. Markieren Sie die Datei, die Sie aktivieren möchten.
3. Drücken Sie [Optionen], und wählen Sie „Aktivieren“.

Hinweis

- *Es kann sein, dass sich einige Bilder mit DRM nicht öffnen lassen, obwohl versucht wurde, sie zu aktivieren.*
- *Bilder mit Kopierschutz (DRM) können nicht als Anhang einer Nachricht gesendet werden, mit Ausnahme von Separate–Delivery–Dateien.*

Dateien unter Mein Telefon versenden

Wählen Sie das gewünschte Menü.

„Mein Telefon“ → „Bilder“

„Mein Telefon“ → „Sounds“

„Mein Telefon“ → „Videos“

„Mein Telefon“ → „Andere Dokumente“

1. Markieren Sie die gewünschte Datei.
2. Drücken Sie [Optionen], und wählen Sie „Senden“.
3. Wählen Sie „via Bluetooth“ oder „via Infrarot“.

Bei „via Bluetooth“

Ausführliche Informationen finden Sie unter „Bluetooth“ auf Seite 206.

Bei „via Infrarot“

Ausführliche Informationen finden Sie unter „Infrarot“ auf Seite 212.

Hinweis

- *Urheberrechtlich geschützte Bilder/Töne/Videos können nicht gesendet werden, mit Ausnahme von Separate-Delivery-Dateien.*
- *Bei der Kopplung der Geräte müssen Sie Ihren Passcode eingeben, wenn Sie zum ersten Mal eine Verbindung zu einem Bluetooth-fähigen Gerät herstellen.*

Mein Telefon

Daten unter Mein Telefon empfangen

Wenn das Telefon ein Objekt empfängt, wird im Standby eine Bestätigungsmeldung angezeigt.

1. Drücken Sie [Ja].

Die empfangene Datei wird im entsprechenden Ordner unter „Mein Telefon“ gespeichert.

Tipp

- Ausführliche Informationen zu den Einstellungen für Infrarot oder Bluetooth finden Sie unter „Verbindungen“ auf Seite 206.

Bookmarks (M 6–5)

Sie können bevorzugte (oder häufig besuchte) Seiten (Internetadressen) in Bookmarks ablegen. So können Sie WAP-Seiten schneller aufrufen. Ausführliche Informationen finden Sie unter „Vodafone live!“ auf Seite 105.

„**Mein Telefon**“ → „**Bookmarks**“

1. Wählen Sie die Seite aus, die Sie besuchen möchten.

Meine Seite (M 6–6)

Sie können eine WAP-Seite als Screenshot speichern.

„**Mein Telefon**“ → „**Gespeicherte Seiten**“

1. Wählen Sie die gewünschte Datei aus.

Textvorlagen (M 6–7)

Sie können bis zu 50 Textvorlagen speichern und in SMS- und MMS-Nachrichten verwenden. Die maximale Kapazität der Textvorlagen beträgt 100 KB.

Text einer Textvorlage hinzufügen

„Mein Telefon“ → „Textvorlagen“ → „Neue Vorlage hinzu“

1. Geben Sie den Text ein, und drücken Sie .

Textvorlagen bearbeiten

„Mein Telefon“ → „Textvorlagen“

1. Markieren Sie die Textvorlage, die Sie bearbeiten möchten.
2. Drücken Sie [Optionen], und wählen Sie „Ändern“.
3. Ändern Sie den Text, und drücken Sie .

Textvorlagen anzeigen

„Mein Telefon“ → „Textvorlagen“

Die Liste der Textvorlagen wird angezeigt.

1. Markieren Sie die Textvorlage, die Sie anzeigen möchten.
2. Drücken Sie [Optionen], und wählen Sie „Anzeigen“.

Textvorlagen löschen

„Mein Telefon“ → „Textvorlagen“

1. Markieren Sie die gewünschte Textvorlage.
2. Drücken Sie [Optionen], und wählen Sie „Löschen“.

Textvorlagen versenden

„**Mein Telefon**“ → „**Textvorlagen**“

1. Markieren Sie die gewünschte Textvorlage.
2. Drücken Sie [Optionen], und wählen Sie „Text senden“.

Andere Dokumente (M 6–8)

Bestimmte Dateitypen (außer Bilder) werden im Ordner „Andere Dokumente“ des Telefons gespeichert. Sie können diese Dateien wie Daten unter Mein Telefon bearbeiten und verwenden.

Dokumente öffnen

„**Mein Telefon**“ → „**Andere Dokumente**“

1. Wählen Sie die gewünschte Datei aus.

Dokumente versenden

„**Mein Telefon**“ → „**Andere Dokumente**“

1. Markieren Sie die Datei, die Sie versenden möchten.
2. Drücken Sie [Optionen], und wählen Sie „Senden“.
3. Wählen Sie die gewünschte Option.

Aktionen auf Dateien ausführen

Sie können die gespeicherten Dokumente kopieren, verschieben, sortieren, umbenennen und löschen.

„Mein Telefon“ → „Andere Dokumente“

1. Markieren Sie die gewünschte Datei.
2. Drücken Sie [Optionen], und wählen Sie „Erweitert“.

Wählen Sie die gewünschte Option.

„Verschieben“: Verschiebt die Datei in einen anderen Ordner. Wählen Sie den Zielordner aus.

„Kopieren“: Kopiert die Datei. Wählen Sie den Zielordner aus.

„Ordner erstellen“: Erstellt einen neuen Ordner.

Mehrere auswählen

Sie können mehr als eine Datei auswählen, um sie zu verschieben, zu kopieren oder zu löschen.

„Mein Telefon“ → „Andere Dokumente“ → [Optionen] → „Erweitert“ → „Mehrere ausw.“

1. Wählen Sie die gewünschten Dateinamen aus.
2. Drücken Sie [Optionen], und wählen Sie das gewünschte Menü.
Wenn Sie „Löschen“ wählen, erscheint eine Bestätigungsmeldung.

Tipp

- Um das Kontrollkästchen zu deaktivieren, wählen Sie die Datei erneut aus oder wählen Sie in Schritt 2 die Option „Auswahl aufheben“.
- Wenn Sie alle Dateien auswählen möchten, wählen Sie in Schritt 2 die Option „Alle auswählen“. Um die Auswahl aller Dateien aufzuheben, wählen Sie „Alle aufheben“. Drücken Sie [Optionen], und wählen Sie das gewünschte Menü.

Mein Telefon

Dateien sortieren

„Mein Telefon“ → **„Andere Dokumente“** → **[Optionen]** → **„Erweitert“** → **„Liste sortieren“**

1. Wählen Sie die gewünschte Reihenfolge.

Dateien umbenennen

„Mein Telefon“ → **„Andere Dokumente“**

1. Markieren Sie die gewünschte Datei.
2. Drücken Sie [Optionen], und wählen Sie „Umbenennen“.

Dateien löschen

„Mein Telefon“ → **„Andere Dokumente“**

1. Markieren Sie die gewünschte Datei.
2. Drücken Sie [Optionen], und wählen Sie „Löschen“.

Dokumentdetails anzeigen

„Mein Telefon“ → **„Andere Dokumente“**

1. Markieren Sie die Datei, zu der Sie die Details anzeigen möchten.
2. Drücken Sie [Optionen], und wählen Sie „Details“.

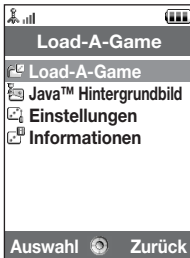

Spiele (M 1–1)

Die Liste der Java™-Anwendungen wird angezeigt.

Die heruntergeladenen Anwendungen werden entsprechend ihrer Aktualität aufgelistet.

Anwendungen ausführen

Ausführliche Informationen zur Ausführung von Anwendungen finden Sie unter „Anwendungen ausführen“ auf Seite 135.

Sicherheitsstufe einstellen

Sie können die Sicherheitsstufe für Java™-Anwendungen einstellen.

„Load-A-Game“ → „Load-A-Game“

1. Markieren Sie die gewünschte Java™-Anwendung.

2. Drücken Sie [Optionen], und wählen Sie „Sicherheitsstufe“.

3. Wählen Sie eine der folgenden Optionen:

- „Internetzugriff“: Legt Sicherheitseinstellungen für den Internetzugriff fest.
- „Nachrichten“: Legt Sicherheitseinstellungen für den MMS- und SMS-Versand fest.
- „Auto Run“: Legt Sicherheitseinstellungen für die Ausführung der Auto-Run-Funktion fest.
- „Lokale Verbindung“: Legt Sicherheitseinstellungen für den Zugriff auf lokale Inhalte fest.
- „Ben.daten lesen“: Legt Sicherheitseinstellungen für das Lesen von Benutzerdaten fest, z.B. Telefonbucheinträge, Postfach (Eingang) und Mein Telefon.

- „Ben.daten schr.“: Legt Sicherheitseinstellungen für die Erfassung von Einträgen in Ihrem Telefon fest, z.B. Telefonbucheinträge, Postfach (Eingang) und Mein Telefon.
- „Multimedia“: Legt Sicherheitseinstellungen für die Barcode-Scanfunktion fest.
- „Ortsdaten lesen“: Legt Sicherheitseinstellungen für die Aktualisierung der Positionierungsfunktion fest.
- „Zurücksetzen“: Macht alle vorherigen Einstellungen rückgängig.

4. Wählen Sie eine der folgenden Optionen:

- „Sitzung“: Die Bestätigungsmeldung wird erst angezeigt, wenn Sie die Anwendung beenden, während die Ausführung des API der angegebenen Funktionsgruppe autorisiert wird.
- „Einmal“: Die Bestätigungsmeldung wird immer angezeigt, wenn das API der angegebenen Funktionsgruppe ausgeführt wird.
- „Pauschal“: Die Bestätigungsmeldung wird erst angezeigt, wenn die Anwendung gelöscht wird oder Sie die Einstellungen ändern, während die Ausführung des API der angegebenen Funktionsgruppe autorisiert wird.
- „Nein“: Die Ausführung des API der angegebenen Funktionsgruppe wird nicht autorisiert.

Internetzugriff einrichten

Um Java™-Anwendungen herunterladen zu können, müssen Sie den Internetzugriff einrichten.

„**Load–A–Game**“ → „**Load–A–Game**“ → **[Optionen]** → „**Sicherheitsstufe**“ → „**Internetzugriff**“

1. Wählen Sie „Sitzung“, „Einmal“, „Pauschal“ oder „Nein“.

Informationen zur Anwendung anzeigen

Sie können die Informationen zur Java™-Anwendung anzeigen.

„Load–A–Game“ → „Load–A–Game“

1. Markieren Sie die gewünschte Java™-Anwendung.
2. Drücken Sie [Optionen], und wählen Sie „Informationen“.

Die Informationen zur ausgewählten Anwendung werden auf dem Bildschirm angezeigt.

Anwendungen löschen

Sie können eine Anwendung aus dem Telefonspeicher löschen.

„Load–A–Game“ → „Load–A–Game“

1. Markieren Sie die gewünschte Java™-Anwendung.
2. Drücken Sie [Optionen], und wählen Sie „Löschen“.

Bildschirmschoner (M 1–2)

Sie können Anwendungen als Bildschirmschoner für den Standby-Bildschirm herunterladen.

Bildschirmschoner ein– oder ausschalten

„Load–A–Game“ → „Java™ Hintergrundbild“ → „Ein/Aus“.

1. Wählen Sie „Ein“ oder „Aus“.

Hinweis

- Wenn Sie „Ein“ gewählt haben und kein Bildschirmschoner eingestellt ist, wird eine Liste mit den verfügbaren Bildschirmschonern angezeigt. Sie werden aufgefordert, einen Bildschirmschoner auszuwählen.

Anwendung einrichten

„**Load–A–Game**“ → „**Java™ Hintergrundbild**“ → „**Anwendung einrichten**“

Die heruntergeladenen Anwendungen werden angezeigt.

1. Wählen Sie den gewünschten Bildschirmschoner aus.

Einstellungen (M 1–3)

Anwendungslautstärke

Sie können die Lautstärke der Anwendung, z.B. den Toneffekt, in einer von fünf Stufen einstellen oder auch stumm schalten. Wenn die „Lautstärke“ auf „Stumm“ geschaltet ist, hat diese Einstellung Vorrang.

„**Load–A–Game**“ → „**Einstellungen**“ → „**Anwend.lautstärke**“

Die aktuelle Lautstärke wird angezeigt.

1. Drücken Sie  (oder ) , um die Lautstärke zu erhöhen, bzw.  (oder ) , um sie zu verringern. Drücken Sie anschließend .

Beleuchtung

„**Load–A–Game**“ → „**Einstellungen**“ → „**Beleuchtung**“ → „**Ein/Aus**“

1. Wählen Sie „Immer an“, „Immer aus“ oder „Standard“.

„Immer an“: Geht bei Ausführung der Anwendung an. Blinkt bei Aktivierung der entsprechenden Einstellung.

„Immer aus“: Geht bei Ausführung der Anwendung aus, auch wenn eine Taste gedrückt wird.

„Standard“: Wie die Beleuchtungseinstellung des Displays (S. 181). Blinkt bei Aktivierung der entsprechenden Einstellung.

Blinken einstellen

Mit dieser Einstellung wird die Beleuchtung über die Anwendung gesteuert. Wenn Sie „Aus“ wählen, kann die Beleuchtung von der Anwendung nicht eingeschaltet werden.

„Load–A–Game“ → „Einstellungen“ → „Beleuchtung“ → „Blinken“

1. Wählen Sie „Ein“ oder „Aus“.

Vibration

Wenn die Vibrationsfunktion in der Anwendung eingestellt ist, können Sie bestimmen, ob diese aktiviert oder deaktiviert werden soll.

Wenn in der Anwendung eine SMAF-Datei angegeben ist, können Sie die Vibrationseinstellung in der SMAF-Datei aktivieren.

Hinweis

- *SMAF (Synthetic Music Mobile Application Format) ist ein Format für Musikdaten auf Mobiltelefonen.*

„Load–A–Game“ → „Einstellungen“ → „Vibration“

1. Wählen Sie „Ein“, „Vibration & Ton“ oder „Aus“.

Wenn Sie „Vibration & Ton“ wählen, wird die Vibration mit dem Ton der SMAF-Datei in der Anwendung synchronisiert.

Gespräch & Alarm

Sie können für ankommende Gespräche und Alarmsignale eine Priorität definieren, die bei Ausführung einer Anwendung gilt.

„**Load-A-Game**“ → „**Einstellungen**“ → „**Gespräch & Alarm**“

1. Wählen Sie „Ankommender Ruf“, „Videoanruf“, „Eingehende Nachricht“ oder „Alarm“.
2. Wählen Sie die gewünschte Methode.
 - „Anrufpriorität“, „Nachrichtenpriorität“ oder „Priorität“ (Alarm):
Die Anwendung wird automatisch angehalten, und Sie können das Gespräch entgegennehmen oder die Nachricht empfangen bzw. der Alarm ertönt. Wenn das Gespräch, die Nachricht bzw. der Alarm beendet ist, wird Ihnen durch ein entsprechendes Symbol (📞) im Display angezeigt, dass eine angehaltene Anwendung existiert.
 - „Benachrichtigung“ (Anruf), „Benachrichtigung Nachricht“ oder „Benachrichtigung“ (Alarm):
Ein Lauftext (Marquee) wird in der ersten Zeile des Bildschirms angezeigt, und die Anwendung wird fortgesetzt. Wenn Sie ⏸ drücken, wird die Anwendung angehalten, und Sie können das Gespräch entgegennehmen bzw. die Nachricht empfangen. Wenn das Gespräch oder die Nachricht beendet ist, wird Ihnen durch ein entsprechendes Symbol (📞) im Display angezeigt, dass eine angehaltene Anwendung existiert.

Java™ Informationen (M 1–4)

Sie können Informationen zu den Lizenzen von Java™ anzeigen.

Kalender (M 7–1)

Mit dem Kalender können Sie Termine oder Ereignisse für ein bestimmtes Datum und eine bestimmte Uhrzeit planen.

Diese Einträge können per Infrarot oder der Funktechnologie *Bluetooth* an einen PC übertragen werden. Wenn Sie Einträge mit anderen Geräten austauschen, können das angezeigte Datum und die angezeigte Uhrzeit von Datum und Uhrzeit der ursprünglichen Daten abweichen. Das hängt vom Datenformat des empfangenden Gerätes ab.

Neuen Eintrag erstellen

„Anwendungen“ → „Kalender“

1. Wählen Sie den Tag, für den Sie ein Ereignis hinzufügen möchten.
2. Wählen Sie „Neuen Eintr. hinzu“.
3. Geben Sie den Betreff ein.
4. Geben Sie den Ort ein.
5. Wählen Sie die gewünschte Kategorie.
6. Geben Sie das Beginndatum und dann die Beginnzeit ein.
7. Wählen Sie die gewünschte Dauer aus.
8. Geben Sie Uhrzeit oder Datum für die Erinnerung an.

Anwendungen

9. Wählen Sie „Wiederholung“ und dann die gewünschte Option.
10. Wählen Sie „Beschreibung“, und geben Sie eine Beschreibung Ihres Termins ein.
11. Wählen Sie „Geheim“ und dann „Ein“ oder „Aus“, um den Eintrag als geheim zu kennzeichnen.
12. Drücken Sie [Speichern].

Hinweis

- *Wurde weder Datum noch Uhrzeit eingestellt, wird der Bildschirm zur Eingabe von Datum und Uhrzeit angezeigt (S. 185).*
- *Das Erinnerungssignal ertönt nicht, wenn „Ruftonlautstärke“ (S. 172) auf „Stumm“ geschaltet ist.*

Kalendereintrag versenden

„Anwendungen“ → „Kalender“

1. Wählen Sie den Tag mit den Kalendereinträgen aus, die Sie versenden möchten.
2. Drücken Sie [Optionen], und wählen Sie „Senden“.
3. Wählen Sie „Als Nachricht“, „via Bluetooth“ oder „via Infrarot“.

Bei „via Bluetooth“

Ausführliche Informationen finden Sie unter „Bluetooth“ auf Seite 206.

Bei „via Infrarot“

Ausführliche Informationen finden Sie unter „Infrarot“ auf Seite 212.

Hinweis

- *Bei der Kopplung der Geräte müssen Sie Ihren Passcode eingeben, wenn Sie zum ersten Mal eine Verbindung zu einem Bluetooth-fähigen Gerät herstellen.*

Kalendereintrag empfangen

Wenn das Telefon einen Kalendereintrag empfängt, wird im Standby eine Bestätigungsmeldung angezeigt.

1. Drücken Sie [Ja].

Der empfangene Eintrag wird im Kalender gespeichert.

Drücken Sie [Nein], um den Eintrag nicht zu speichern.

Tipp

- Ausführliche Informationen zur Einrichtung der Infrarot- und Bluetooth-Einstellungen finden Sie unter „Verbindungen“ auf Seite 206.

Kalendereintrag anzeigen

„Anwendungen“ → „Kalender“

1. Wählen Sie den Tag aus, den Sie anzeigen möchten.

Die Tagesansicht wird angezeigt.

Nach Datum suchen

1. Drücken Sie in der Monats- oder Tagesansicht [Optionen], und wählen Sie „Gehe zu“.
2. Wählen Sie „Heute“, um das aktuelle Datum anzuzeigen, oder „Datum eingeben“, um das gewünschte Datum einzugeben.

Kalendereintrag bearbeiten

„Anwendungen“ → „Kalender“

1. Wählen Sie den Tag aus, den Sie bearbeiten möchten.

Die Tagesansicht wird angezeigt.



Anwendungen

2. Drücken Sie [Optionen], und wählen Sie „Ändern“.
3. Wählen Sie den gewünschten Eintrag aus, und ändern Sie ihn.
4. Drücken Sie [Speichern].

Kalendereintrag löschen

1. Drücken Sie in der Monats– oder Tagesansicht [Optionen], und wählen Sie „Löschen“.
2. Wählen Sie die gewünschte Option.
 - „Diesen Termin“ (nur Tagesansicht):
Löscht den ausgewählten Termin.
 - „Ganzen Tag“:
Löscht alle Termine für den ausgewählten Tag.
 - „Diesen Monat“:
Löscht alle Termine für den ausgewählten Monat.
 - „Letzten Monat“ (nur Monatsansicht):
Löscht alle Einträge vor diesem Monat.
 - „Alle Termine“ (nur Monatsansicht):
Löscht alle Termine in dieser Anwendung.

Speicherstatus anzeigen

1. Drücken Sie in der Monats– oder Tagesansicht [Optionen], und wählen Sie „Speicherstatus“.
Der aktuelle Speicherstatus wird angezeigt.

Alarm (M 7–2)

Alarmsignale einstellen

Die Alarmfunktion ertönt bei einer bestimmten Uhrzeit und erinnert Sie an ein wichtiges Ereignis.

Beachten Sie, dass Sie das aktuelle Datum und die Uhrzeit einstellen müssen, bevor Sie die Alarmfunktion einrichten.

Hinweis

- *Der Alarm ertönt nicht, wenn „Ruftonlautstärke“ (S. 172) auf „Stumm“ geschaltet ist.*

„Anwendungen“ → „Alarm“

1. Wählen Sie die leere Einstellung aus.
2. Geben Sie die gewünschte Zeit ein.
3. Wählen Sie die Wiederholungsoption.

Art des Alarmtons ändern

1. Wählen Sie auf dem Bildschirm „Alarm einstellen“ die Option „Ton/Video zuweisen“.
2. Wählen Sie „Alarmton festlegen“.
3. Wählen Sie „Vorinst. Töne“ oder „Meine Töne“.
4. Wählen Sie den gewünschten Ton aus.

Ausführliche Informationen zur Auswahl von Tönen finden Sie unter „Klingelton auswählen“ auf Seite 173.

Anwendungen





Art des Videos ändern

1. Wählen Sie auf dem Bildschirm „Alarm einstellen“ die Option „Ton/Video zuweisen“.
2. Wählen Sie „Alarmvideo festlegen“.
3. Wählen Sie das gewünschte Video aus.

Schlummerfunktion des Alarmtons ändern

1. Wählen Sie auf dem Bildschirm „Alarm einstellen“ die Option „Schlummern“.
2. Wählen Sie die gewünschte Schlummeroption.

Lautstärke des Alarms ändern

1. Wählen Sie auf dem Bildschirm „Alarm einstellen“ die Option „Alarmlautstärke“.
2. Drücken Sie  (oder ) , um die Lautstärke zu erhöhen, bzw.  (oder ) , um sie zu verringern.

Vibration des Alarmtons ändern

1. Wählen Sie auf dem Bildschirm „Alarm einstellen“ die Option „Vibration“.
2. Wählen Sie „Ein“, „Vibration & Ton“ oder „Aus“.

Ausführliche Informationen zur Auswahl der Vibrationsfunktion finden Sie unter „Vibration“ auf Seite 176.

Dauer des Alarmtons ändern

1. Wählen Sie auf dem Bildschirm „Alarm einstellen“ die Option „Dauer“.
2. Wählen Sie die gewünschte Dauer aus.

Alarmeinstellung zurücksetzen**„Anwendungen“** → **„Alarm“**

1. Markieren Sie den Alarm, den Sie zurücksetzen möchten.
2. Drücken Sie [Optionen], und wählen Sie „Alarm zurücks.“.



Alle Alarmeinstellungen zurücksetzen**„Anwendungen“** → **„Alarm“** → **„Alle löschen“****Rechner (M 7–3)**

Der Rechner führt die vier arithmetischen Grundfunktionen mit maximal 12 Stellen aus.

„Anwendungen“ → **„Rechner“**

Der Rechner wird auf dem Display angezeigt.

Die wichtigsten Rechenfunktionen sind:

Um einen Dezimalpunkt einzugeben, drücken Sie .Um die eingegebene Zahl oder den Operanden zu löschen, drücken Sie .Um die Berechnung durchzuführen, drücken Sie .Wenn Sie eine neue Berechnung durchführen möchten, drücken Sie .

Anwendungen

Währungsumrechnung

Sie können den Rechner auch für die Umrechnung von Währungen verwenden. Hierfür müssen Sie einen Wechselkurs eingeben.

Wechselkurs eingeben

„Anwendungen“ → **„Rechner“** → **[Optionen]** → **„Währung umrechnen“** → **„Wechselkurs“**

1. Wählen Sie „Landeswährung“ oder „Fremdwährung“.
2. Geben Sie den Wechselkurs ein.

Um eine Ziffer zu löschen, drücken Sie .

Wert umrechnen

„Anwendungen“ → **„Rechner“**

1. Geben Sie den Wert ein, den Sie umrechnen möchten.
2. Drücken Sie [Optionen], und wählen Sie „Währung umrechnen“.
3. Wählen Sie „In Landeswährung“ oder „In Fremdwährung“.



Das Ergebnis wird angezeigt.

Sprachaufnahme (M 7–4)



Mit dieser Funktion können Sie eine Sprachnotiz aufnehmen. Eine Sprachnotiz kann Sie beispielsweise an einen Termin erinnern oder per MMS versendet werden. Aufgenommene Sprachnotizen werden unter „Meine Töne“ gespeichert. Sprachnotizen werden im AMR-Format gespeichert.

Sprachnotizen aufnehmen

„Anwendungen“ → „Sprachaufnahme“



1. Drücken Sie , um mit der Aufnahme zu beginnen.
Um die Aufnahme vor Ende der Aufnahmezeit zu beenden, drücken Sie .
2. Wählen Sie „Speichern“, um die Sprachnotiz zu speichern.

Hinweis

- Drücken Sie  (oder die Seitentaste nach oben) bzw.  (oder die Seitentaste nach unten), um die Tonlautstärke bei der Wiedergabe der aufgezeichneten Datei zu regeln.

Sprachnotizen versenden

„Anwendungen“ → „Sprachaufnahme“

1. Drücken Sie , um mit der Aufnahme zu beginnen.
2. Drücken Sie , um die Aufnahme zu beenden.
3. Wählen Sie „Speichern und senden“.

Ausführliche Informationen zur Erstellung von Nachrichten finden Sie unter „Neue Nachricht erstellen“ auf Seite 87.

Anwendungen

Aufnahmelänge anzeigen

„Anwendungen“ → „Sprachaufnahme“ → [Optionen] → „Aufnahmelänge“

1. Wählen Sie „Maximal“ oder „Zum Versenden“.

Wenn Sie „Maximal“ wählen, kann die Sprachnotiz automatisch nur auf einer Speicherkarte gespeichert werden.

Speicher auswählen

„Anwendungen“ → „Sprachaufnahme“ → [Optionen] → „Aufn. speich. in“

1. Wählen Sie den gewünschten Ort aus.

Wenn Sie „Auswählen“ wählen, können Sie beim Speichern einer Sprachnotiz den Speicherort auswählen.

Scanner (M 7–5)

Mit der eingebauten Digitalkamera können Sie Texte und Barcodes im JAN-Format und QR-Codes lesen sowie QR-Codes erstellen. Die gescannten Daten können als Telefonbucheintrag, URL, E-Mail-Adresse oder Text gespeichert werden.

Hinweis

- Falls kein Scannen möglich ist, kann dies folgende Ursachen haben: Art oder Größe der Barcodes, Kratzer, Verschmutzungen, Schäden, Druckqualität, Lichtreflexe auf den Vorlagen usw.

Barcodes lesen

„Anwendungen“ → „Scanner“ → „Barcode scannen“

1. Richten Sie die externe Kamera auf den Barcode.
2. Drücken Sie .

Der Scan-Vorgang beginnt, und das Scan-Ergebnis wird angezeigt.

3. Wählen Sie die gewünschte Option.

Die Optionen hängen davon ab, welche Daten Sie scannen.

„Link öffnen“: Der Browser öffnet die URL.

„URL kopieren“: Die URL wird kopiert.

„Nachricht senden“: Das Ergebnis wird als SMS oder MMS gesendet.

„Kopieren“: Das Ergebnis wird kopiert.

Scan-Optionen

1. Drücken Sie im Scan-Modus [Optionen], und wählen Sie die gewünschte Option.

„Scannen“: Der Scan-Vorgang wird ausgeführt.

„Gespeich. Dateien“: Die gespeicherten Dateien werden angezeigt.

„Autofokus“: Wählen Sie eine Fokuseinstellung: „Normal“, „Makro“ oder „Manueller Fokus“.

„Serienscan“: Der Serienscan wird eingeschaltet.

„Handy-Licht“: Das Handy-Licht wird ein- oder ausgeschaltet.

„Belichtung“: Die Belichtung wird in folgenden Stufen geregelt: +2, +1, 0, -1, -2.

„Hilfe“: Die Hilfe zur Scan-Funktion wird angezeigt.

QR-Codes erstellen

Sie können mit Text und Daten unter „Mein Telefon“ QR-Codes erstellen.

„Anwendungen“ → „Scanner“ → „QR-Code erstellen“

1. Wählen Sie die gewünschte Option.

„Texteingabe“: Erstellung eines QR-Codes mit dem Text, den Sie eingeben.

„Mein Telefon“: Erstellung eines QR-Codes mit den Daten unter „Mein Telefon“.

2. Drücken Sie .

Die Erstellung des Barcodes beginnt und wird auf dem Bildschirm angezeigt.

3. Drücken Sie .

Tipp

- Sie können den QR-Code im PNG-Format speichern. Drücken Sie [Optionen], und wählen Sie „Speichern“.

Text scannen

„Anwendungen“ → „Scanner“ → „Text scannen“

1. Richten Sie die externe Kamera auf den Text.

2. Wenn die Leiste unter dem gescannten Text blau ist, drücken Sie .

Der Scan-Vorgang beginnt, und das Scan-Ergebnis wird angezeigt.

3. Wählen Sie mit oder den gewünschten Text aus.

4. Drücken Sie .

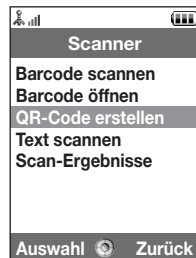

5. Drücken Sie [Optionen], und wählen Sie die gewünschte Option.

„OK“:	Das Scan-Ergebnis befindet sich im Texteingabebildschirm.
„Ausw./Bearbeiten“:	Das Scan-Ergebnis kann bearbeitet werden.
„Modus ändern“:	Das Scan-Ergebnis kann in eine Web-Adresse, E-Mail-Adresse, Rufnummer oder in römische Zeichen umgewandelt werden.

Scan-Optionen

1. Drücken Sie im Scan-Modus [Optionen], und wählen Sie die gewünschte Option.

„Scannen“:	Der Scan-Vorgang wird ausgeführt.
„Gespeich. Dateien“:	Die gespeicherten Dateien werden angezeigt.
„Autofokus“:	Wählen Sie eine Fokuseinstellung: „Normal“, „Makro“ oder „Manueller Fokus“.
„Negativschrift“:	Wählen Sie die gewünschte Option: „Automatisch“, „Normal“ oder „Negativschrift“.
„Fotolicht“:	Das Handy-Licht wird ein- oder ausgeschaltet.
„Belichtung“:	Die Belichtung wird in folgenden Stufen geregelt: +2, +1, 0, -1, -2.
„Hilfe“:	Die Hilfe zur Scan-Funktion wird angezeigt.

Gescannte Daten löschen

„Anwendungen“ → „Scanner“ → „Scan-Ergebnisse“

1. Markieren Sie die gewünschten Daten.
2. Drücken Sie [Optionen], und wählen Sie „Löschen“.

Gescannte Daten umbenennen

„**Anwendungen**“ → „**Scanner**“ → „**Scan-Ergebnisse**“

1. Markieren Sie die gewünschten Daten.
2. Drücken Sie [Optionen], und wählen Sie „Name ändern“.

Informationen zu den gescannten Daten anzeigen



„**Anwendungen**“ → „**Scanner**“ → „**Scan-Ergebnisse**“

1. Markieren Sie die Daten, zu denen Sie Informationen anzeigen möchten.
2. Drücken Sie [Optionen], und wählen Sie „Eigenschaft“.

Stoppuhr (M 7–6)

Sie können mit dieser Stoppuhr 4 Rundenzeiten speichern.

„**Anwendungen**“ → „**Stoppuhr**“

1. Drücken Sie , um die Uhr zu starten.
Drücken Sie vor Ablauf der Stoppuhr [RUNDE], um die Rundenzeit anzuzeigen. Es werden die letzten 4 Rundenzeiten gespeichert.
2. Drücken Sie , um die Uhr zu stoppen.

Tipp

- *Sie können die Runden- und Stoppzeit in Vorlagen speichern, indem Sie [Optionen] drücken und „In Vorl. speichern“ auswählen.*

Uhr zurücksetzen

1. Nachdem Sie die Stoppuhr beendet haben, drücken Sie [Optionen] und wählen „Zurücksetzen“.

Aufgaben (M 7–7)

Sie können Ihren Eintrag als Aufgabe speichern. Auch für die Einträge in der Aufgabenliste werden Datum und Uhrzeit eingetragen.

Neuen Eintrag erstellen

„Anwendungen“ → „Aufgaben“

1. Wählen Sie „Neuen Eintr. hinzu“.
2. Geben Sie den Betreff ein.
3. Geben Sie Datum und Uhrzeit ein, wann die Aufgabe fällig ist.
4. Wählen Sie eine Erinnerungsoption.
Wenn Sie „Andere“ wählen, geben Sie Erinnerungsdatum und -uhrzeit ein.
5. Wählen Sie „Beschreibung“, und geben Sie eine Beschreibung der Aufgabe ein.
6. Wählen Sie „Geheim“ und dann „Ein“ oder „Aus“, um den Eintrag als geheim zu kennzeichnen.
7. Drücken Sie [Speichern].

Hinweis

- *Wurde weder Datum noch Uhrzeit eingestellt, wird der Bildschirm zur Eingabe von Datum und Uhrzeit angezeigt (S. 185).*

Alarmsignale einstellen

Sie können für den Eintrag einen Alarm eingeben, der zur angegebenen Uhrzeit ertönt.

„Anwendungen“ → „Aufgaben“

1. Markieren Sie den gewünschten Eintrag.
2. Drücken Sie [Optionen], und wählen Sie „Ändern“.
3. Wählen Sie „Erinnerung“ und dann „Erinnerungszeitpunkt“.
4. Geben Sie den gewünschten Erinnerungszeitpunkt an.

Anwendungen

Art des Alarmtons ändern

1. Wählen Sie auf dem Bildschirm „Erinnerung“ die Option „Ton/Video zuweisen:“.
2. Wählen Sie „Alarmton festlegen“.
3. Wählen Sie „Vorinst. Töne“ oder „Meine Töne“.
4. Wählen Sie den gewünschten Ton aus.

Ausführliche Informationen zur Auswahl von Tönen finden Sie unter „Klingelton auswählen“ auf Seite 173.

Art des Videos ändern

1. Wählen Sie auf dem Bildschirm „Erinnerung“ die Option „Ton/Video zuweisen:“.
2. Wählen Sie „Alarmvideo festlegen“.
3. Wählen Sie die gewünschte Videodatei aus.

Dauer des Alarmtons/–videos ändern

1. Wählen Sie auf dem Bildschirm „Erinnerung“ die Option „Dauer“.
2. Wählen Sie die gewünschte Dauer aus.

Aufgabe bearbeiten

„Anwendungen“ → „Aufgaben“

1. Markieren Sie den gewünschten Eintrag.
2. Drücken Sie [Optionen], und wählen Sie „Ändern“.
3. Bearbeiten Sie den Eintrag.

Aufgaben versenden

„Anwendungen“ → „Aufgaben“

1. Markieren Sie die Aufgabe, die Sie versenden möchten.
2. Drücken Sie [Optionen], und wählen Sie „Senden“.
3. Wählen Sie die gewünschte Option.

„Als Nachricht“: Versendet den Eintrag als Nachricht.

„via Bluetooth“: Versendet den Eintrag über eine Bluetooth-Verbindung.

„via Infrarot“: Versendet den Eintrag über eine Infrarotverbindung.

Bei „via Bluetooth“

Ausführliche Informationen finden Sie unter „Bluetooth“ auf Seite 206.

Bei „via Infrarot“

Ausführliche Informationen finden Sie unter „Infrarot“ auf Seite 212.

Hinweis

- *Bei der Kopplung der Geräte müssen Sie Ihren Passcode eingeben, wenn Sie zum ersten Mal eine Verbindung zu einem Bluetooth-fähigen Gerät herstellen.*

Speicherstatus anzeigen

„Anwendungen“ → „Aufgaben“

1. Markieren Sie die Aufgabe, für die Sie den Speicherstatus anzeigen möchten.
2. Drücken Sie [Optionen], und wählen Sie „Speicherstatus“.

Der aktuelle Speicherstatus wird angezeigt.

Aufgaben löschen

„Anwendungen“ → „Aufgaben“ → [Optionen] → „Löschen“

1. Wählen Sie die gewünschte Option.

„Diese Aufgabe“: Löscht den ausgewählten Eintrag.



„Alle erled. Aufgaben“: Löscht alle als erledigt markierten Einträge.

„Alle Aufgaben“: Löscht alle Einträge.

Weltzeituhr (M 7–8)

Zeitzone einstellen

„Anwendungen“ → „Weltzeituhr“

1. Drücken Sie [Bearb.].
2. Wählen Sie „Zeitzone einstellen“.
Sie sehen die aktuelle Zeitzone auf der Weltkarte.
3. Drücken Sie  oder , um die Zeitzone zu ändern.
4. Drücken Sie .

Benutzerdefinierte Zeitzone einstellen

„Anwendungen“ → **„Weltzeituhr“**

1. Drücken Sie [Bearb.].
2. Wählen Sie „Zeitzone einstellen“.
Sie sehen die aktuelle Zeitzone auf der Weltkarte.
3. Drücken Sie [Optionen], und wählen Sie „Benutzerdef. Zone“.
4. Geben Sie die gewünschte Stadt und Uhrzeit ein.



Sommerzeit einstellen

„Anwendungen“ → **„Weltzeituhr“**

1. Drücken Sie [Bearb.].
2. Wählen Sie „Sommerzeit“.
3. Wählen Sie „Ein“ oder „Aus“.

Countdown-Zähler (M 7–9)

„Anwendungen“ → **„Countdown-Zähler“**

1. Geben Sie die Zeit an, die zurückgezählt werden soll.
Sie können eine Zeit von 1 Sekunde bis 60 Minuten einstellen.
2. Drücken Sie , um den Countdown zu starten.
3. Drücken Sie , um den Countdown zu unterbrechen.
Drücken Sie erneut , um mit dem Countdown fortzufahren.

Anwendungen

4. Wenn der Countdown abgelaufen ist, drücken Sie [Abbruch] und dann , um ihn erneut zu starten.

Countdown–Zeit ändern

1. Drücken Sie im Bildschirm zum Starten des Countdowns [Optionen], und wählen Sie „Ändern“.
2. Ändern Sie die Zeit.

Finanzen (M 7–10)

Sie können Ihre Finanzen in vordefinierten oder persönlichen Kategorien verwalten.

Ausgaben erfassen

„**Anwendungen**“ → „**Finanzen**“ → „**Neue Ausgabe hinzu**“

1. Geben Sie Ihre Ausgaben mit den Zifferntasten ein.
2. Wählen Sie die gewünschte Kategorie.
Die Ausgaben werden gespeichert.

Summen anzeigen

„**Anwendungen**“ → „**Finanzen**“ → „**Summe**“

Auf dem Bildschirm wird der Betrag angezeigt.

Betrag ändern

1. Wählen Sie in der Summenansicht den gewünschten Eintrag aus.
2. Drücken Sie [Optionen], und wählen Sie „Betrag ändern“.
3. Geben Sie den neuen Betrag mit den Zifferntasten ein.

Betrag löschen

1. Wählen Sie in der Summenansicht den gewünschten Eintrag aus.
2. Drücken Sie [Optionen], und wählen Sie „Eintrag löschen“.
Der ausgewählte Eintrag wird aus der Liste gelöscht.

Alle Einträge löschen

1. Wählen Sie in der Summenansicht den gewünschten Eintrag aus.
2. Drücken Sie [Optionen], und wählen Sie „Alle Löschen“.

Kategorienname bearbeiten

„Anwendungen“ → „Finanzen“ → „Kategorie bearb.“

1. Wählen Sie den gewünschten Kategorienamen.
2. Ändern Sie den Namen.

Hilfe (M 7–11)

Sie können eine Liste mit Anleitungen anzeigen, die Sie durch die Funktionen Ihres Telefons führen.

„Anwendungen“ → „Hilfe“

1. Drücken Sie  oder .

SIM–Anwendungen (M 9)

Sie können Informationen auf der SIM/USIM-Karte anzeigen. Wenden Sie sich an die Vodafone-Kundenbetreuung, um weitere Informationen zu erhalten.

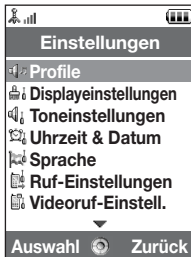

Profile (M 12-1)

Sie können je nach Umgebungssituation die Ton- und Vibrationseinstellungen für jedes Profil einzeln anpassen.

Es stehen 6 Profile zur Auswahl: „Normal“, „Besprechung“, „Aktiv“, „Kfz“, „Headset“ und „Lautlos“.

Profil aktivieren

„Einstellungen“ → „Profile“

1. Wählen Sie das gewünschte Profil.

Hinweis

- Wenn Sie ein Profil eingerichtet haben, wird das auf Seite 29 beschriebene Symbol im Standby angezeigt.

Tipp

- Halten Sie  im Standby gedrückt, um zwischen dem zuletzt aktivierten Profil und dem Profil „Lautlos“ zu wechseln.

Profile personalisieren

„Einstellungen“ → „Profile“

1. Markieren Sie das Profil, das Sie personalisieren möchten.
2. Drücken Sie [Optionen], und wählen Sie „Personalisieren“.
3. Wählen Sie die gewünschte Einstellung aus, und ändern Sie diese.

Ausführliche Informationen zu den Einstellungen finden Sie auf den Seiten 172 bis 177.

Profileinstellungen zurücksetzen

„Einstellungen“ → „Profile“

1. Markieren Sie das Profil, das Sie zurücksetzen möchten.
2. Drücken Sie [Optionen], und wählen Sie „Standardeinstell.“.
3. Geben Sie Ihren Telefon-Code ein.

Der standardmäßig eingerichtete Telefon-Code lautet „9999“. Ausführliche Informationen zum Ändern des Telefon-Codes finden Sie unter „Telefon-Code ändern“ auf Seite 199.

Ruftonlautstärke



Sie können die Ruftonlautstärke mit 6 Stufen oder als ansteigenden Ton einstellen.



„Einstellungen“ → „Profile“

1. Markieren Sie das Profil, das Sie personalisieren möchten.
2. Drücken Sie [Optionen], und wählen Sie „Personalisieren“.
3. Wählen Sie „Lautstärke“.

Die aktuelle Lautstärke wird angezeigt.

4. Drücken Sie  (oder ) , um die Ruftonlautstärke zu erhöhen, bzw.  (oder ) , um sie zu verringern. Drücken Sie anschließend .

Um die Option „Ansteigender Ton“ auszuwählen, drücken Sie bei Stufe 5  (oder .

Um die Option „Stumm“ auszuwählen, drücken Sie bei Stufe 1  (oder .

Tipp

- Bei Auswahl des Profils „Lautlos“ können Sie aus zwei Stufen oder einen ansteigenden Ton auswählen.

Klingelton auswählen

Sie können den Klingelton aus 28 Tönen mit 5 Tonmustern, 13 Toneffekten und 10 Melodien auswählen. Sie haben außerdem die Möglichkeit, einen Ton unter „Meine Töne“ als Standardklingelton auszuwählen (ausgenommen das AMR- oder WAVE-Format).

„Einstellungen“ → „Profile“

1. Markieren Sie das Profil, das Sie personalisieren möchten.
2. Drücken Sie [Optionen], und wählen Sie „Personalisieren“.
3. Wählen Sie „Klingeltöne/–videos“.
4. Wählen Sie „Für Sprachanruf“ oder „Für Videoanruf“.
5. Wählen Sie „Ton zuweisen“.
6. Wählen Sie „Vorinst. Töne“ oder „Meine Töne“.
7. Wählen Sie den gewünschten Klingelton aus.

Wenn Sie sich den Ton anhören möchten, drücken Sie [Optionen], und wählen Sie „Spielen“.

8. Drücken Sie [Optionen], und wählen Sie „Auswählen“.

Einstellungen

Hinweis

- *Auch wenn Sie einen Klingelton löschen, der einen Ton unter „Meine Töne“ verwendet, bleibt die Einstellung gleich und der Standardklingelton ertönt. Wenn Sie einen Klingelton löschen, der als Rufton eingestellt ist, wird stattdessen der Standardklingelton übernommen.*

Klingelvideo auswählen

Sie können ein Video aus „Meine Videos“ als Standardklingelvideo auswählen.

„Einstellungen“ → „Profile“

1. Markieren Sie das Profil, das Sie personalisieren möchten.
2. Drücken Sie [Optionen], und wählen Sie „Personalisieren“.
3. Wählen Sie „Klingeltöne/–videos“.
4. Wählen Sie „Für Sprachanruf“ oder „Für Videoanruf“.
5. Wählen Sie „Video zuweisen“.
6. Wählen Sie das gewünschte Klingelvideo aus.
Wenn Sie eine Vorschau anzeigen möchten, drücken Sie [Optionen], und wählen Sie „Spielen“.
7. Drücken Sie [Optionen], und wählen Sie „Auswählen“.

Benachrichtigung bei Nachrichten

Wenn Sie Nachrichten erhalten, werden Sie von Ihrem Telefon mit dem eingestellten Klingelton oder -video benachrichtigt.

„Einstellungen“ → „Profile“

1. Markieren Sie das Profil, das Sie personalisieren möchten.
2. Drücken Sie [Optionen], und wählen Sie „Personalisieren“.
3. Wählen Sie „Klingeltöne/–videos“.
4. Wählen Sie „Für neue Nachricht“.
5. Wählen Sie „Ton zuweisen“ oder „Video zuweisen“.
Wählen Sie „Klingelton auswählen“ und dann „Vorinst. Töne“ oder „Meine Töne“.
6. Wählen Sie den Klingelton bzw. das Klingelvideo aus.
Ausführliche Informationen zur Auswahl von Klingeltönen oder -videos finden Sie unter „Klingelton auswählen“ auf Seite 173 oder „Klingelvideo auswählen“ auf Seite 174.
7. Drücken Sie [Optionen], und wählen Sie „Ausw.“ (für einen Klingelton) bzw. „Ausw.“ (für ein Video).
8. Wählen Sie „Für neue Nachricht“ und dann „Dauer“.
9. Geben Sie die gewünschte Dauer ein.

Tastentöne

Wenn Sie den Tastenton einschalten, erhalten Sie bei Betätigung der Tasten eine Rückmeldung.

„Einstellungen“ → „Profile“

1. Markieren Sie das Profil, das Sie personalisieren möchten.
2. Drücken Sie [Optionen], und wählen Sie „Personalisieren“.

Einstellungen

3. Wählen Sie „Systemtöne“.
4. Wählen Sie „Tastentöne“.
5. Wählen Sie das gewünschte Tonmuster aus.
6. Drücken Sie [Optionen], und wählen Sie „Auswählen“.

Vibration

Wenn die Vibrationsfunktion eingestellt ist, vibriert das Telefon bei eingehenden Gesprächen unabhängig von der Ruftonlautstärke und den Klingeltoneinstellungen.

„Einstellungen“ → „Profile“

1. Markieren Sie das Profil, das Sie personalisieren möchten.
2. Drücken Sie [Optionen], und wählen Sie „Personalisieren“.
3. Wählen Sie „Vibration“.
4. Wählen Sie „Ein“, „Vibration & Ton“ oder „Aus“.

Tipp

- Wenn in Schritt 4 die Option „Vibration & Ton“ ausgewählt wurde, wird die Vibrationsfunktion mit Ihrer ausgewählten Melodie synchronisiert. Beachten Sie, dass nicht alle Melodien die Option „Vibration & Ton“ unterstützen.
- Wenn Sie in Schritt 4 „Ein“ oder „Vibration & Ton“ ausgewählt haben, wird im Standby „“ angezeigt.

Externe Lichtfarbe

Sie können für eingehende Gespräche eine von 7 Farben und 1 Muster je Profil auswählen und ändern.



„Einstellungen“ → „Profile“

1. Markieren Sie das Profil, das Sie personalisieren möchten.
2. Drücken Sie [Optionen], und wählen Sie „Personalisieren“.
3. Wählen Sie „Externes Licht“.
4. Wählen Sie „Für Sprachanruf“, „Für Videoanruf“ oder „Für neue Nachricht“.
5. Wählen Sie die gewünschte Farbe oder „Aus“.

Tipp

- Wenn Sie in Schritt 5 „Disco“ auswählen, blinken bei einem eingehenden Gespräch alle 7 Farben abwechselnd.

Antwort beliebige Taste

Sie können ein Gespräch entgegennehmen, indem Sie eine beliebige Taste außer  ,  ,  und [Besetzt] drücken. Ausführliche Informationen finden Sie auf Seite 38.

„Einstellungen“ → „Profile“

1. Markieren Sie das Profil, das Sie personalisieren möchten.
2. Drücken Sie [Optionen], und wählen Sie „Personalisieren“.
3. Wählen Sie „Antw. beliebige Taste“.
4. Wählen Sie „Ein“ oder „Aus“.

Display einstellen (M 12–2)

Sie können die Einstellungen des Haupt- und Außendisplays ändern.

Hauptdisplay einstellen

Hintergrundbild

Für den Standby-Bildschirm stehen 5 Bilder zur Verfügung.

Darüber hinaus können Sie mit der Digitalkamera aufgenommene oder von einer WAP-Seite heruntergeladene Bilder als Hintergrund verwenden.

Bilder einstellen

„**Einstellungen**“ → „**Displayeinstellungen**“ → „**Hintergrundbild**“

1. Wählen Sie „Bilder“.
2. Wählen Sie das gewünschte Bild aus.
3. Nachdem Sie das Bild angezeigt haben, drücken Sie .

Hinweis

- Bestimmte Bilder können aufgrund ihres Bild- bzw. Datentyps nicht verwendet werden.
- Ist das Bild unter „Bilder“ bereits eingestellt, wird es in Schritt 1 angezeigt. Drücken Sie [Ändern], und wählen Sie das gewünschte Bild aus.

Bilder zuordnen

Sie können das Telefon so einstellen, dass ein Bild auf dem Display angezeigt wird, wenn Sie das Telefon ein- oder ausschalten, einen Anruf erhalten oder der Alarm ertönt.

Sie können Bilder verwenden, die von einer Digitalkamera aufgenommen oder von einer WAP-Seite heruntergeladen wurden.

Integrierte Bilder auswählen

„Einstellung“ → „Displayeinstellungen“ → „Systemgrafiken“

1. Wählen Sie für das Bild die gewünschte Umgebungssituation.
2. Wählen Sie „Vorgeg. Animation“, wenn Sie in Schritt 1 „Einschalten“ oder „Ausschalten“ gewählt haben.

Wählen Sie „Muster 1“, „Muster 2“ oder „Muster 3“, wenn Sie in Schritt 1 „Ankommender Ruf“ oder „Alarm“ gewählt haben.

Bilder auswählen

„Einstellung“ → „Displayeinstellungen“ → „Systemgrafiken“

1. Wählen Sie für das Bild die gewünschte Umgebungssituation.
2. Wählen Sie „Bilder“.
3. Wählen Sie das gewünschte Bild aus.
4. Nachdem Sie das Bild angezeigt haben, drücken Sie .
5. Geben Sie mit den Navigationstasten den Bereich an, den Sie anzeigen möchten.

Hinweis

- Bestimmte Bilder können aufgrund ihres Bild- bzw. Datentyps nicht verwendet werden.
- Ist das Bild unter „Bilder“ bereits eingestellt, wird es in Schritt 2 angezeigt. Drücken Sie [Ändern], und wählen Sie das gewünschte Bild aus.

Schriftgewicht einstellen

Sie können das auf dem Bildschirm angezeigte Schriftgewicht ändern.

„Einstellungen“ → „Displayeinstellungen“ → „Schrifteinstellungen“

1. Wählen Sie „Dünn“, „Normal“, „Fett“ oder „Fetter“.

In der Vorschau wird die Schrift im ausgewählten Gewicht angezeigt.

Begrüßungsmeldung einstellen

Sie können die Meldung einstellen, die angezeigt wird, wenn Sie das Telefon einschalten.

„Einstellungen“ → „Displayeinstellungen“ → „Begrüßungsmeldung“ → „Ein/Aus“

1. Wählen Sie „Ein“ oder „Aus“.
2. Wenn Sie in Schritt 1 die Option „Ein“ gewählt haben, wählen Sie „Nachricht bearbeiten“, und geben Sie die Meldung ein.

Sie können bis zu 10 Zeichen als Meldung speichern.

Uhr anzeigen

Sie können auf dem Standby-Bildschirm den Kalender oder das aktuelle Datum und/oder die Uhrzeit anzeigen.

Uhrenanzeige einstellen

„**Einstellungen**“ → „**Displayeinstellungen**“ → „**Uhr & Kalender**“ → „**Uhr anzeigen**“

1. Wählen Sie die gewünschte Art der Uhr aus, oder wählen Sie „Aus“, um keine Uhr anzuzeigen.

Tipp

- Wenn Sie „Kalender“ auswählen, können Sie einen oder zwei aufeinander folgende Kalender anzeigen, indem Sie „1 Monat“ oder „2 Monate“ auswählen.

Beleuchtung

Die Beleuchtung geht aus, wenn Sie das Tastenfeld für eine bestimmte Dauer nicht bedienen. Sie können festlegen, wie lange die Beleuchtung eingeschaltet sein soll. Eine kürzere Beleuchtungszeit schont Ihren Akku.

Tipp

- Bei Auslieferung des Telefons ist die Dauer der Beleuchtung auf 15 Sekunden eingestellt.

Dauer der Beleuchtung einstellen

„**Einstellungen**“ → „**Displayeinstellungen**“ → „**Beleuchtung**“

1. Geben Sie die gewünschte Dauer an.

Wählen Sie „Aus“, um die Funktion auszuschalten.

Einstellungen

Helligkeit der Beleuchtung einstellen

Sie können die Helligkeit der Beleuchtung des Displays in 4 Stufen einstellen.

„**Einstellungen**“ → „**Displayeinstellungen**“ → „**Helligkeit**“

1. Drücken Sie ☀️ (Hell) oder 🌑 (Dunkel), um die Anzeige optimal einzustellen.
2. Drücken Sie ●.

Display–Sparbetrieb einstellen

Das Display wird nach einer bestimmten Zeit automatisch ausgeschaltet. Sie können die Zeit bis zum Einschalten des Sparbetriebs einstellen. So können Sie Ihren Akku schonen.

Tipp

- *Bei Auslieferung des Telefons ist die Wartezeit bis zum Einschalten des Sparbetriebs auf 2 Minuten eingestellt.*

„**Einstellungen**“ → „**Displayeinstellungen**“ → „**Display Sparbetrieb**“

1. Geben Sie die gewünschte Dauer an.

Hinweis

- *Der Sparbetrieb funktioniert nicht, wenn Sie ein Gespräch führen, den WAP–Dienst nutzen oder eine Anwendung ausführen.*
- *So unterbrechen Sie den Sparbetrieb: Der Sparbetrieb wird durch Drücken einer Taste oder durch Eingang eines Signals unterbrochen. Die zuerst gedrückte Taste hat nur zur Folge, dass der Sparbetrieb ausgeht. Sie müssen also ein weiteres Mal auf dieselbe oder eine andere Taste drücken, um eine Nummer oder ein Zeichen einzugeben.*

Videoausgang einstellen

Mit dem optional erhältlichen Kabel können Sie Ihr Telefon an andere Geräte, z.B. TV oder Video, anschließen und auf diesen Geräten die auf Ihrem Telefon gespeicherten Bilder oder Videos anzeigen. Die auf der Speicherkarte vorhandenen Daten können ebenfalls übertragen und angezeigt werden.

Videoausgang aktivieren

Sie müssen zunächst Ihr Telefon über das optional erhältliche Kabel mit dem anderen Gerät verbinden.

„Einstellungen“ → „Displayeinstellungen“ → „Videoausgang“ → „Ausgang“ → „Ein“

Wenn Sie fertig sind, wählen Sie im Bildschirm „Ausgang“ die Option „Aus“.

Hinweis

- *Wenn Sie Ihr Telefon schließen, können keine Daten an das angeschlossene Gerät übertragen werden.*
- *Nicht alle Bilder oder Videos können auf anderen Geräten ausgegeben werden.*

Anzeigegröße auswählen

Sie können Bilder vergrößert anzeigen.

„Einstellungen“ → „Displayeinstellungen“ → „Videoausgang“ → „Anzeigegröße“

1. Wählen Sie „Vergrößern“.

Um das Bild in Originalgröße anzuzeigen, wählen Sie „Originalgröße“.

Bild drehen

„Einstellungen“ → „Displayeinstellungen“ → „Videoausgang“ → „Bild drehen“

1. Wählen Sie das gewünschte Objekt.

Das auf dem Gerät angezeigte Bild wird zum ausgewählten Grad gedreht.

Einstellungen

TV-System auswählen

Sie müssen das geeignete TV-System auswählen. Schlagen Sie in der Bedienungsanleitung des angeschlossenen Gerätes nach, welches TV-System vorliegt.

„**Einstellungen**“ → „**Displayeinstellungen**“ → „**Videoausgang**“ → „**TV-System**“

1. Wählen Sie die gewünschte Option.

Außendisplay einstellen

Außendisplay ein-/ausschalten

Sie können das Telefon so einstellen, dass das Außendisplay beim Schließen des Telefons ein- oder ausgeschaltet wird.

„**Einstellungen**“ → „**Displayeinstellungen**“ → „**Außendisplay**“ → „**Display ein/aus**“

1. Wählen Sie „Ein“, um das Außendisplay einzuschalten, bzw. „Aus“, um es auszuschalten.

Dauer der Beleuchtung einstellen

„**Einstellungen**“ → „**Displayeinstellungen**“ → „**Außendisplay**“ → „**Beleuchtung**“

1. Geben Sie die gewünschte Dauer an.

Wählen Sie „Aus“, um die Beleuchtung auszuschalten.

LCD-Kontrast anpassen

Sie können den LCD-Kontrast an bestimmte Lichtbedingungen anpassen.

„**Einstellungen**“ → „**Displayeinstellungen**“ → „**Außendisplay**“ → „**Kontrast**“

1. Drücken Sie ☀️ (Hell) oder 🌑 (Dunkel), um den Kontrast zu regeln. Drücken Sie anschließend ⦿.

Sie können den LCD-Kontrast mit 9 Stufen regeln.



Anzeige bei eingehenden Gesprächen

Auf dem externen Display kann bei eingehenden Gesprächen die Rufnummer oder der gespeicherte Name des Anrufers angezeigt werden.

„Einstellungen“ → „Displayeinstellungen“ → „Außendisplay“ → „Anrufer anzeigen“

1. Wählen Sie „Ein“ oder „Aus“.

Toneinstellungen (M 12–3)

Über dieses Menü können Sie die aktuellen Profileinstellungen anzeigen oder bearbeiten (außer „Antw. beliebige Taste“).

Uhrzeit & Datum (M 12–4)

Sie müssen die richtige Uhrzeit und das korrekte Datum einstellen, damit die zeitabhängigen Funktionen Ihres Telefons einwandfrei funktionieren.

„Einstellungen“ → „Uhrzeit & Datum“ → „Datum/Uhrzeit einst.“

1. Geben Sie den Tag, den Monat, das Jahr und die Uhrzeit mit den Zifferntasten ein.
2. Geben Sie die Uhrzeit mit den Zifferntasten ein.

Tipp

- Wenn Sie die Zeit im 12–Stunden–Format angeben, drücken Sie ☀️ oder 🌙, um zwischen „am“ und „pm“ umzuschalten. Die Reihenfolge, in der Datum und Uhrzeit angezeigt werden, hängt vom ausgewählten Format ab.

Zeitformat auswählen

„**Einstellungen**“ → „**Uhrzeit & Datum**“ → „**Zeitformat**“

1. Wählen Sie „24 Stunden“ oder „12 Stunden“.

Datumsformat auswählen

„**Einstellungen**“ → „**Uhrzeit & Datum**“ → „**Datumsformat**“

1. Wählen Sie „Tag.Monat.Jahr“, „Monat–Tag–Jahr“ oder „Jahr/Monat/Tag“.



Sommerzeit einstellen

„**Einstellungen**“ → „**Uhrzeit & Datum**“ → „**Sommerzeit**“

1. Wählen Sie „Ein“ oder „Aus“.



Zeitzone einstellen

„**Einstellungen**“ → „**Uhrzeit & Datum**“ → „**Zeitzone einstellen**“

1. Wählen Sie mit  oder  die gewünschte Stadt aus.
2. Drücken Sie .

Zeitzone anpassen

„**Einstellungen**“ → „**Uhrzeit & Datum**“ → „**Zeitzone einstellen**“ → **[Optionen]**
→ „**Benutzerdef. Zone**“

1. Geben Sie die Stadt ein.
2. Geben Sie die Zeitunterschiede mit den Zifferntasten ein.
Drücken Sie  oder , um zwischen – und + zu wechseln.
3. Drücken Sie .

Kalenderformat einstellen

„Einstellungen“ → „Uhrzeit & Datum“ → „Kalenderformat“

1. Wählen Sie „Sonntag–Samstag“ oder „Montag–Sonntag“.

Spracheinstellung (M 12–5)

Sie können die Sprache ändern, in der das Telefon Meldungen auf dem Display anzeigt.

„Einstellungen“ → „Sprache“

1. Wählen Sie die gewünschte Sprache aus.

Tipp

- Sie können auch die Eingabesprache auf dem Texteingabebildschirm ändern (S. 55).

Hinweis

- Wenn Sie in Schritt 1 „Automatisch“ gewählt haben, wird die auf der SIM/USIM-Karte eingestellte Sprache übernommen.
- Wird die auf der SIM/USIM-Karte eingestellte Sprache nicht unterstützt, wird die Standardsprache des Telefons eingestellt.

Anrufeinstellungen (M 12–6)

Sie können verschiedene Funktionen und Dienstmerkmale für Sprachanrufe einstellen.

Rufumleitungen

Hinweis

- *Dieser Dienst ist möglicherweise nicht in allen Mobilfunknetzen verfügbar. Weitere Informationen erhalten Sie bei der Vodafone–Kundenbetreuung.*

Über dieses Dienstmerkmal können Sie ankommende Gespräche unter Angabe bestimmter Bedingungen auf Ihre Mailbox oder eine andere Rufnummer umleiten und sind dadurch immer und überall, wo es ein Telefon gibt, erreichbar.

Anrufe umleiten

„Einstellungen“ → „Ruf-Einstellungen“ → „Rufumleitungen“

1. Wählen Sie eine der folgenden Optionen:

- „Alle Anrufe“: Leitet alle Anrufe sofort um (ohne Klingeln).
- „Wenn besetzt“: Leitet ankommende Gespräche um, wenn Sie gerade ein Gespräch führen.
- „Keine Antwort“: Leitet ankommende Gespräche um, wenn Sie nicht innerhalb eines bestimmten Zeitraums abheben.
- „Kein Netz“: Leitet ankommende Gespräche um, wenn sich Ihr Telefon außerhalb des Empfangsbereichs befindet oder ausgeschaltet ist.
- „Alle abberechnen“: Macht alle vorherigen Einstellungen rückgängig.
Wenn Sie „Keine Antwort“ gewählt haben, gehen Sie zu Schritt 5.

2. Wählen Sie „Ein“.

3. Geben Sie die Rufnummer ein, an die Sie die Gespräche umleiten möchten, oder suchen Sie diese Rufnummer im Telefonbuch (S. 63).
4. Drücken Sie .
5. Wählen Sie die Dauer aus 6 Stufen (05 bis 30 Sekunden) aus.

Hinweis

- Wenn Sie eine Rufumleitung auf „Sprachanrufe“ für „Alle Anrufe“ eingestellt haben, wird im Standby „“ angezeigt.

Tipp

- Wenn Sie in Schritt 2 die Option „Nach Services“ gewählt haben, können Sie weitere Optionen auswählen.

Status der Rufumleitung anzeigen

„Einstellungen“ → „Ruf-Einstellungen“ → „Rufumleitungen“

1. Wählen Sie die Rufumleitungsoption aus, deren Status Sie anzeigen möchten.
2. Wählen Sie „Status“.

Einstellungen

Anklopfen

Hinweis

- *Dieser Dienst ist möglicherweise nicht in allen Mobilfunknetzen verfügbar. Weitere Informationen erhalten Sie bei der Vodafone-Kundenbetreuung.*

Wenn Sie während eines Gesprächs auch für andere Anrufer erreichbar sein möchten, müssen Sie das Dienstmerkmal „Anklopfen“ aktivieren.

„Einstellungen“ → „Ruf-Einstellungen“ → „Anklopfen“

1. Wählen Sie „Ein“, „Aus“ oder „Status“.

Eigene Rufnummer anzeigen

Hier können Sie einstellen, ob Ihre Rufnummer angezeigt werden soll, wenn Sie einen Gesprächspartner anrufen.

„Einstellungen“ → „Ruf-Einstellungen“ → „Eigene Nr. anzeigen“

1. Wählen Sie „Ein“, „Aus“ oder „Status“.

Hinweis

- *Dieser Dienst wird nicht von allen Netzen unterstützt. Fragen Sie Ihren Mobilfunkanbieter, ob dieses Merkmal zur Verfügung steht.*

Details zum Gespräch anzeigen

Wenn Sie diese Einstellung aktivieren, werden Informationen zum eingehenden Gespräch angezeigt.

„Einstellungen“ → „Ruf-Einstellungen“ → „Gespr.infos anzeigen“

1. Wählen Sie „Ein“ oder „Aus“.

Anrufbeschränkungen

Mit dieser Funktion können Sie eine Rufsperrung für ankommende und abgehende Gespräche einrichten. Zur Aktivierung dieser Funktion benötigen Sie eine Geheimzahl, die Ihnen Ihre Vodafone-Kundenbetreuung auf Anfrage mitteilt.

„Einstellungen“ → „Ruf-Einstellungen“ → „Anrufbeschränkungen“

1. Wählen Sie eine der folgenden Optionen:

- „Abgeh. Gespräche“: Sperrt alle abgehenden Gespräche.
- „Fixnummern“: Beschränkt Anrufe auf vordefinierte Nummern des Telefonbuchs.
- „Ankommender Ruf“: Sperrt eingehende Gespräche.
- „Abgelehnte Nummern“: Sie können die Rufnummern angeben, die gesperrt werden sollen.
- „Unterdrückter Anruf“: Sperrt Anrufe mit unterdrückter Rufnummer.
- „Netzpasswort ändern“: Ändert das Netzpasswort.

2. Wählen Sie eine der folgenden Optionen:

(Für „Abgeh. Gespräche“)

- „Abgeh. Gespr. sperren“: Sperrt alle abgehenden Gespräche außer Notrufe.
- „Ausl. Gespr. sperren“: Sperrt alle abgehenden Gespräche ins Ausland.
- „Nationale Gespräche“: Sperrt alle abgehenden Gespräche ins Ausland, ausgenommen Ihr Heimatland.

Einstellungen

(Für „Ankommender Ruf“)

„Einge. Gespr. sperren“: Sperrt alle eingehenden Gespräche.

„Im Ausland sperren“: Sperrt alle eingehenden Gespräche, wenn Sie sich außerhalb der Reichweite Ihres eigenen Netzes befinden.

3. Wählen Sie eine der folgenden Optionen:

(Für „Abgeh. Gespräche“ und „Ankommender Ruf“)

„Alle Dienste“: Sperrt alle Dienste.

„Sprachanrufe“: Sperrt alle Sprachanrufe.

„Videoanrufe“: Sperrt alle Videoanrufe.

„Fax“: Sperrt alle Faxübertragungen.

„Nachrichten“: Sperrt alle Nachrichten.

„Alle außer Mittlg.“: Sperrt alle Dienste außer Nachrichten.

4. Wählen Sie „Ein“, „Aus“ oder „Status“.

5. Geben Sie das Netzpasswort ein.

Einstellungen aufheben

„Einstellungen“ → „Ruf-Einstellungen“ → „Anrufbeschränkungen“

1. Wählen Sie „Abgeh. Gespräche“ oder „Ankommender Ruf“.

2. Wählen Sie „Alle abbrechen“.

3. Geben Sie das Netzpasswort ein.

Fixnummern

Wenn diese Funktion aktiviert ist, können Anrufe nur an vordefinierte Nummern getätigt werden.

Fixnummern aktivieren

„Einstellungen“ → **„Ruf-Einstellungen“** → **„Anrufbeschränkungen“** → **„Fixnummern“** → **„Ein/Aus“**

1. Wählen Sie „Ein“, um diese Funktion zu aktivieren.

Neuen Namen hinzufügen

„Einstellungen“ → **„Ruf-Einstellungen“** → **„Anrufbeschränkungen“** → **„Fixnummern“** → **„Nummern bearbeiten“**

1. Markieren Sie den leeren Eintrag, drücken Sie [Optionen], und wählen Sie „Neue Nr. hinzu“.
2. Geben Sie Ihren PIN2-Code ein.
3. Fügen Sie einen Namen und eine Rufnummer hinzu.
Ausführliche Informationen zum Hinzufügen von Namen und Rufnummern finden Sie unter „Neuen Kontakt hinzufügen“ auf Seite 61.
4. Drücken Sie [Speichern].

Eingehendes Gespräch ablehnen

Sie können die Rufnummern speichern, die nicht entgegengenommen werden sollen.

Gespeicherte Rufnummer ablehnen

„Einstellungen“ → **„Ruf-Einstellungen“** → **„Anrufbeschränkungen“** → **„Abgelehnte Nummern“** → **„Ein/Aus“**

1. Wählen Sie „Ein“ oder „Aus“.

Einstellungen

Abgelehnte Nummer speichern

„**Einstellungen**“ → „**Ruf-Einstellungen**“ → „**Anrufbeschränkungen**“ → „**Abgelehnte Nummern**“ → „**Abzulehnende Nr.**“

1. Wählen Sie ein leeres Feld.
2. Geben Sie die gewünschte Nummer ein.

Netzpasswort ändern

„**Einstellungen**“ → „**Ruf-Einstellungen**“ → „**Anrufbeschränkungen**“ → „**Netzpasswort ändern**“

1. Geben Sie das alte Netzpasswort ein.
2. Geben Sie ein neues Netzpasswort ein.
3. Geben Sie das neue Netzpasswort erneut ein.

Wenn Sie ein falsches Passwort eingeben, werden Sie aufgefordert, das Passwort erneut einzugeben.

4. Drücken Sie .

Minutenton

Diese Funktion sendet während eines Gesprächs jede Minute einen Signalton, der Sie über die Gesprächszeit informiert.

„**Einstellungen**“ → „**Ruf-Einstellungen**“ → „**Minutenton**“

1. Wählen Sie „Ein“ oder „Aus“.

Gesprächsdauer anzeigen

„**Einstellungen**“ → „**Ruf-Einstellungen**“ → „**Anruf-Zeitähler**“

1. Wählen Sie „Ein“ oder „Aus“.

Automatische Wahlwiederholung

„**Einstellungen**“ → „**Ruf-Einstellungen**“ → „**Aut. Wahlwiederhlg.**“

1. Wählen Sie „Ein“ oder „Aus“.

Videoanrufeinstellungen (M 12–7)

Sie können verschiedene Funktionen und Dienstmerkmale für Videoanrufe einstellen.

Bild als Alternatives Bild auswählen

Sie können das Bild, das über die interne Kamera übertragen werden soll, in den gespeicherten Bilddateien auswählen.

Lautsprecher ein– oder ausschalten

„Einstellungen“ → „Videoruf–Einstell.“

1. Wählen Sie „Lautsprecher ein“, um die Lautsprecher auf der Rückseite des Telefons einzuschalten, bzw. „Lautsprecher aus“, um sie auszuschalten.

Bildqualität auswählen

Wählen Sie das Format der eingehenden Daten aus.

„Einstellungen“ → „Videoruf–Einstell.“ → „Bildqualität“

1. Wählen Sie „Normal“, „Prio: Qualität“ oder „Prio: Bildrate“.

Wählen Sie „Prio: Bildrate“, um eine schnellere Übertragung zu ermöglichen.

Beleuchtung

Wenn Sie diese Einstellung aktivieren, wird die Beleuchtung des Telefons eingeschaltet, wenn Sie einen Videoanruf tätigen.

„Einstellungen“ → „Videoruf–Einstell.“ → „Beleuchtung“

1. Wählen Sie „Ein“, „Wie normal“ oder „Aus“.

Die Option „Wie normal“ hängt von der Beleuchtungseinstellung des Hauptdisplays ab (S. 181).

Einstellungen

Stumm schalten

Sie können das Mikrofon stumm schalten, wenn Sie einen Videoanruf tätigen.

„Einstellungen“ → „Videoruf-Einstell.“ → „Bild\Ton aus“

1. Wählen Sie „Bild\Ton ein“, um wieder auf laut zu schalten.

Bild bei Halten einstellen

Sie können auf Ihrem Hauptdisplay ein auf Ihrem Telefon gespeichertes Bild anzeigen, während Sie ein Gespräch halten.

„Einstellungen“ → „Videoruf-Einstell.“ → „Bild bei Halten“

1. Wählen Sie „Vorgeg. Bilder“ oder „Bilder“.
2. Wählen Sie das gewünschte Bild aus.

Sicherheit (M 12–8)

PIN–Code aktivieren/deaktivieren

Wenn der PIN-Code aktiviert ist, werden Sie beim Einschalten des Telefons aufgefordert, die PIN einzugeben. Ihr PIN-Code ist auf der SIM/USIM-Karte gespeichert. Beim Erwerb der SIM/USIM-Karte wurde Ihnen dieser Code übergeben. Wenden Sie sich an die Vodafone-Kundenbetreuung, um weitere Informationen zu erhalten.

„Einstellungen“ → „Sicherheitseinstell.“ → „PIN Eingabe“ → „Ein/Aus“

1. Wählen Sie „Ein“, um den PIN–Code zu aktivieren, bzw. „Aus“, um ihn zu deaktivieren.
2. Geben Sie Ihren PIN–Code ein.

Hinweis

- *Wenn Sie in Schritt 2 drei Mal hintereinander den falschen PIN–Code eingeben, wird die SIM/USIM–Karte gesperrt. Um die Sperre wieder aufzuheben, wenden Sie sich an die Vodafone–Kundenbetreuung.*

PIN–Code ändern

Mit dieser Option können Sie den auf der SIM/USIM-Karte gespeicherten PIN-Code ändern. Bevor Sie den PIN-Code ändern, wählen Sie in Schritt 1 unter „PIN-Code aktivieren/deaktivieren“ die Option „Ein“.

„Einstellungen“ → „Sicherheitseinstell.“ → „PIN Eingabe“ → „PIN ändern“

1. Geben Sie den bestehenden PIN–Code ein.
2. Geben Sie einen neuen PIN–Code ein.
3. Geben Sie den neuen PIN–Code erneut ein.

PIN2-Code ändern

Der PIN2-Code wird verwendet, um bestimmte Funktionen des Telefons wie Fixnummern und Limits für Gesprächskosten zu schützen. In diesem Abschnitt erfahren Sie, wie Sie den PIN2-Code ändern.

„Einstellungen“ → „Sicherheitseinstell.“ → „PIN2 ändern“

1. Geben Sie den bestehenden PIN2-Code ein.
2. Geben Sie einen neuen PIN2-Code ein.
3. Geben Sie den neuen PIN2-Code erneut ein.

Handy-Sperre

Die Handy-Sperre ist ein zusätzliches Sicherheitsmerkmal, das den unbefugten Gebrauch des Telefons oder bestimmter Funktionen verhindert.

„Einstellungen“ → „Sicherheitseinstell.“ → „Handy-Sperre“

1. Wählen Sie „Ein“ oder „Aus“.
2. Geben Sie Ihren Telefon-Code ein.

Der standardmäßig eingerichtete Telefon-Code lautet „9999“. Ausführliche Informationen zum Ändern des Telefon-Codes finden Sie unter „Telefon-Code ändern“ auf Seite 199.

Telefon–Code ändern

Bevor Sie den Telefon-Code ändern, wählen Sie in Schritt 1 unter „Handy-Sperre“ die Option „Ein“.

„Einstellungen“ → „Sicherheitseinstell.“ → „Telefon–Code ändern“

1. Geben Sie den alten Telefon–Code ein.
2. Geben Sie einen neuen Telefon–Code ein.
3. Geben Sie den neuen Telefon–Code erneut ein.

Telefonsperre

Wenn Sie diese Option einstellen, wird das Tastenfeld Ihres Telefons gesperrt, bis der korrekte Telefon-Code eingegeben wird.

„Einstellung“ → „Sicherheitseinstell.“ → „Telefonsperre“

1. Geben Sie Ihren Telefon–Code ein.

Der standardmäßig eingerichtete Telefon-Code lautet „9999“. Ausführliche Informationen zum Ändern des Telefon-Codes finden Sie unter „Telefon-Code ändern“.

Telefonsperre deaktivieren

Geben Sie Ihren Telefon-Code im Standby ein, um die Telefonsperre zu deaktivieren.

Einstellungen

Geheime Daten anzeigen

Wenn Sie diese Option einstellen, können die als geheim gekennzeichneten Daten angezeigt werden.

„Einstellungen“ → „Sicherheitseinstellg.“ → „Geheime Daten“

1. Wählen Sie „Ein“, um die Daten anzuzeigen, oder „Aus“, um sie zu verbergen.

Speichereinstellungen (M 12–9)

Speicherstatus anzeigen

„Einstellungen“ → „Speichereinstellungen“ → „Speicherstatus“

1. Wählen Sie „Telefon“ oder „Memory Card“.

Der Speicherstatus der ausgewählten Option wird angezeigt.

Speicherkarte formatieren

„Einstellungen“ → „Speichereinstellungen“ → „Karte formatieren“

1. Geben Sie Ihren Telefon-Code ein.

Der standardmäßig eingerichtete Telefon-Code lautet „9999“. Ausführliche Informationen zum Ändern des Telefon-Codes finden Sie unter „Telefon-Code ändern“ auf Seite 199.

2. Drücken Sie [Ja], um mit der Formatierung zu beginnen.

Basis-Einstellung (M 12–10)

Sie haben die Möglichkeit, die M5- und M12-Einstellungen oder alle Einstellungen von M1 bis M12 sowie alle erstellten Daten zurückzusetzen.

M5- und M12-Einstellungen zurücksetzen

„Einstellungen“ → **„Basis-Einstellung“** → **„Einst. zurücksetzen“**

1. Geben Sie Ihren Telefon-Code ein.

Der standardmäßig eingerichtete Telefon-Code lautet „9999“. Ausführliche Informationen zum Ändern des Telefon-Codes finden Sie unter „Telefon-Code ändern“ auf Seite 199.

Alle Einstellungen von M1 bis M12 zurücksetzen

„Einstellungen“ → **„Basis-Einstellung“** → **„Alle zurücksetzen“**

1. Geben Sie Ihren Telefon-Code ein.

Der standardmäßig eingerichtete Telefon-Code lautet „9999“. Ausführliche Informationen zum Ändern des Telefon-Codes finden Sie unter „Telefon-Code ändern“ auf Seite 199.

Anrufliste (M 11)

Das Telefon zeichnet die letzten 10 verpassten Anrufe, entgegengenommenen Anrufe und gewählten Nummern auf.

Anrufliste anzeigen

„Anrufprotokoll“

1. Wählen Sie eine Kategorie aus „Alle Anrufe“, „Gewählte Nummern“, „Verpasste Anrufe“ oder „Empfangene Anrufe“.

Die ausgewählte Liste wird angezeigt.

Um die Liste zu wechseln, drücken Sie  oder .

2. Geben Sie die Rufnummer an, die Sie anzeigen möchten.

Wenn Sie die angezeigte Rufnummer wählen möchten, drücken Sie .

Tipp

- Sie können die aufgezeichneten Anrufe auch anzeigen, indem Sie im Standby  drücken.

Nachrichten versenden

1. Wählen Sie in der Anrufliste den Eintrag aus, an den Sie eine Nachricht schicken möchten.
2. Drücken Sie [Optionen], und wählen Sie „Nachricht erstellen“.

Ausführliche Informationen zur Erstellung von Nachrichten finden Sie unter „Neue Nachricht erstellen“ auf Seite 87.

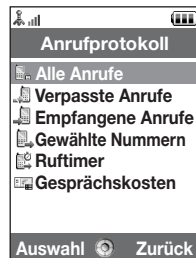

Anrufliste löschen

1. Drücken Sie in der Liste [Optionen], und wählen Sie „Löschen“.

Ruftimer (M 11–5)

Mithilfe dieser Funktion können Sie die Dauer Ihrer Gespräche anzeigen.

Dauer des letzten Gesprächs sowie aller Gespräche anzeigen

„Anrufprotokoll“ → „Ruftimer“

1. Wählen Sie „Empfangene Anrufe“ oder „Getätigte Anrufe“.

Die Dauer des letzten Gesprächs und aller Gespräche wird angezeigt.

Gesprächsdauer zurücksetzen

„Anrufprotokoll“ → „Ruftimer“ → „Zähler löschen“

1. Geben Sie Ihren Telefon-Code ein.

Der standardmäßig eingerichtete Telefon-Code lautet „9999“. Ausführliche Informationen zum Ändern des Telefon-Codes finden Sie unter „Telefon-Code ändern“ auf Seite 199.

Gesprächskosten (M 11–6)

Mithilfe dieser Funktion können Sie die Kosten Ihrer Gespräche anzeigen. *Dieser Dienst wird nicht von allen Netzen unterstützt. Fragen Sie Ihren Mobilfunkbetreiber, ob dieses Merkmal zur Verfügung steht.*

Kosten des letzten Gesprächs anzeigen

„Anrufprotokoll“ → „Gesprächskosten“ → „Letzter Anruf“

Die Kosten des letzten Gesprächs werden angezeigt.

Gesamtgesprächskosten anzeigen

„Anrufprotokoll“ → „Gesprächskosten“ → „Alle Anrufe“

Die Kosten aller Gespräche werden angezeigt.

Gebühren einrichten

Geben Sie die Gebühren zur Berechnung Ihrer Gesprächskosten sowie ein Limit für die Gesprächskosten an.

„Anrufprotokoll“ → „Gesprächskosten“ → „Kosteneinheiten“ → „Einheiten festlegen“

1. Geben Sie Ihren PIN2-Code ein.
2. Geben Sie eine Währungseinheit ein (max. 3 Zeichen).
3. Geben Sie die Kosten pro Einheit ein.
Um einen Dezimalpunkt einzugeben, drücken Sie .

Kostenlimit angeben

Diese Funktion ist sehr nützlich, wenn Sie sichergehen möchten, eine bestimmte Kostengrenze nicht zu überschreiten.

„Anrufprotokoll“ → „Gesprächskosten“ → „Kostenlimit“ → „Limit festlegen“

1. Geben Sie Ihren PIN2-Code ein.
2. Geben Sie einen Wert ein.

Restguthaben anzeigen

„Anrufprotokoll“ → „Gesprächskosten“ → „Restguthaben“

Gesprächskosten zurücksetzen

„Anrufprotokoll“ → „Gesprächskosten“ → „Kosten löschen“

1. Geben Sie Ihren PIN2-Code ein.

Verbindungen (M 10)

Wenn Sie die Einstellungen in diesem Menü konfigurieren, können Sie sich mit Telefonen verbinden, die die Funktechnologie Bluetooth oder Infrarot unterstützen. Sie können sich per Bluetooth oder Infrarot auch mit einem PC verbinden.

Bluetooth (M 10–1)

Um die *Bluetooth*-Funktion nutzen zu können, müssen Sie nach anderen *Bluetooth*-fähigen Geräten suchen, mit denen Sie eine Verbindung zu Ihrem Telefon herstellen können. Bevor Sie mit der Suche beginnen, halten Sie Ihr Telefon in einer Entfernung von 10 m von dem Gerät.

Hinweis

Ihr Mobil-Telefon verfügt über eine Bluetooth-Schnittstelle. Diese ermöglicht es Ihnen, Ihr Mobil-Telefon mit einem Headset, einer Kfz-Freisprecheinrichtung oder weiteren Bluetooth-fähigen Geräten drahtlos zu verbinden. Damit hierbei eine sichere Kopplung der Geräte zustande kommt und nicht etwa Dritte über Funk Zugriff auf Ihr Mobil-Telefon erlangen können, sollten Sie die folgenden Punkte beachten:

- *Das erstmalige Verbinden zweier Geräte, das so genannte „Pairing“, sollte in einem vertrauenswürdigen Umfeld stattfinden.*
- *Beide Geräte müssen sich dabei einmalig über eine PIN ausweisen. Um eine ausreichende Sicherheit zu gewährleisten, sollten Sie (sofern keine PIN vorgegeben ist) hierfür eine schwer zu erratende, möglichst 16–stellige Nummernkombination wählen.*
- *Eine Umstellung auf automatische Verbindungsannahme („Verbindung ohne Bestätigung“) sollte nur in Ausnahmefällen vorgenommen werden.*
- *Die Kopplung sollte generell, um eventuelle Sicherheitsrisiken zu minimieren, nur mit vertrauenswürdigen Geräten erfolgen.*
- *Wird Bluetooth nicht benötigt, so sollte diese Funktionalität an Ihrem Telefon ausgeschaltet werden.*

Funktechnologie Bluetooth verwenden

Ein– bzw. Ausschalten

„**Verbindungen**“ → „**Bluetooth**“ → „**Ein/Aus**“

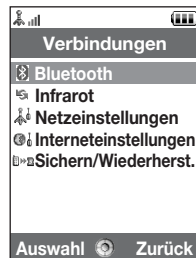

1. Wählen Sie „Ein“ oder „Aus“.

Die *Bluetooth*-Einstellung ist aktiviert und „“ wird angezeigt.

Ihr Telefon zeigen oder verbergen

„Verbindungen“ → **„Bluetooth“** → **„Sichtbar“**

1. Wählen Sie die gewünschte Einstellung aus.

„Zeigen“: Ihr Telefon wird von anderen Geräten erkannt.

„Verbergen“: Ihr Telefon wird von anderen Geräten nicht erkannt.

Zu koppelnde Geräte suchen

„Verbindungen“ → **„Bluetooth“** → **„Geräte suchen“**

Das Telefon sucht nach Geräten innerhalb von 10 Metern Entfernung. Es können höchstens 16 Geräte gesucht und auf dem Display angezeigt werden.

1. Wählen Sie das gewünschte Gerät aus.
2. Geben Sie den Passcode des Geräts ein.

Hinweis

- Wenn die *Bluetooth*-Funktion deaktiviert ist, bevor Sie die Suche starten, wird *Bluetooth* automatisch aktiviert und mit der Suche begonnen.
- Sie können für die Kopplung nur ein Gerät auswählen. Wie Sie das gekoppelte Gerät ändern, erfahren Sie unter „Freisprechgeräte“.

Freisprechgeräte

Sie haben die Möglichkeit, das gekoppelte Freisprechgerät in der Liste zu aktivieren, umzubenennen und zu entfernen.

Gerät aktivieren

„Verbindungen“ → **„Bluetooth“** → **„Freisprechgeräte“**

1. Wählen Sie das Gerät aus, das Sie aktivieren möchten.

Tipp

- *Sie können den Akku schonen, wenn Sie Bluetooth bei Nicht-Verwendung deaktivieren. Schalten Sie die Bluetooth-Funktion wie unter „Ein- bzw. Ausschalten“ auf Seite 206 oder „Automatisch ausschalten“ auf Seite 211 beschrieben aus.*
- *Sie können während eines Gesprächs Sprachanrufe auf das gekoppelte Gerät umleiten. Drücken Sie [Optionen], und wählen Sie „Bluetooth aktiv.“ oder „Bluetooth deakt.“. Wenn Sie die Verbindung mit dem gekoppelten Gerät trennen möchten, wählen Sie „Aus“.*

Gerät umbenennen

„Verbindungen“ → „Bluetooth“ → „Freisprechgeräte“

1. Markieren Sie das Gerät, das Sie umbenennen möchten.
2. Drücken Sie [Optionen], und wählen Sie „Name ändern“.
3. Ändern Sie den Namen des Geräts.

Gerät entfernen

„Verbindungen“ → „Bluetooth“ → „Freisprechgeräte“

1. Markieren Sie das Gerät, das Sie entfernen möchten.
2. Drücken Sie [Optionen], und wählen Sie „Löschen“.

Gekoppelte Geräte

Sie haben die Möglichkeit, das gekoppelte Gerät in der Liste umzubenennen und zu entfernen.

„Verbindungen“ → „Bluetooth“ → „Gekoppeltes Gerät“

1. Markieren Sie das gewünschte Gerät.
2. Drücken Sie [Optionen].
3. Wählen Sie „Name ändern“ oder „Löschen“.

Sie können den Namen ändern oder löschen, indem Sie zunächst das Gerät auswählen und dann  drücken.

Alle Daten an andere Geräte senden

Sie können die Daten aus Anwendungen wie Telefonbuch, Kalender, Aufgaben usw. an die ausgewählten Geräte übertragen.

„Verbindungen“ → „Bluetooth“ → „Alle senden“

1. Wählen Sie das gewünschte Gerät aus.

Wurde kein Gerät angegeben, startet die Suche automatisch.

2. Geben Sie Ihren Telefon-Code ein.

Der standardmäßig eingerichtete Telefon-Code lautet „9999“. Ausführliche Informationen zum Ändern des Telefon-Codes finden Sie unter „Telefon-Code ändern“ auf Seite 199.

Verbindungen

3. Geben Sie für nicht gekoppelte Geräte den Passcode des Geräts ein.
4. Wählen Sie die Daten, die Sie übertragen möchten.

Hinweis

- *Ist das Freisprechgerät angeschlossen, erscheint eine Aufforderung zur Deaktivierung dieser Funktion. Drücken Sie [Ja], um die Funktion zu deaktivieren.*

Bluetooth-Einstellungen

Mit dieser Einstellung können Sie Ihrem Telefon einen anderen Namen geben, Ihr Telefon vor anderen Telefonen verbergen, die *Bluetooth*-Funktion automatisch ausschalten, um den Akku zu schonen und vieles mehr.

Telefon umbenennen

Sie können Ihrem Telefon einen anderen Namen geben. Der Name wird bei anderen Geräten angezeigt, wenn Ihr Telefon von diesen erkannt wird.

„**Verbindungen**“ → „**Bluetooth**“ → „**Bluetooth-Einst.**“ → „**Gerätename**“

1. Geben Sie den neuen Namen ein.

Automatisch ausschalten

„Verbindungen“ → **„Bluetooth“** → **„Bluetooth-Einst.“** → **„Zeitüberschreitung“**

1. Geben Sie die gewünschte Dauer an.

Ihr Telefon schaltet die Funktion nach der angegebenen Zeit automatisch aus.

Freisprecheinstellungen ändern

Sie können zwischen zwei Modi der Freisprecheinrichtung umschalten, d.h. entweder freisprechen oder privat über das Telefon telefonieren.

„Verbindungen“ → **„Bluetooth“** → **„Bluetooth-Einst.“** → **„Freisprecheinstellung“**

1. Wählen Sie „Privat“ oder „Freisprechen“.

„Privat“: Zum Sprechen über das Telefon

„Freisprechen“: Zum Sprechen über die Freisprecheinrichtung

Infrarot (M 10–2)

Um die Infrarotfunktion nutzen zu können, müssen Sie nach anderen infrarotfähigen Geräten suchen, mit denen Sie eine Verbindung zu Ihrem Telefon herstellen können. Bevor Sie mit der Suche beginnen, halten Sie Ihr Telefon in einer Entfernung von 20 cm von dem Gerät. Die Infraroteinstellung schaltet sich aus, wenn über die Infrarotverbindung keine Daten mehr übertragen bzw. empfangen werden.

Ein-/Ausschalten

„Verbindungen“ → „Infrarot“ → „Ein/Aus“

1. Wählen Sie „Ein“ oder „Aus“.

Die Infraroteinstellung ist aktiviert und „“ wird angezeigt.

Alle Daten senden

„Verbindungen“ → „Infrarot“ → „Alle senden“

1. Geben Sie Ihren Telefon-Code ein.

Der standardmäßig eingerichtete Telefon-Code lautet „9999“. Ausführliche Informationen zum Ändern des Telefon-Codes finden Sie unter „Telefon-Code ändern“ auf Seite 199.

2. Wählen Sie die Daten, die Sie übertragen möchten.
3. Geben Sie den Autorisierungscode ein.

Netzeinstellungen (M 10–3)

Systemeinstellungen

System automatisch auswählen

Nach dem Einschalten verwendet Ihr Telefon immer das eingestellte System.

„Verbindungen“ → „Netzeinstellungen“ → „Systemeinstellungen“

1. Wählen Sie „Automatisch“.

System manuell einstellen

„Verbindungen“ → „Netzeinstellungen“ → „Systemeinstellungen“

1. Wählen Sie „GSM“.

Netzeinstellungen

Netz automatisch auswählen

Nach dem Einschalten versucht Ihr Telefon zunächst, mit dem bevorzugten Netz eine Verbindung herzustellen.

Wird Ihr Telefon nicht mit dem Netz verbunden, können Sie die folgenden Schritte ausführen, um eine Verbindung zum bevorzugten Netz herzustellen.

„Verbindungen“ → „Netzeinstellungen“ → „Netzeinstellungen“ → „Netz auswählen“ → „Automatisch“

Verbindungen

Netz manuell ändern

„Verbindungen“ → „Netzeinstellungen“ → „Netzeinstellungen“ → „Netz auswählen“ → „Manuell“

1. Wählen Sie das gewünschte Netz aus.

Neues Netz hinzufügen

„Verbindungen“ → „Netzeinstellungen“ → „Netzeinstellungen“ → „Netz auswählen“ → „Neues Netz hinzuf.“

Gibt es keinen Eintrag, drücken Sie , und gehen Sie zu Schritt 2.

Gibt es einen Eintrag, drücken Sie , und führen Sie die folgenden Schritte aus.

1. Wählen Sie „Hinzufügen“.
2. Geben Sie die Landesvorwahl ein.
Es können bis zu 3 Ziffern eingegeben werden.
3. Geben Sie die Netzwahl ein.
Es können bis zu 3 Ziffern eingegeben werden.
4. Geben Sie einen Namen für das Netz ein.
Es können bis zu 25 Zeichen eingegeben werden.
5. Wählen Sie „Netztyp auswählen“.
6. Wählen Sie das gewünschte Netz aus.

Position eines Netzes in der Liste der bevorzugten Netze ändern

„Verbindungen“ → **„Netzeinstellungen“** → **„Netzeinstellungen“** → **„Netz auswählen“** → **„Bevorzugtes Netz“**

1. Wählen Sie den Namen des Netzes aus, dessen Position Sie in der Liste ändern möchten.
2. Wählen Sie „Einfügen“, um das Netz in die ausgewählte Position einzufügen, oder „Am Ende hinzufügen“, um es am Ende der Liste einzufügen.

Netz aus der Liste der bevorzugten Netze entfernen

„Verbindungen“ → **„Netzeinstellungen“** → **„Netzeinstellungen“** → **„Netz auswählen“** → **„Bevorzugtes Netz“**

1. Wählen Sie den Namen des Netzes aus, das Sie löschen möchten.
2. Wählen Sie „Löschen“.

Verbindung trennen

„Verbindungen“ → **„Netzeinstellungen“** → **„Netzeinstellungen“** → **„Offline-Modus“**

1. Wählen Sie „Ein“ oder „Aus“.

Netzinformationen anzeigen

„Verbindungen“ → **„Netzeinstellungen“** → **„Netzeinstellungen“** → **„Netzwerkinfo“**

Es werden Informationen zu Betreiber, Paket und Diensten angezeigt.

Interneteneinstellungen (M 10–4)

Hinweis

- Bei normalem Betrieb müssen Sie die Einstellungen nicht ändern.
- Die Interneteneinstellungen wurden je nach Mobilfunkbetreiber bereits auf Ihrem Telefon vorgenommen. Es kann sein, dass beim Anzeigen, Löschen, Kopieren oder Ändern der Einstellungen Einschränkungen bestehen. Weitere Informationen hierzu erhalten Sie bei Ihrer Vodafone-Kundenbetreuung.

„Verbindungen“ → „Interneteneinstellungen“ → „Proxy“

Proxy

„Proxy-Name“:	Proxy-Name (eindeutig)
„Proxy-Adresse“:	Proxy-Adresse
„Zugangspunkt“:	Zugangspunkt
„Startseite“:	URL der Startseite
„Port-Nummer“:	Port-Nummer (1-65535)
„Authentifizierungsart“:	Art der Authentifizierung („HTTP-Basic“ oder „HTTP-DIGEST“)
„Benutzername“:	Benutzername für die Authentifizierung
„Passwort“:	Passwort für die Authentifizierung

„Verbindungen“ → „Interneteneinstellungen“ → „Zugangspunkt“

Zugangspunkt

„Name Zugangspunkt“:	Name des Zugangspunktes (eindeutig)
„APN“:	APN-Einstellung (APN = Name des Zugangspunktes)
„Authentifizierungsart“:	Art der Authentifizierung („Keine“, „PAP“ oder „CHAP“)
„Benutzername“:	Benutzername für den Zugangspunkt
„Passwort“:	Passwort für den Zugangspunkt
„DNS“:	DNS-Einstellung
„Abbruchzeit“:	Einstellung der Abbruchzeit

„Verbindungen“ → „Interneteinstellungen“ → „Provisioning-Einst.“

Re-Provisioning-Einstellungen

„Off. Daten anwenden“: Aktualisiert die Provisioning-Daten.

„Verbindungen“ → „Interneteinstellungen“ → „DNS-Cache leeren“

Leert den DNS-Cache.

„Verbindungen“ → „Interneteinstellungen“ → „White List“

White List:

„SMSC-Adresse“: SMSC-Adresse

„SM-Quelladresse“: SM-Quelladresse

Anwendungseinstellungen

„Verbindungen“ → „Internet-Einstell.“ → „Anwendung“

WAP-Einstellungen

„Profilname“: WAP-Profilname (eindeutig)

„Proxy“: Proxy-Einstellung für WAP

MMS-Einstellungen

„Profilname“: MMS-Profilname (eindeutig)

„Proxy“: Proxy-Einstellung für MMS

„URL Relay-Server“: Relay-Server für MMS

Verbindungen

E-Mail-Einstellungen

„Kontoname“:	Name des E-Mail-Kontos (eindeutig)
„POP3“:	Servername, Benutzerkennung, Passwort und Port-Nummer für den POP3-Server
„SMTP“:	Servername, Benutzerkennung, Passwort, Port-Nummer für SMTP-Server und SMTP-Authentifizierung
„Zugangspunkt“:	Zugangspunkt für E-Mail
„E-Mail Adresse“:	E-Mail-Adresse

Streaming-Einstellungen

„Profilname“:	Profilname für Streaming (eindeutig)
„Proxy-Adresse“:	Proxy-Adresse
„Port-Nummer“:	Port-Nummer (1-65535)
„Zugangspunkt“:	Zugangspunkt

WAP/MMS/E-Mail/Streaming-Profil aktivieren

„**Verbindungen**“ → „**Interneteinstellungen**“ → „**Anwendung**“

1. Wählen Sie „WAP-Einstellungen“, „MMS-Einstellungen“, „E-Mail-Einstell.“ oder „Streaming-Einst.“.
2. Markieren Sie das gewünschte Profil.
3. Drücken Sie [Optionen], und wählen Sie „Aktiv.“.

WAP/MMS/E-Mail/Streaming-Profil bearbeiten

„Verbindungen“ → **„Interneteinstellungen“** → **„Anwendung“**

1. Wählen Sie „WAP-Einstellungen“, „MMS-Einstellungen“, „E-Mail-Einstell.“ oder „Streaming-Einst.“.
2. Markieren Sie das gewünschte Profil.
3. Drücken Sie [Optionen], und wählen Sie „Bearb.“.
4. Bearbeiten Sie die gewünschte Option.

WAP/MMS/E-Mail/Streaming-Profil kopieren

„Verbindungen“ → **„Interneteinstellungen“** → **„Anwendung“**

1. Wählen Sie „WAP-Einstellungen“, „MMS-Einstellungen“, „E-Mail-Einstell.“ oder „Streaming-Einst.“.
2. Markieren Sie das gewünschte Profil.
3. Drücken Sie [Optionen], und wählen Sie „Kopieren“.
4. Ändern Sie den Profilnamen.

WAP/MMS/E-Mail/Streaming-Profil löschen

„Verbindungen“ → **„Interneteinstellungen“** → **„Anwendung“**

1. Wählen Sie „WAP-Einstellungen“, „MMS-Einstellungen“, „E-Mail-Einstell.“ oder „Streaming-Einst.“.
2. Markieren Sie das gewünschte Profil.
3. Drücken Sie [Optionen], und wählen Sie „Löschen“.
4. Drücken Sie [Ja].

Sichern/Wiederherstellen (M 10–5)

Wenn Sie eine Speicherkarte in Ihr Telefon eingesetzt haben, können Sie darauf Sicherungskopien von Bookmarks, Text, Kontakten, Kalender und Aufgaben aus dem Telefonspeicher erstellen. Sie können die gesicherten Daten dann von der Speicherkarte wiederherstellen.

Sicherungskopie auf der Speicherkarte erstellen

„**Verbindungen**“ → „**Sichern/Wiederherst.**“ → „**Sichern**“

1. Geben Sie Ihren Telefon-Code ein.

Der standardmäßig eingerichtete Telefon-Code lautet „9999“. Ausführliche Informationen zum Ändern des Telefon-Codes finden Sie unter „Telefon-Code ändern“ auf Seite 199.

2. Drücken Sie [OK].
3. Wählen Sie den Eintrag, den Sie sichern möchten.

Alle Dateien sichern

„**Verbindungen**“ → „**Sichern/Wiederherst.**“ → „**Sichern**“

1. Geben Sie Ihren Telefon-Code ein.
2. Drücken Sie [OK].
3. Wählen Sie „Alle auswählen“.

Sicherungskopie wiederherstellen

„Verbindungen“ → **„Sichern/Wiederherst.“** → **„Wiederherstellen“**

1. Geben Sie Ihren Telefon-Code ein.
2. Drücken Sie [OK].
3. Wählen Sie das gewünschte Objekt.
4. Wählen Sie die gewünschte Datei aus.

Auf dem Bildschirm erscheint eine Meldung, die das Löschen der Datei von der Speicherkarte bestätigt.

5. Drücken Sie [Ja].

Alle Dateien wiederherstellen

„Verbindungen“ → **„Sichern/Wiederherst.“** → **„Wiederherstellen“**

1. Geben Sie Ihren Telefon-Code ein.
2. Drücken Sie [OK].
3. Wählen Sie „Alle auswählen“.

Auf dem Bildschirm erscheint eine Meldung, die das Löschen der Datei von der Speicherkarte bestätigt.

4. Drücken Sie [Ja].

Verbindungen

Sicherungskopie löschen

„**Verbindungen**“ → „**Sichern/Wiederherst.**“ → „**Wiederherstellen**“

1. Geben Sie Ihren Telefon-Code ein.
2. Drücken Sie [OK].
3. Wählen Sie das gewünschte Objekt.
4. Markieren Sie die gewünschte Datei.
5. Drücken Sie [Optionen], und wählen Sie „Löschen“.

Auf dem Bildschirm erscheint eine Bestätigungsmeldung, dass die ausgewählte Datei gelöscht wird.

6. Drücken Sie [Ja].

Sie können folgende Funktionen ausführen, wenn Sie das 902SH über eine Infrarotschnittstelle, einen USB-Anschluss* oder einen Anschluss für die Funktechnologie *Bluetooth* mit einem PC verbinden:

- UMTS/GSM GPRS-Modem
- Handset Manager für 902SH

* Erfordert ein optionales USB-Datenkabel XN-1DC30 für den USB-Anschluss.

Systemvoraussetzungen

Betriebssystem:

Windows® 98*, Windows® Me, Windows® 2000**, Windows® XP***

* Windows® 98 Second Edition, Windows® 98 Service Pack 1 mit Internet Explorer 5.01 oder höher

** Service Pack 4

*** Service Pack 1a

Unterstützte Software:

Microsoft® Outlook/Outlook Express

Schnittstelle:

Infrarotschnittstelle, USB- oder *Bluetooth*-Anschluss

CD-ROM-Laufwerk

UMTS/GSM GPRS–Modem

Sie können Ihr 902SH als UMTS/GSM GPRS-Modem verwenden, um von Ihrem PC eine Verbindung mit dem Internet herzustellen. Schließen Sie Ihr Telefon an Ihren PC über die Funktechnologie *Bluetooth* oder den USB-Anschluss an. Sie müssen auf Ihrem PC eine Software installieren. Ausführliche Informationen finden Sie unter „Installation der Software“ auf Seite 225.

Modem über USB–Kabel

Um die Modemfunktion über ein USB-Kabel zu nutzen, verwenden Sie das o.g. Kabel, und lesen Sie die mit dem Kabel mitgelieferten Anleitungen.

Modem über Bluetooth

Wie Sie die Modemfunktion über den *Bluetooth*-Anschluss nutzen, erfahren Sie unter „Funktechnologie Bluetooth verwenden“ auf Seite 206. Schalten Sie die Modemfunktion ein.

Ausführliche Informationen zur unterstützten Software finden Sie auf folgender Website:

<http://www.sharp-mobile.com>

Hinweis

- *Die Modemverbindung ist nicht möglich, wenn eine Verbindung mit dem Handset Manager über Bluetooth, Infrarot oder USB besteht.*
- *Solange Ihr Telefon an einen PC angeschlossen ist, wird der Akku beansprucht, auch wenn keine Übertragung stattfindet.*

Handset Manager

Sie können die folgenden Objekte zwischen Ihrem Telefon und PC übertragen. Die Telefonbucheinträge können Sie auf Ihrem PC verwenden:

- Dateien unter Mein Telefon (Bilder/Sounds/Videos/Andere Dokumente)
- Telefonbucheinträge
- Kalendereinträge

Wie Sie den Handset Manager verwenden, erfahren Sie unter „902SH mit Ihrem PC verbinden“ auf Seite 223. Stellen Sie auf Ihrem Telefon den Datenübertragungsmodus ein.

Ausführliche Informationen zur unterstützten Software finden Sie auf folgender Website:

<http://www.sharp-mobile.com>

Installation der Software

1. Legen Sie die mitgelieferte CD-ROM in Ihr CD-ROM-Laufwerk ein.
Der Bildschirm 902SH CD-ROM wird angezeigt.
Wird dieser Bildschirm nicht angezeigt, doppelklicken Sie auf [Launcher.exe] auf Ihrer CD-ROM.
2. Klicken Sie auf die gewünschte Schaltfläche.
Der Installationsvorgang beginnt.
3. Folgen Sie den Anweisungen auf dem Bildschirm, um die Installation abzuschließen.

902SH mit Ihrem PC verbinden

Hinweis

- Es kann sein, dass Ihr Telefon das USB-Datenkabel nicht erkennt, wenn Sie es bei gleichzeitiger Ausführung einer Anwendung (Kamera, Mein Telefon usw.) anschließen. Schließen Sie das USB-Kabel im Standby an.

Infrarotverbindung

- Die Infrarotschnittstellen müssen direkt aufeinander ausgerichtet sein.
- Der Abstand zwischen den Infrarotschnittstellen darf höchstens 20 cm innerhalb eines Winkels von 30° betragen.

UMTS/GSM GPRS-Modem

- Sie sollten keine Gespräche tätigen oder entgegennehmen, während Sie das 902SH als UMTS/GSM GPRS-Modem verwenden. Die Übertragung könnte sonst unterbrochen werden.

Handset Manager

- Es kann sein, dass einige große Dateien vom PC nicht auf das Telefon übertragen werden können.
- Die Anwendungen (Kamera, Mein Telefon usw.) werden nicht ausgeführt, wenn das Telefon über die Bluetooth- oder Infrarotschnittstelle oder das USB-Datenkabel an den PC angeschlossen ist.

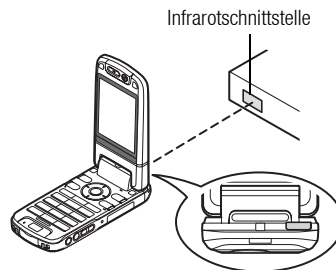

Problem	Lösung
Das Telefon lässt sich nicht einschalten.	<ul style="list-style-type: none"> • Stellen Sie sicher, dass der Akku richtig eingesetzt und geladen ist.
Der PIN- oder PIN2-Code wird abgelehnt.	<ul style="list-style-type: none"> • Stellen Sie sicher, dass Sie den Code korrekt eingegeben haben (4 – 8 Stellen). • Ihre SIM/USIM-Karte bzw. geschützten Funktionen werden nach 3 vergeblichen Versuchen gesperrt. • Wenden Sie sich an Ihren Mobilfunkbetreiber, wenn Sie nicht über die korrekte PIN verfügen.
Die SIM/USIM-Karte wird gesperrt.	<ul style="list-style-type: none"> • Geben Sie den PUK-Code (8 Stellen) ein, der Ihnen vom Mobilfunkbetreiber mitgegeben wurde (falls unterstützt). • Geben Sie den neuen PIN-Code ein. Ihr Telefon wird dann wieder betriebsbereit sein. Wenden Sie sich andernfalls an Ihren Händler.
Das Display lässt sich schwer lesen.	<ul style="list-style-type: none"> • Regeln Sie die Helligkeit der Display-Beleuchtung nach.
Die Telefonfunktionen lassen sich nicht ausführen, nachdem das Telefon eingeschaltet wurde.	<ul style="list-style-type: none"> • Prüfen Sie anhand der Anzeige der Funksignalstärke, ob Sie sich im Netzbereich befinden. • Prüfen Sie, ob beim Einschalten des Telefons eine Fehlermeldung angezeigt wird. Ist dies der Fall, wenden Sie sich an Ihren Händler. • Stellen Sie sicher, dass die SIM/USIM-Karte richtig eingesetzt ist.
Ich kann keine Anrufe tätigen oder empfangen.	<ul style="list-style-type: none"> • Wenn beim Einschalten die Meldung „SIM-Karten-Fehler“ angezeigt wird, können Sie Ihre SIM/USIM-Karte nicht verwenden oder diese ist beschädigt. Wenden Sie sich an Ihren Mobilfunkbetreiber. • Prüfen Sie Ihre Einstellungen für Anrufsperrung, Fixnummern, Rufumleitung und den Akkustand. • Überprüfen Sie, ob Ihr Telefon gerade Daten per Infrarot (IrDA), <i>Bluetooth</i> oder USB-Datenkabel überträgt. • Wenn Sie eine Prepaid-Karte verwenden, sollten Sie Ihr Restguthaben prüfen.
Die Gesprächsqualität ist schlecht.	<ul style="list-style-type: none"> • An Ihrem aktuellen Standort ist eventuell keine gute Gesprächsqualität möglich (z.B. in einem Auto oder Zug). Begeben Sie sich an einen Ort, an dem das Funksignal besser übertragen wird.

Problembhebung

Problem	Lösung
Ich kann nicht auf den Netzdienst zugreifen.	<ul style="list-style-type: none">• Prüfen Sie, wo Ihr Konto angemeldet wurde und wo der Dienst verfügbar ist.
Ich kann keine SMS versenden oder empfangen.	<ul style="list-style-type: none">• Stellen Sie sicher, dass Sie sich korrekt für den Short Message Service angemeldet haben, dieser Dienst vom Netz unterstützt wird und die Nummer der Mitteilungszentrale richtig eingerichtet wurde. Wenden Sie sich ggf. an Ihren Mobilfunkbetreiber.
Ich kann keine Verbindung zum MMS-Dienstanbieter herstellen.	<ul style="list-style-type: none">• Prüfen Sie, ob MMS-Einstellungen fehlen, inkorrekt sind oder vom Netz eventuell nicht unterstützt werden. Prüfen Sie die Zugangsnummer Ihres Dienstanbieters. Erfragen Sie bei Ihrem Dienstanbieter die korrekten Einstellungen.
Es ist nur wenig Speicher verfügbar.	<ul style="list-style-type: none">• Löschen Sie alle nicht mehr benötigten Daten.
Das Gespräch wird plötzlich beendet.	<ul style="list-style-type: none">• Magnetisierende Gegenstände wie z.B. esoterische Halsketten in der Nähe des Telefons können dazu führen, dass das Gespräch unterbrochen wird. Halten Sie Ihr Telefon deshalb von solchen Gegenständen fern.
Im Telefonbuch werden keine Einträge angezeigt.	<ul style="list-style-type: none">• Vergewissern Sie sich, dass die Einstellungen für Speicherort (Handy oder SIM/USIM) korrekt sind.
Fehler bei Faxübertragung	<ul style="list-style-type: none">• Bevor Sie Faxnachrichten übertragen, müssen Sie Ihre Fax-Software so konfigurieren, dass die Software-Flusssteuerung verwendet wird.• Sie sollten bei der Übertragung von Faxnachrichten das optionale Datenkabel verwenden.
OBEX-Daten werden nicht empfangen	<ul style="list-style-type: none">• Die OBEX-Daten können nur im Standby empfangen werden. Die Meldung „Schalten Sie in Standby.“ wird angezeigt.

Sicherheitshinweise und Gebrauchsbedingungen

Ihr Telefon entspricht internationalen Vorschriften, sofern es unter normalen Bedingungen und im Einklang mit den folgenden Anweisungen verwendet wird.

GEBRAUCHSBEDINGUNGEN

Elektromagnetische Wellen

- Schalten Sie Ihr Mobiltelefon niemals an Bord eines Flugzeugs ein, denn es kann Störungen der elektronischen Systeme des Flugzeugs verursachen. Der Gebrauch von Mobiltelefonen in Flugzeugen ist gesetzlich verboten, und jede Zuwiderhandlung wird rechtlich verfolgt.
- Schalten Sie Ihr Mobiltelefon niemals in einem Krankenhaus ein bzw. nur in speziell ausgewiesenen Bereichen.
- Der Gebrauch der Telefonfunktionen kann die Leistungsfähigkeit medizinischer Geräte (Schrittmacher, Hörgeräte, Insulinpumpen usw.) beeinträchtigen. Bringen Sie ein eingeschaltetes Telefon niemals in die Nähe medizinischer Geräte oder in Bereiche, in denen medizinische Geräte genutzt werden. Wenn Sie ein Hörgerät oder einen Schrittmacher tragen, verwenden Sie das Mobiltelefon nur auf der jeweils anderen Seite Ihres Körpers. Das eingeschaltete Mobiltelefon sollte IMMER mindestens 15,24 cm von einem Schrittmacher fern gehalten werden.
- Schalten Sie Ihr Telefon nicht in der Nähe von Gas oder leicht entzündlichen Substanzen ein.
- Beachten Sie die Regelungen zum Gebrauch von Mobiltelefonen an Tankstellen, Chemiewerken und anderen Orten, an denen Explosionsgefahr besteht.

Sicherheitshinweise und Gebrauchsbedingungen

Pflege des Telefons

- Kinder sollten das Gerät nur unter Aufsicht verwenden.
- Versuchen Sie nicht, das Telefon selbst zu öffnen oder zu reparieren. Das Produkt darf nur von autorisierten Fachkräften repariert werden.
- Lassen Sie das Telefon nicht fallen, und setzen Sie es nicht starken Erschütterungen aus. Wenn Sie das Gehäuse verbiegen oder übermäßig fest auf das Display oder die Tasten drücken, kann das Telefon beschädigt werden.
- Verwenden Sie zum Reinigen des Telefons keine Lösungsmittel. Verwenden Sie ein weiches, trockenes Tuch.
- Transportieren Sie das Telefon nicht in Hosentaschen, da es zerbrechen könnte, wenn Sie sich hinsetzen. Das Display ist aus Glas und extrem zerbrechlich.
- Berühren Sie möglichst nicht den externen Steckverbinder auf der Unterseite des Telefons, da innen liegende empfindliche Komponenten durch statische Aufladung beschädigt werden könnten.

Akku

- Verwenden Sie für Ihr Telefon nur die vom Hersteller empfohlenen Akkus, Akkuladevorrichtungen und Zubehörteile. Der Hersteller lehnt jegliche Haftung für Schäden ab, die durch die Verwendung anderer Akkus, Akkuladevorrichtungen oder Zubehörteile entstehen.
- **Die Netzkonfiguration und Telefonnutzung beeinflusst die Gesprächs- und Standby-Zeit.**
Die Spiel- oder Kameranutzung erhöht den Akkuverbrauch.
- **Wenn die Akkuwarnung auf dem Display angezeigt wird, laden Sie den Akku so bald wie möglich auf.** Wenn Sie die Warnung ignorieren und Ihr Telefon weiter verwenden, wird das Telefon möglicherweise nicht mehr funktionieren, und alle Daten und Einstellungen, die Sie gespeichert haben, können verloren gehen.
- Bevor Sie den Akku aus dem Gerät nehmen, schalten Sie das Telefon aus.
- Legen Sie den neuen Akku so bald wie möglich nach Herausnehmen des alten Akkus ein, und laden Sie ihn auf.
- Berühren Sie nicht die Akkuklemmen. Akkus können Schädigungen, Verletzungen oder Brände hervorrufen, wenn leitfähiges Material ungeschützte Klemmen berührt. Wenn Sie den Akku aus dem Telefon herausnehmen, verwenden Sie eine isolierte Tasche, um den Akku sicher aufzubewahren und zu transportieren.
- Die empfohlene Temperatur für die Verwendung und Aufbewahrung der Akkus liegt bei 20°C.
- Die Leistungsfähigkeit der Akkus ist bei niedrigen Temperaturen beeinträchtigt, insbesondere bei Temperaturen unter 0°C. Es kann sein, dass das Telefon unabhängig vom Akkustand vorübergehend nicht betriebsfähig ist.
- Wenn das Telefon extremen Temperaturen ausgesetzt ist, wird dadurch die Lebensdauer des Akkus verkürzt.

Sicherheitshinweise und Gebrauchsbedingungen

- Der Akku kann zwar mehrere Hundert Mal auf- und entladen werden, er kann sich jedoch trotzdem mit der Zeit abnutzen. Wenn die Betriebszeit (Gesprächszeit und Standby-Zeit) deutlich kürzer als normal ist, sollten Sie einen neuen Akku einsetzen.

ACHTUNG

EXPLOSIONSGEFAHR BEIM AUSTAUSCHEN DES AKKUS
MIT NICHT ZUGELASSENEM TYP,
ENTSORGEN SIE VERBRAUCHTE AKKUS GEMÄSS
DEN ANWEISUNGEN

Siehe „Entsorgung des Akkus“ auf Seite 21.

Vorsichtsmaßnahmen für die Antenne

- Bedecken Sie die Oberseite des Telefons (S. 17, Nr. 21) bei Betrieb nicht mit der Hand, da sonst der Empfang der integrierten Antenne gestört werden könnte. Dies könnte die Gesprächsqualität beeinträchtigen und die Gesprächs- und Standby-Zeit verkürzen, da das Mobiltelefon unnötig viel Energie verbraucht.

- Verwenden Sie nur die mitgelieferte Antenne oder eine von Sharp für Ihr Mobiltelefon zugelassene Antenne. Wenn Sie nicht zugelassene oder abgeänderte Antennen verwenden, könnte das Mobiltelefon beschädigt werden. Außerdem könnte das Mobiltelefon in diesem Fall die SAR-Höchstgrenzen überschreiten und somit gegen eventuelle Regelungen verstoßen.
- Beschädigen Sie die Antenne des Mobiltelefons nicht, um die Leistung nicht zu beeinträchtigen.
- Wenn Sie direkt in das Mikrofon sprechen, halten Sie das Mobiltelefon so in der Hand, dass die Antenne über Ihrer Schulter nach oben zeigt.
- Schalten Sie Ihr Mobiltelefon in der Nähe von Sprengungen aus, um dortige Funkmeldungen nicht zu stören. In diesen Bereichen gibt es in der Regel Warnschilder, nach denen zweiseitige Funksprechverbindungen auszuschalten sind.

Sicherheitshinweise und Gebrauchsbedingungen

Kamerabetrieb

- Informieren Sie sich vorab über Bildqualität, Dateiformate usw.
Die aufgenommenen Bilder können im JPEG-Format gespeichert werden.
- Achten Sie darauf, beim Aufnehmen der Bilder Ihre Hand ruhig zu halten.
Wenn das Telefon beim Aufnehmen eines Bildes wackelt, wird das Bild möglicherweise unscharf. Halten Sie das Telefon beim Aufnehmen eines Bildes fest, sodass es nicht verwackelt, oder nutzen Sie den Selbstauslöser.
- Reinigen Sie das Objektiv, bevor Sie ein Bild aufnehmen.
Finger- und Fettabdrücke usw. auf dem Objektiv verhindern eine einwandfreie Scharfstellung des Motivs. Entfernen Sie die Abdrücke mit einem weichen Tuch, bevor Sie ein Bild aufnehmen.

Sonstiges

- Wie bei jedem elektronischen Speichergerät können Daten unter bestimmten Bedingungen verloren gehen oder beschädigt werden.

- Bevor Sie das Telefon an einen PC oder ein anderes Peripheriegerät anschließen, lesen Sie die Bedienungsanleitung des anderen Gerätes sorgfältig durch.
- Wurde der Akku des Telefons für einige Zeit entfernt oder wurde ein Reset des Telefons durchgeführt, werden die Uhr und der Kalender des Telefons möglicherweise neu initialisiert. In diesem Fall sollten Sie das Datum und die Uhrzeit neu einstellen.

GEBRAUCHSUMGEBUNG

- Setzen Sie Ihr Telefon keiner extremen Hitze aus. Lassen Sie das Telefon nicht auf dem Armaturenbrett eines Autos oder in der Nähe eines Heizkörpers liegen. Vermeiden Sie extrem feuchte oder staubige Orte.
- Da dieses Produkt nicht wasserdicht ist, müssen Sie darauf achten, dass kein Wasser auf oder in das Gerät gelangen kann. Flüssigkeit in Form von Regentropfen, Sprühwasser, Saft, Kaffee, Dampf, Schweiß usw. können ebenfalls zu Fehlfunktionen führen.

VORSICHTSMASSNAHMEN BEIM AUTOFAHREN

- Der Benutzer des Telefons ist dafür verantwortlich, sich darüber zu informieren, ob nach den örtlichen Vorschriften der Gebrauch eines Mobiltelefons in einem Fahrzeug erlaubt ist oder nicht. Konzentrieren Sie sich voll und ganz auf das Fahren. Halten Sie das Fahrzeug an und schalten Sie den Motor aus, wenn Sie einen Anruf tätigen oder entgegennehmen möchten.
- Die Verwendung der Funktionen Ihres Mobiltelefons kann Störungen an den elektronischen Systemen Ihres Fahrzeugs verursachen, z.B. am ABS oder Airbag. Damit derartige Probleme nicht auftreten, sprechen Sie mit Ihrem Autohändler bzw. -hersteller, bevor Sie Ihr Telefon im Fahrzeug anschließen.
- Erlauben Sie nur qualifizierten Fachkräften den Einbau des Autozubehörs Ihres Telefons.

Der Hersteller lehnt jegliche Haftung für Schäden ab, die auf unsachgemäßen Gebrauch oder einen Gebrauch zurückzuführen sind, der gegen die hier enthaltenen Anweisungen verstößt.

SAR

Ihr Sharp Mobiltelefon wurde unter Einhaltung der vom Europäischen Rat empfohlenen Höchstgrenzen für elektromagnetische Felder konzipiert, hergestellt und getestet. Diese Höchstgrenzen sind Bestandteil weitreichender Richtlinien, die von unabhängigen wissenschaftlichen Organisationen ausgearbeitet wurden. Diese Richtlinien enthalten Toleranzwerte zur Gewährleistung der Sicherheit der Telefonbenutzer und anderer Personen. Berücksichtigt werden dabei Unterschiede bei Alter und Gesundheit, individuellen Empfindlichkeiten und Umweltbedingungen. Die europäischen Standards legen Werte für die elektromagnetische Energie von Funkfrequenzen fest, die bei der Nutzung eines Mobiltelefons vom Körper aufgenommen werden. Diese Werte werden anhand der spezifischen Absorptionsrate (Specific Absorption Rate – SAR) gemessen. Die SAR-Grenze für Personen beträgt derzeit 2 Watt pro Kilogramm gemittelt über 10 Gramm Körpergewebe. Der SAR-Wert Ihres Sharp Mobiltelefons beträgt 0,638 Watt pro Kilogramm. Es wurden entsprechende Tests durchgeführt, um sicherzustellen, dass dieser Höchstwert auch dann nicht überschritten wird, wenn das Telefon mit der maximalen Energie betrieben wird. Wenn Sie Ihr Sharp Mobiltelefon in Betrieb haben, wird es wahrscheinlich nicht die gesamte verfügbare Energie nutzen, denn es wurde so konstruiert, dass es nur die für die Kommunikation mit dem Netz benötigte Energie verbraucht.

VORSICHTSMASSNAHMEN ZUM GEBRAUCH IN DEN USA

Konformitätserklärung mit den Vorschriften der US-amerikanischen FCC

Dieses Mobiltelefon 902 SH mit PC-/Datenkabel XN-1DC30 entspricht Abschnitt 15 der US-amerikanischen FCC-Vorschriften.

Der Betrieb dieses Geräts unterliegt den folgenden zwei Voraussetzungen:

- (1) Dieses Gerät darf keine schädlichen Störungen hervorrufen, und
- (2) das Gerät muss jede Art empfangener Störungen vertragen, auch solche Interferenzen, die ggf. zu unbeabsichtigten Funktionen führen können.

Verantwortliche Stelle:

SHARP ELECTRONICS CORPORATION
Sharp Plaza, Mahwah, New Jersey 07430
TEL: 1-800-BE-SHARP

Geprüft auf die Übereinstimmung mit den Normen der US-amerikanischen
FCC
FÜR DEN HEIM- ODER BÜROEINSATZ



Hinweis der FCC

Das Telefon kann Störungen an Fernseh-, Funk- oder Radiogeräten hervorrufen, wenn es in der Nähe der Empfangsgeräte betrieben wird. Die US-amerikanische FCC kann den Gebrauch des Telefons untersagen, falls die genannten Störungen nicht beseitigt werden können.

Informationen für den Benutzer

Dieses Gerät wurde getestet und erfüllt gemäß Abschnitt 15 der US-amerikanischen FCC-Vorschriften die Grenzwerte für ein digitales Gerät der Klasse B. Diese Grenzwerte wurden festgelegt, um einen angemessenen Schutz gegen schädliche Interferenzen in einer Heiminstallation zu bieten. Dieses Gerät erzeugt und verwendet Radiofrequenzenergie und kann diese ausstrahlen und schädliche Interferenzen im Funkverkehr verursachen, wenn es nicht vorschriftsmäßig verwendet wird.

Allerdings kann nicht garantiert werden, dass Interferenzen in einer bestimmten Art der Installation nicht auftreten. Wenn dieses Gerät Störungen des Rundfunk- und Fernsehempfangs verursacht, was festgestellt werden kann, indem das Gerät ein- und ausgeschaltet wird, wird der Benutzer gebeten zu versuchen, das Auftreten der Störung durch eine oder mehrere der folgenden Maßnahmen zu korrigieren:

1. Richten Sie die Empfangsantenne neu aus oder verwenden Sie diese an einem anderen Ort.
2. Erhöhen Sie den Abstand zwischen dem Gerät und dem Rundfunk–Empfangsgerät.
3. Schließen Sie das Gerät an eine Steckdose in einem anderen Stromkreis an als demjenigen, an den das Empfangsgerät angeschlossen ist.
4. Wenden Sie sich um Rat an Ihren Fachhändler oder einen erfahrenen Rundfunk– bzw. Fernstechniker.

ACHTUNG: Änderungen oder Modifizierungen des Geräts, die nicht ausdrücklich von dem für die Erlaubnis zuständigen Hersteller genehmigt wurden, können zum Erlöschen der Berechtigung des Benutzers führen, das Gerät zu betreiben.

Belastung durch Funkwellen

DIESES TELEFONMODELL ENTSPRICHT DEN STAATLICHEN ANFORDERUNGEN FÜR DIE BELASTUNG DURCH FUNKWELLEN.

Ihr Mobiltelefon ist ein Transceiver (Funksender und Funkempfänger). Es wurde so entwickelt und hergestellt, dass es die von der zuständigen US-amerikanischen Bundesbehörde FCC (Federal Communications Commission) festgesetzten Emissionsgrenzwerte für die Abgabe von Radiofrequenzenergie (RF) nicht überschreitet. Diese Grenzwerte sind Bestandteil eines umfassenden Regelwerks und legen die zulässigen Höchstwerte für die Belastung der allgemeinen Bevölkerung durch Radiofrequenzenergie fest. Die Richtlinien basieren auf Normen, die anhand der Auswertung regelmäßiger und gründlicher wissenschaftlicher Studien von unabhängigen wissenschaftlichen Institutionen entwickelt wurden. Die Grenzwerte beinhalten einen großen Sicherheitsspielraum, damit eine gesundheitliche Gefährdung aller Personen unabhängig von Alter und allgemeinem Gesundheitszustand ausgeschlossen ist.

Sicherheitshinweise und Gebrauchsbedingungen

Die Normen für die Abgabe von Radiofrequenzenergie durch Mobiltelefone basieren auf einer Maßeinheit, die als Spezifische Absorptionsrate (SAR) bezeichnet wird. Der von der US-amerikanischen FCC festgelegte SAR-Grenzwert beträgt 1,6 W/kg.* SAR-Tests werden in von der FCC festgelegten Standardbedienungspositionen durchgeführt, wobei das Telefon in allen getesteten Frequenzbändern mit der höchsten zulässigen Sendeleistung betrieben wird. Obwohl die SAR bei der höchsten zulässigen Sendeleistung ermittelt wird, können die tatsächlichen SAR-Werte beim Bedienen des Telefons weit unter dem Maximalwert liegen. Dies ist der Fall, weil das Telefon so konstruiert ist, dass es mit verschiedenen Sendeleistungen arbeiten kann; es wird jeweils nur die Sendeleistung verwendet, die zum Zugriff auf das Netz erforderlich ist. Allgemein gesagt ist die benötigte Sendeleistung umso niedriger, je näher Sie der Antennenstation sind.

Bevor ein Telefonmodell öffentlich verkauft wird, muss dieses auf die Einhaltung der staatlich festgelegten Grenzwerte für die Abgabe von Radiofrequenzenergie getestet und gegenüber der FCC bescheinigt werden. Die Tests werden entsprechend den Anforderungen der FCC für das jeweilige Modell in bestimmten Positionen und Stellungen ausgeführt (z.B. am Ohr und am Körper getragen). Der höchste SAR-Wert für dieses Telefonmodell beim Testen am Ohr beträgt 0,530 W/kg und am Körper getragen (wie in dieser Anleitung beschrieben) 0,386 W/kg. Betrieb am Körper getragen: Dieses Gerät wurde auf typische Situationen beim Tragen am Körper mit der Rückseite des Telefons in einem Abstand von 1,5 cm vom Körper getestet. Verwenden Sie Zubehör für die Einhaltung eines Abstands von 1,5 cm zwischen dem Körper des Benutzers und der Rückseite des Telefons, um den Anforderungen der FCC über die Abgabe von Radiofrequenzenergie zu entsprechen. Gürtelklemmen, Halfter und ähnliches Zubehör sollten keine Komponenten aus Metall enthalten.

Die Verwendung von Zubehör, dass die genannten Voraussetzungen nicht erfüllt, entspricht ggf. nicht den Anforderungen der FCC über die Abgabe von Radiofrequenzenergie und sollte daher vermieden werden. Auch wenn Unterschiede zwischen den SAR-Werten verschiedener Telefone und zwischen den Werten für verschiedene Positionen bestehen, werden doch in allen Fällen die gesetzlichen Grenzwerte eingehalten.

Die FCC hat diesem Telefonmodell eine Gerätezulassung erteilt und bescheinigt, dass alle angegebenen SAR-Werte den RF-Emissionsrichtlinien der FCC entsprechen. SAR-Informationen zu diesem Telefonmodell sind bei der FCC aktenkundig und können unter der Internetadresse <http://www.fcc.gov/oet/fccid> unter der FCC-Kennnummer APYHRO00038 nachgeschlagen werden.

Weitere Informationen zu den Spezifischen Absorptionsraten (SAR) sind auf der Website der Cellular Telecommunications & Internet Association (CTIA) unter der Adresse <http://www.phonefacts.net> zu finden.

- * In den USA und Kanada beträgt der SAR-Grenzwert für öffentlich verwendete Mobiltelefone 1,6 Watt/kg (W/kg) als Durchschnittswert pro Gramm Gewebe. Dieser Grenzwert umfasst einen großen Sicherheitsspielraum für den Schutz der Öffentlichkeit und zur Berücksichtigung etwaiger Messabweichungen.

Spezifikationen und optionales Zubehör

Spezifikationen

Gewicht:	ca. 149 g (mit Akku)
Abmessungen (B × H × T):	ca. 50 × 102 × 26 mm (ohne herausstehende Teile)
Akku:	Lithium-Ionen, 3,7 V, 870 mAh

Optionales Zubehör

- Lithium-Ionen-Akku (XN-1BT90)
- Ladekabel für Zigarettenanzünder (XN-1CL30)
- USB-Datenkabel (XN-1DC30)
- Akkuladevorrichtung (Wechselstrom) (XN-1QC31)
- Kabel für externe Antenne (XN-1AT90)
- Audio-Fernsteuerung (XN-1AR90)
- Autohalterung (XN-1CH90)
- Handyhalter (XN-1DH90)
- Stereo-Headset (XN-1HS90)
- Freisprechmikrofon (XN-1HU90)
- Videokabel (XN-1VC90)

Es ist möglich, dass die genannten Zubehöerteile in bestimmten Regionen nicht erhältlich sind.

Weitere Informationen erhalten Sie bei Ihrem Händler.

Symbole

- #/Fotolicht-Taste 16
- * /Umschalttaste 14

A

- Abdeckung des Speicherkartenschachtes 18
- Akku 20
 - Aufladen 22
 - Einlegen 20
 - Entsorgen 21
 - Herausnehmen 21
- Akkufachdeckel 17
- Akkustandsanzeige 23
- Alarm 153
- Alarmsignale
 - Einstellen 153
 - Zurücksetzen 155
- Anrufeinstellungen 188
 - Anklöpfen 190
 - Anrufbeschränkungen 191
 - Automatische Wahlwiederholung 194
 - Details zum Gespräch 191
 - Eigene Rufnummer anzeigen 190
 - Fixnummern 193
 - Gespräch ablehnen 193
 - Gesprächsdauer anzeigen 194
 - Minutenton 194
 - Netzpasswort ändern 194
 - Rufumleitungen 188
- Anrufliste 202
 - Eintrag anzeigen 202

- Eintrag löschen 203
- Nachricht versenden 202
- Anwendungen 149
 - Alarmsignale 153
 - Aufgaben 163
 - Countdown-Zähler 167
 - Finanzen 168
 - Hilfe zum Telefon 169
 - Kalender 149
 - Rechner 155
 - Scanner 158
 - Sprachaufnahme 157
 - Stoppuhr 162
 - Weltzeituhr 166
- Aufgaben
 - Bearbeiten 164
 - Einstellungen 163
 - Erstellen 163
 - Löschen 166
 - Speicherstatus anzeigen 165
 - Versenden 165
- Außendisplay 17
- B**
- Basis-Einstellung 201
- Bilder
 - Aktionen ausführen 121
 - Anzeigen 118
 - Bearbeiten 119
 - Größe anpassen 120
 - Herunterladen 124
 - Speicherort wechseln 118

- Versenden 121
 - Zu Telefonbucheinträgen speichern 119
- Bildschirmschoner 145
 - Anwendung einrichten 146
- Bildschirmschoner ein- oder ausschalten 145
- Bluetooth-Funktion 206

C

- Cell Broadcast 98
 - Abonnieren 99
 - Aktivieren/Deaktivieren 98
 - Lesen 98
 - Sprachen einstellen 98
- Center-Taste 14, 29
- Countdown-Zähler
 - Countdown-Zeit ändern 168

D

- Display
 - Außendisplay einstellen 184
 - Begrüßungsmeldung einstellen 180
 - Beleuchtung 181
 - Bilder einstellen 178
 - Bilder zuordnen 179
 - Helligkeit der Beleuchtung einstellen 182
 - Hintergrundbild 178
 - Schriftgewicht einstellen 180
 - Sparbetrieb einstellen 182
 - Uhr anzeigen 181
 - Videoausgang einstellen 183

Display-Position

Normal 33

E

Eingebaute Antenne 17

Ende-/Einschalttaste 15

Externer Anschluss 17

F

Finanzen

Ausgaben erfassen 168

Kategorienname bearbeiten 169

Summen anzeigen 168

Fotolicht 17

Funktionen

Navigation 34

Funktionen während eines Gesprächs

(Sprachanruf) 40

Anklopfen 42

Gespräch halten 41

Hörerlautstärke einstellen 40

Lautsprecher ein- und ausschalten 40

Mikrofon stumm schalten 44

SMS/MMS-Menü während eines

Gesprächs aufrufen 41

Funktionen während eines Gesprächs

(Videoanruf) 47

Bilder tauschen 47

Eigenes Bild ändern 47

Lautsprecher ein- und ausschalten 48

Mikrofon stumm schalten 47

Optischen Zoom verwenden 48

Videoanrufeinstellungen 49

G

Gebrauchsbedingungen 229

Gesprächskosten 204

Gebühren einrichten 204

Gesamtgesprächskosten anzeigen 204

Kosten des letzten Gesprächs anzeigen
204

Kostenlimit angeben 205

Restguthaben anzeigen 205

Zurücksetzen 205

H

Handy-Sperre 198

Hauptdisplay 15

Hilfe 169

Hörerlautstärke 40

Hörmuschel 14

I

Infrarotfunktion 212

Infrarotschnittstelle 18

Internationale Gespräche 57

J

Java™-Anwendungen 143

K

Kalender

Eintrag anzeigen 151

Eintrag bearbeiten 151

Eintrag empfangen 151

Eintrag erstellen 149

Eintrag löschen 152

Eintrag versenden 150

Speicherstatus anzeigen 152

Kamera 70

Aufnahme mit Ton 85

Aufnahmelänge auswählen 83

Auslöserton auswählen 77

Automatisches Speichern 79

Belichtung anpassen 73, 82

Bilder aufnehmen 70

Bilder versenden 71, 72

Bildgröße ändern 85

Bildqualität auswählen 77

Fokuseinstellung 78

Fokuseinstellungen 86

Fotolicht 73, 83

In den Fotokameramodus umschalten

84

In den Videokameramodus umschalten

76

Rahmen auswählen 76

Selbstauslöser verwenden 74

Serienaufnahme 75

Speicher auswählen 85

Speichern 78

Umgebungssituation auswählen 74

Videoqualität auswählen 84

Videos aufnehmen 80

Videos versenden 81

Zoom verwenden 72, 81

Kamera (Externe Kamera) 17
 Kamera (Interne Kamera) 15

L

Linke Funktionstaste 14
 Load-A-Game 143
 Anwendung löschen 145
 Ausführen 135
 Bildschirmschoner ein- oder ausschalten 145
 Dateien mit Kopierschutz aktivieren 136
 Einstellungen 146
 Empfangen 138
 Herunterladen 134
 Informationen zur Anwendung anzeigen 145
 Internetzugriff einrichten 144
 Java™ Information 148
 Mehr Downloads 136
 Sicherheitsstufe einstellen 143
 Versenden 137
 Verwenden 134
 Löschen/Zurück-Taste 15

M

Mailbox 14
 Media Player 110
 Musik-Player 110
 Video-Player 113
 Zwischen Musik- und Video-Player umschalten 110

Mein Telefon 117
 Andere Dokumente 140
 Bilder 118
 Bookmarks 138
 Load-A-Game 134
 Meine Seite 138
 Sounds 129
 Textvorlagen 139
 Videos 124

Menüfunktionen 51
 Mikrofon 15
 Mini-Licht 18
 Multimedia-Taste 15
 Musik-Player 110
 Abspielen 110
 Abzuspielende Datei suchen 111
 Datei zur Playliste hinzufügen 114
 Neue Playliste hinzufügen 113
 Streaming 112

N

Nachrichten (MMS/SMS/E-Mail)
 Allgemeine Einstellungen 101
 Beantworten 94
 E-Mail-Einstellungen 104
 Erstellen 87
 Herunterladen 94
 MMS lesen 93
 MMS-Einstellungen 103
 MMS-Postkarte 96
 Nachrichten unter Entwürfe versenden 92

Rufnummer anrufen 93
 Rufnummer speichern 93
 SMS-Einstellungen 102
 Sortieren 95
 Sperren und Entsperren 95
 Weiterleiten 95
 Weiterleiten fernsteuern 95
 Navigationstasten (Pfeiltasten) 14
 Notrufe 36

P

PC-Verbindung 223
 Handset Manager 225
 Installation der Software 225
 Systemanforderungen 223
 UMTS/GSM GPRS-Modem 224
 Problemebehebung 227
 Profile 171
 Aktivieren 171
 Antwort beliebige Taste 177
 Benachrichtigung bei Nachrichten 175
 Externe Lichtfarbe 177
 Klingelton auswählen 173
 Klingelvideo auswählen 174
 Personalisieren 171
 Ruftonlautstärke 172
 Tastentöne 175
 Vibration 176
 Zurücksetzen 172

R

Rechner 155

Rechte Funktionstaste 15

Ruftimer 203

Dauer des letzten Gesprächs sowie aller
Gespräche anzeigen 203

Zurücksetzen 203

S

Scanner

Barcodes lesen 158

Gescannte Daten löschen 161

Gescannte Daten umbenennen 162

Informationen zu den gescannten Daten
anzeigen 162

QR-Codes erstellen 160

Text scannen 160

Schnellwahl 37

Seitentasten 18

Senden/Wahlwiederholung 14

Sicherheit 197

Geheime Daten anzeigen 200

Handy-Sperre 198

PIN2-Code ändern 198

PIN-Code aktivieren/deaktivieren 197

Telefonsperrung 199

Sicherheitshinweise 229

Sichern/Wiederherstellen 220

Gesicherte Datei wiederherstellen 221

Sicherungskopie auf der Speicherkarte
erstellen 220

SIM-Karte 20

Einlegen 20

Herausnehmen 21

Sounds

Aktionen ausführen 131

Herunterladen 133

Speicherort wechseln 129

Tondateien abspielen 129

Töne als Klingelton verwenden 130

Versenden 130

Speichereinstellungen 200

Speicherkarte formatieren 200

Speicherstatus anzeigen 200

Speicherkarte

Einsetzen 25

Herausnehmen 26

Sprachaufnahme

Aufnahmelänge anzeigen 158

Aufnehmen 157

Speicherort auswählen 158

Versenden 157

Spracheinstellung 187

Stereo-Lautsprecher 17

Symbole auf dem Display 29

T

Tastenfeld 16

Tastensperre 28

Telefon ein- und ausschalten 26

Telefonbuch 59

Durchsuchen 63

Eintrag bearbeiten 64

Eintrag erstellen 61

Eintrag kopieren 63

Eintrag löschen 64

Eintrag per Infrarot oder Bluetooth
empfangen 69

Eintrag per Infrarot oder Bluetooth
versenden 68

Gruppen verwalten 65

Klingelton zuweisen 66

Meine Kontaktdetails anzeigen 62

Namenreihenfolge ändern 60

Nummer wählen 63

Reihenfolge ändern 61

Schnellwahlliste 67

Schnellwahlliste einstellen 67

Speicher auswählen 61

Speicherstatus 67

Wechseln 60

Telefon-Code 199

Telefonieren 36

Ablehnen 39

Anklopfen 42

Gespräch entgegennehmen 38

Gespräch halten 41

Gespräch herstellen 36

Hörerlautstärke 40

Konferenzschaltung 42

Schnellwahl 37

Stumm schalten 44

Toneinstellungen 185

U

Uhrzeit & Datum 185

Datumsformat auswählen 186

Kalenderformat einstellen 187

- Sommerzeit einstellen 186
 - Zeitformat auswählen 186
 - Zeitzone anpassen 186
 - Zeitzone einstellen 186
- V**
- Verbindungen 206
 - Bluetooth 206
 - Infrarot 212
 - Interneteinstellungen 216
 - Netzeinstellungen 213
 - Verknüpfungen 14
 - Videoanruf
 - Ablehnen 46
 - Besetztton übergeben 46
 - Entgegennehmen 46
 - Gespräch herstellen 45
 - Statusanzeigen 45
 - Videoanrufeinstellungen 49, 195
 - Beleuchtung 195
 - Bild bei Halten 196
 - Bildqualität auswählen 195
 - Lautsprecher ein- oder ausschalten 195
 - Stumm schalten 196
 - Videoausgang/
Freisprechmikrofonanschluss 17
 - Video-Player 113
 - Abzuspielende Datei suchen 114
 - Beleuchtung 116
 - Datei zur Playliste hinzufügen 111
 - Neue Playliste erstellen 115
 - Streaming 115
 - Videoclipdatei bearbeiten 116
 - Videos abspielen 113
- Videos
- Abspielen 124
 - Aktionen ausführen 125
 - Herunterladen 128
 - Speicherort wechseln 124
 - Versenden 125
- Vodafone live! 105
- W**
- Wahlwiederholung 38
 - WAP-Browser
 - Auf einer WAP-Seite navigieren 106
 - Browser-Menü 107
 - Starten 106
 - Weltzeituhr
 - Sommerzeit einstellen 167
 - Zeitzone einstellen 166
- Z**
- Zeicheneingabe 53
 - Eingabemodus 55
 - Eingabesprache 55
 - Vorlagen 57
 - Zelleninfo 100
 - Aktivieren/Deaktivieren 100

Liste der Menüfunktionen

Menü Nr./ Hauptmenü	Menü Nr./ Untermenü1
1 Load-A-Game	1 Load-A-Game 2 Java™ Hintergrundbild 3 Einstellungen 4 Informationen
2 Vodafone live!	
3 Media Player	
4 Nachrichten	1 Nachricht erstellen 2 Posteingang 3 Entwürfe 4 Vorlagen 5 Gesendet 6 Postausgang 7 Messenger 8 Sprachnachricht 9 Cell Broadcasts 10 Zelleninfo 11 Einstellungen 12 Speicherstatus
5 Kamera	
6 Mein Telefon	1 Bilder 2 Videos 3 Sounds 4 Load-A-Game 5 Bookmarks 6 Meine Seite 7 Textvorlagen 8 Andere Dokumente

Menü Nr./ Hauptmenü	Menü Nr./ Untermenü1
7 Anwendungen	1 Kalender 2 Alarm 3 Rechner 4 Sprachaufnahme 5 Scanner 6 Stoppuhr 7 Aufgaben 8 Weltzeituhr 9 Countdown-Zähler 10 Finanzen 11 Hilfe
8 Kontakte	1 Telefonbuch 2 Gruppen verwalten 3 Schnellwahlliste 4 Meine Kontaktdetails 5 Erweitert
9 SIM-Anwendungen	
10 Verbindungen	1 Bluetooth 2 Infrarot 3 Netzeinstellungen 4 Internetinstellungen 5 Sichern/Wiederherst.

Menü Nr./ Hauptmenü	Menü Nr./ Untermenü1
11 Anrufprotokoll	1 Alle Anrufe 2 Verpasste Anrufe 3 Empfangene Anrufe 4 Gewählte Nummern 5 Ruftimer 6 Gesprächskosten
12 Einstellungen	1 Profile 2 Displayeinstellungen 3 Toneinstellungen 4 Uhrzeit & Datum 5 Sprache 6 Ruf-Einstellungen 7 Videoruf-Einstell. 8 Sicherheitseinstell. 9 Speichereinstellungen 10 Basis-Einstellung